

Ersatzteil-Katalog

CMS 530 (Typ 566)

Baumuster 001

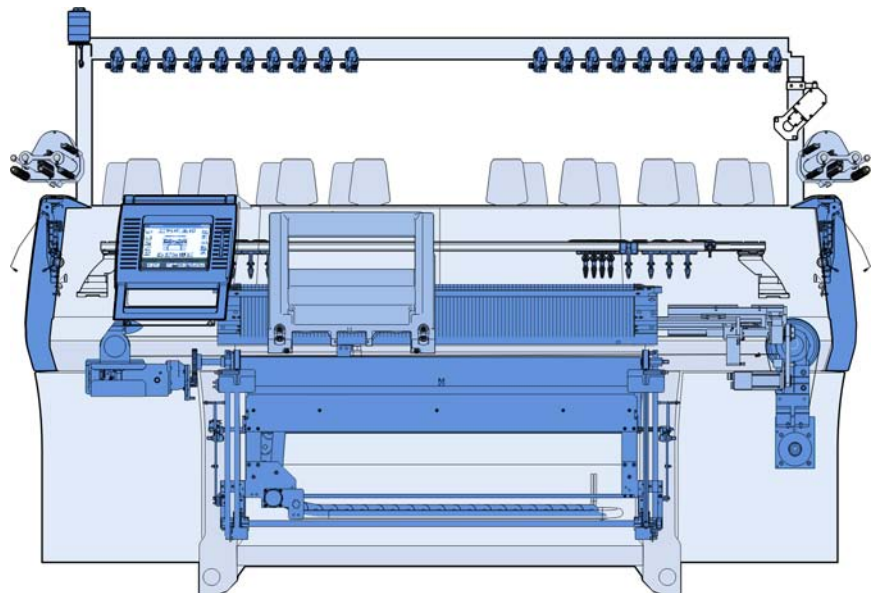

Dokument-Nr. 243853_09_DE

Ausgabe 10/2007

Impressum

Alle Rechte vorbehalten.

Die Verwendung der Texte und Bilder, auch auszugsweise, ist ohne unsere Zustimmung urheberrechtswidrig.

Unsere Produkte werden kontinuierlich weiterentwickelt, daher sind technische Änderungen vorbehalten.

Die Angaben in diesem Katalog sind ohne Gewähr.

©

H. Stoll GmbH & Co.KG

Stollweg 1

D-72760 Reutlingen, Deutschland

Telefon: +49 (07121) 313-289

Fax: +49 (07121) 313-347

e-mail: spareparts@stoll.com

Einleitung

Hinweis zur Bestellung

Der vorliegende Katalog dient zur Bestellung von Ersatzteilen.

Er kann nur für die Maschinen verwendet werden, deren Typbezeichnung auf der Titelseite eingetragen ist.

Bei Ersatzteilbestellungen bitten wir unbedingt um folgende Angaben, da sonst eine Ersatzteillieferung nicht möglich ist:





1. Maschinentyp, Feinheit, Maschinen-Nr.
2. Seitennummer, Benennung, Ident-Nr., Stückzahl.

Bitte verwenden Sie das Bestellformular!

Für Reparaturen dürfen nur Original STOLL Ersatzteile verwendet werden.

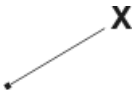
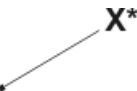
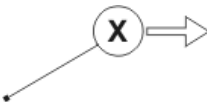
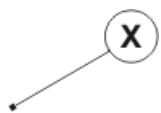
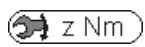
Suchhilfe

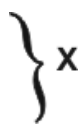
Um die Suche nach den Ersatzteilen zu erleichtern werden im Ersatzteilkatalog folgende Elemente verwendet:

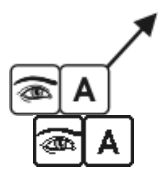
Symbol	Bedeutung
Σ	Kennzeichnet eine Baugruppe
	Positionszeiger mit der Positionszahl (X).
	Kennzeichnet ein Element aus einer fremden Baugruppe.
	Kennzeichnet eine Baugruppe, die nebenstehend detailliert dargestellt wird.
	Kennzeichnet eine Baugruppe, die auf einer weiteren Seite detailliert dargestellt wird.
	Schrauben-Drehmoment (z), abweichend von der Vorzugsreihe.
	Einzelheit, in der Pfeilrichtung stark vergrößert dargestellt.
	Kennzeichnet eine Gruppe von Teilen.
	Kennzeichnet die linke Seite oder Ansicht.
	Kennzeichnet die rechte Seite oder Ansicht.
	Kennzeichnet einen Schnitt oder Ansicht in Blickrichtung.

Drehmomente

Drehmomente Torques Couples Coppias Momentos de rotación [Nm] ± 10 % (für $\mu_{ges} = 0,12$)		Festigkeitsklassen Property class Classes de résistance Classi di resistenza Clases de resistencia		
		4,8	8,8	12,9
Regelgewinde Coarse-pitch thread Filetage à pas gros Filetto regolatore Filete regulador	M3	0,6	1,2	2,5
	M4	1,2	2,5	5
	M5	2,5	5	9
	M6	5	9	18
	M8		18	40
	M10		40	
	M12		80	

Vorzugsreihe der Schrauben-Drehmomente

- Drehmomente **gelten** für:
 Verbindung Stahl-Stahl, schwarze, phosphatierte, verzinkte, gerollte oder geschnittene Gewinde, sowie nur für ebene (Kopf-) Auflagen.
- Drehmomente **gelten nicht** für:
 gesicherte Schrauben mit: Sicherungs-Scheiben, Ripp-Köpfen, beschichtete und klemmende Schrauben und Muttern. Sie finden auch keine Anwendung bei selbstfurchenden Gewinden.
- Von dieser Vorzugsreihe abweichende Anzugsmomente sind an den entsprechenden Stellen in den Zeichnungen zu entnehmen.

Inhaltsverzeichnis

Impressum	2
Einleitung	3
Suchhilfe	5
Drehmomente	6
Schlitten-Antrieb	15
Antrieb	16
Motor und Riementrieb	17
Spannlager	18
Energiekette und Mitnehmer	19
Nadelbetten	20
Nadelbett E5	21
Fortsetzung Nadelbett E5	22
Nadelbett E5m.4	23
Fortsetzung Nadelbett E5m.4	24
Nadelbett E2,5.2	25
Fortsetzung Nadelbett E2,5.2	26
Nadelbett E3,5.2	27
Fortsetzung Nadelbett E3,5.2	28
Nadelbett E7	29
Fortsetzung Nadelbett E7	30
Nadelbett E7m.5	31
Fortsetzung Nadelbett E7m.5	32
Nadelbett E7m.8	33
Fortsetzung Nadelbett E7m.8	34
Nadelbett E8	35
Fortsetzung Nadelbett E8	36
Nadelbett E8m.7	37

Fortsetzung Nadelbett E8m.7	38
Nadelbett E10	39
Fortsetzung Nadelbett E10	40
Nadelbett E5.2	41
Fortsetzung Nadelbett E5.2	42
Nadelbett E10m.12	43
Fortsetzung Nadelbett E10m.12	44
Nadelbett E12	45
Fortsetzung Nadelbett E12	46
Nadelbett E6.2	47
Fortsetzung Nadelbett E6.2	48
Nadelbett E6.2(12m.10).....	49
Fortsetzung Nadelbett E6.2(12m.10).....	50
Nadelbett E14	51
Fortsetzung Nadelbett E14	52
Nadelbett E7.2	53
Fortsetzung Nadelbett E7.2	54
Nadelbett E14/12	55
Fortsetzung Nadelbett E14/12	56
Nadelbett E16	57
Fortsetzung Nadelbett E16	58
Nadelbett E8.2	59
Fortsetzung Nadelbett E8.2	60
Nadelbett E18	61
Fortsetzung Nadelbett E18	62
Nadelbett E9.2	63
Fortsetzung Nadelbett E9.2	64
Abdeckung	65
Linkes Klemm-Schneidbett E5-8	66
Linkes Klemm-Schneidbett E10-14	67
Linkes Klemm-Schneidbett E16-18	68

THE RIGHT WAY TO KNIT

Rechtes Klemm-Schneidbett E5-8	69
Rechtes Klemm-Schneidbett E10-14	70
Rechtes Klemm-Schneidbett E16-18	71
Versatz	72
Versatzantrieb.....	73
Schlitten.....	74
Schlitten-Übersicht.....	75
Schlittenwagen	76
Schlitten-Abdeckung.....	77
Schlitten-Führung	78
Ersatzteilpaket Schlittenführungsstab	79
Bürstenhalter	80
Fadenführer-Mitnahme ohne Führungsteil	81
Fadenführer-Mitnahme mit Führungsteil	82
Platinen-Steuerung.....	83
Nadelwächter.....	84
Schloss E5 + E5m.4 + E7m.5 + E2,5.2 + E3,5.2 + E5.2	85
Schlossteile E5	86
Schloss E7 – E8 + E7m.8 + E8m.7	87
Schlossteile E7 – E8.....	88
Schloss E10.....	89
Schlossteile E10	90
Schloß E10m.12	91
Schlossteile E10m.12	92
Schloss E12.....	93
Schlossteile E12	94
Schloss E6.2.....	95
Schlossteile E6.2	96
Schloss E6.2 (12m.10)	97
Schlossteile E6.2 (12m.10).....	98

Schloss E14 + E14/12	99
Schlossteile E14	100
Schloss E7.2	101
Schlossteile E7.2	102
Schloss E16 - E18	103
Schlossteile E16 + E18	104
Schloss E8.2	105
Schlossteile E8.2	106
Schloss E9.2	107
Schlossteile E9.2	108
Hauptabzug	109
Abzugswalzen und linkes Lager	110
Abzugsmotor und rechtes Lager	111
Schwenklager	112
Impulsgeber und Motor	113
Hintere Abzugswalze	114
Abstreifwinkel	115
Vordere Abzugswalze	116
Anpress-Winkelschiene	117
Vordere Walzenelemente	118
Aufnahmeblech	119
Steckachse	120
Hilfsabzug	121
Hilfsabzug	122
Rechtes Lager Hilfsabzug	123
Linkes Lager Hilfsabzug	124
Motor	125
Blechwinkel links und rechts komplett	126
Fadenbremse am Klemm-Schneidbett	127
Kammabzug	128
Kammabzug	129
Kammeinheit	130

THE RIGHT WAY TO KNIT

Schalthebel Kammabzug.....	131
Schwenkhebel Kammabzug	132
Kamm-Antriebswelle.....	133
Fadenlieferereinrichtung	134
Fadenleitsystem mit 10 bis 16 FKE	135
Fadenleitsystem mit 20 bis 24 FKE	136
Fadenkontrolleinheit	137
Linke Fadenführung.....	138
Linke Fadenspanner.....	139
Fadenbremse und Fadenumlenker	140
Linke Spannerachse	141
Rechte Fadenführung.....	142
Rechte Fadenspanner	143
Rechte Spannerachse	144
Spulentisch	145
Fadenführer und Führungsstäbe	146
Komplette Fadenführer	147
Linker Friktionsfournisseur	148
Rechter Friktionsfournisseur.....	149
Fournisseur-SFE.....	150
Flusenentsorgung	151
Flusenentsorgung	152
Flusenbehälter	153
Schlauchsatz	154
Bedienung und Überwachung.....	155
Eingabeeinheit	156
Starteinrichtung.....	157
Einrückstangen-Lager.....	158
Signal-Leuchte	159
Stauraum-Überwachung.....	160
Schockabstellung (bis E14).....	161

Schockabstellung E16-18	162
Messeinrichtung	163
Schutzeinrichtungen	164
Seitliche Sicherheitshauben.....	165
Verkleidung	166
Rückwand	167
Elektrik.....	168
Schaltplan als PDF	169
Sicherungen	170
Schleppkabel	171
Kabelsatz Installation	172
Kabelstrang Basis 1	173
Kabelstrang Basis 2	174
Kabelstrang Kamm	175
Kabelstrang 50".....	176
Steuerungselektronik	177
Linker Steuerschrank	178
Rechter Steuerschrank	179
Lieferbares Zubehör	180
Werkzeug	181
Schmiermittel	182
Mechanische Teile	183
Sondereinrichtungen.....	184
Komplette Intarsia-Fadenführer	185
Schlitten IFF	186
Bügel und Kopf IFF	187
Plattier-Fadenführerbügel	188
STIXX-Gerät	189
IRO NOVA Speicherfournisseur	190
Zusatztisch	191

THE RIGHT WAY TO KNIT

Umbausatz 32 IFF Typ2	192
Umbausatz-Übersicht E5 und E7-8	193
Teile für die linke Sicherheitshaube E5-8	194
Fadenspanner links	195
Teile für die rechte Sicherheitshaube E5-8	197
Fadenspanner rechts.....	198
Teile für das Fadenleitsystem (12 FKE)	199
Umbausatz-Übersicht E10-14 und E16-18.....	200
Teile für die linke Sicherheitshaube E10-18.....	201
Teile für die rechte Sicherheitshaube E10-18	202
Teile für das Fadenleitsystem (18 FKE)	203
Magnethalter	204
Zusatztisch.....	205
Fadenbremse.....	206
Mitnahme mitte	207
Mitnahme aussen	208
Friktionsfournisseur links	209
Friktionsfournisseur rechts	210
Fadenumlenker links.....	211
Fadenumlenker rechts	212
Umlenker links	213
Umlenker rechts.....	214
Klemm-Schneidbett links E5-8	215
Klemm-Schneidbett links E10-14	216
Klemm-Schneidbett links E16-18	217
Klemm-Schneidbett rechts E5-8.....	218
Klemm-Schneidbett rechts E10-14.....	219
Klemm-Schneidbett rechts E16-18.....	220
Fadenbremse links und rechts	221
Einstellteil.....	222
Fadenführung komplett E5 IFF.....	223
Fadenführung komplett E7-8 IFF.....	224

Fadenführung komplett E10-14 IFF 225

Fadenführung komplett E16-18 IFF 226

Schlitten-Antrieb

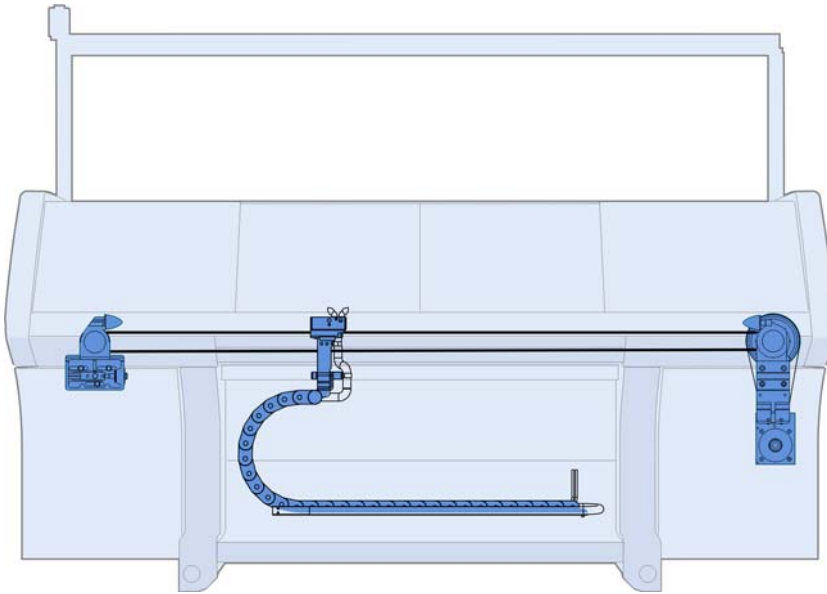

Antrieb

Pos	Benennung	Ident-Nr	Pos	Benennung	Ident-Nr
Σ	Antriebseinheit Versatz 566	241 455	50	Lüfter komplett 512	213 722
10	Anschlag	226 553	51	Lüfterblech Antriebsmotor	241 823
11	Antriebseinheit komplett	240 743	550	Zylinder-Schrauben M8x12	023 138
12	Spannlager komplett	241 655	904	Zylinder-Schraube M10X80	020 165
14	Zahnriemen 50AT10/4700	240 688	905	Gleitmutter M10X12	023 471
16	Distanzrohr	222 099	906	Federring A 10	021 010
17	Parabelfeder	200 661	907	Zylinder-Schraube M10X25	020 157

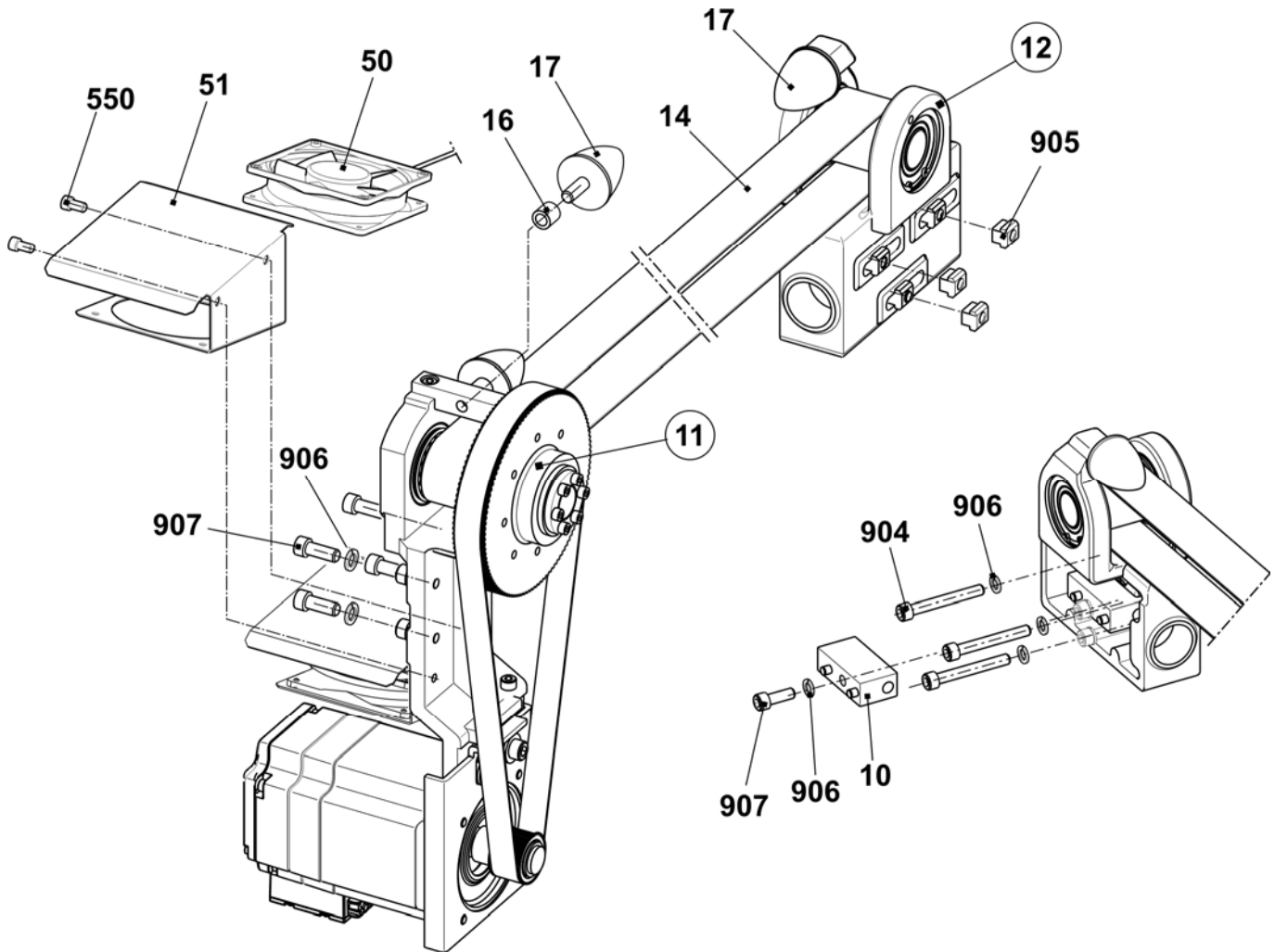

Motor und Riementrieb

Pos	Benennung	Ident-Nr	Pos	Benennung	Ident-Nr
Σ	Antriebseinheit komplett	240 743	2	Antriebslager komplett	240 742
1	Antriebseinheit	240 741	21	Antriebslager	241 654
11	Antriebsmotor komplett	240 740	22	Zahnriemen-Scheibe	240 616
12	Motorplatte	227 662	23	Zahnritzel 57 AT10 18	242 039
13	Zahnriemen 250 HP-S5M 1050 NG	240 628	24	Halter Puffer	222 100
510	Zylinder-Schraube M8X16	023 629	520	Zylinder-Schraube M8X35	020 144
500	Zylinder-Schraube M10X25	020 157	521	Sicherungsring 68x2.5	022 914
501	Scheibe 10,5X25X2,5	022 178	522	Rillenkugellager 6207-2RS	022 915
			523	Spannsatz 30X55	023 208
			524	Zylinder-Schraube M8X25 12.9	020 142

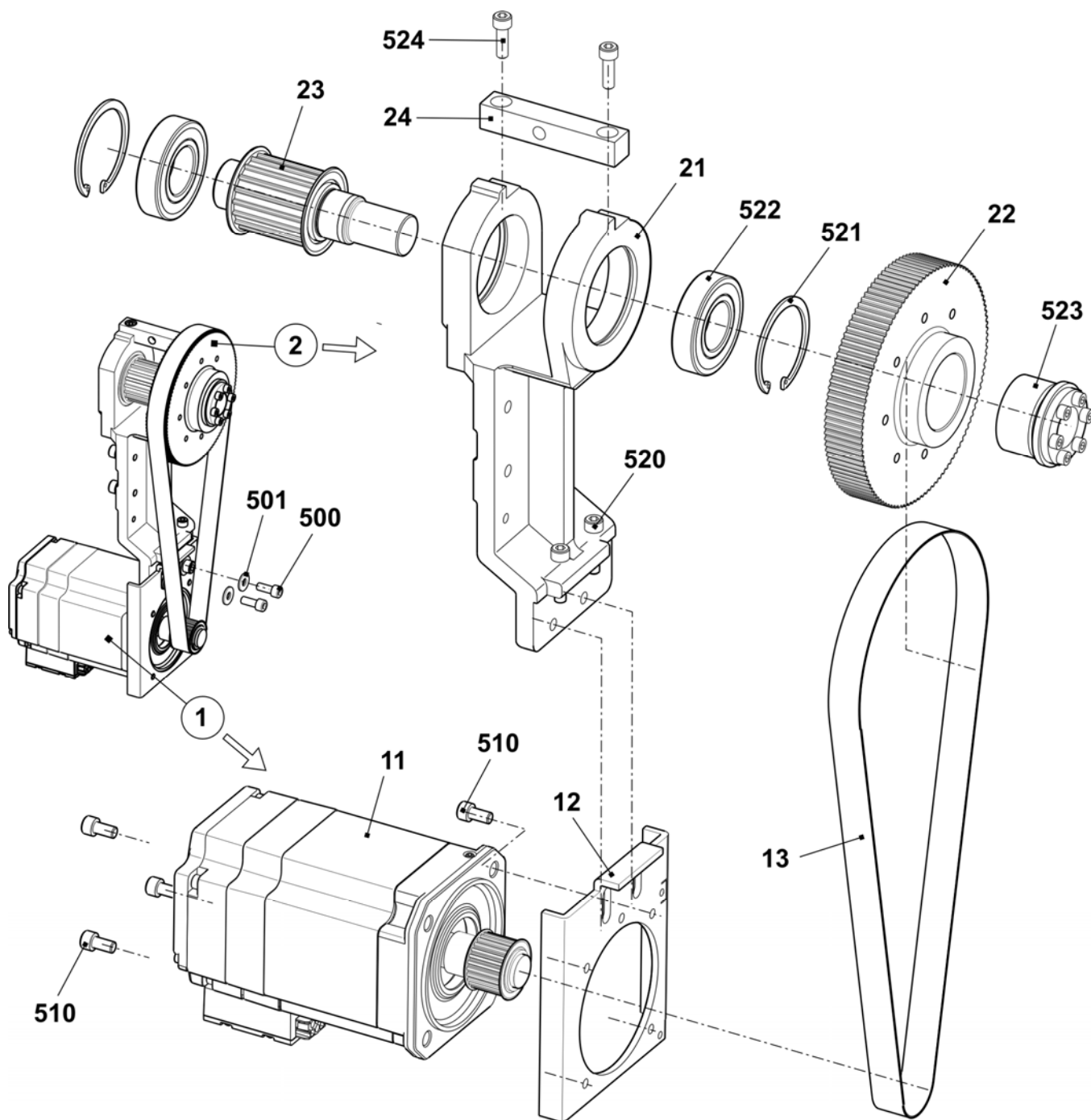

Spannlager

Pos	Benennung	Ident-Nr	Pos	Benennung	Ident-Nr
Σ	Spannlager komplett	241 655	500	Rillenkugellager 6207-2RS	022 915
1	Gehäuse Spannlager	241 656	501	Sicherungsring 72x2,5	022 914
2	Spannrolle	222 055			

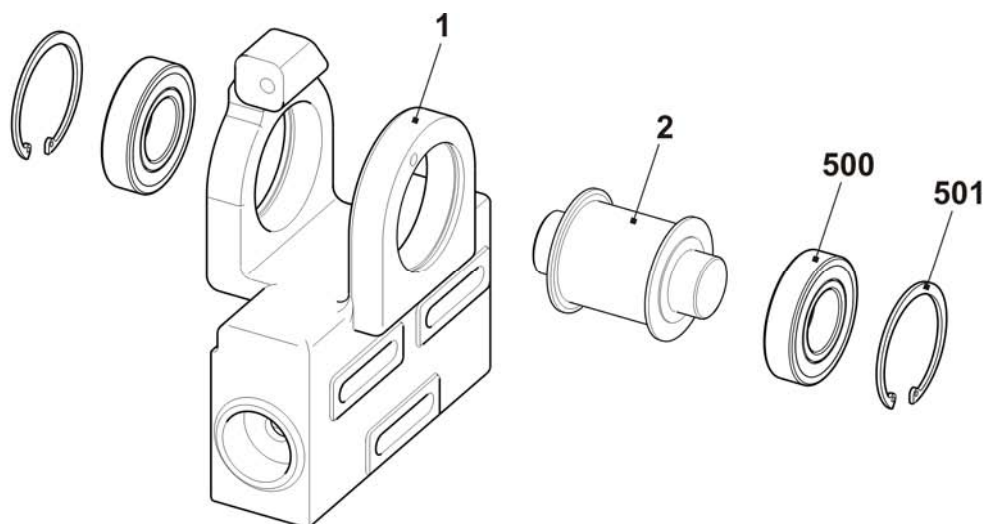

Energiekette und Mitnehmer

Pos	Benennung	Ident-Nr	Pos	Benennung	Ident-Nr
1	Energiekette 30 Glieder	241 555	5	Fortsetzung Schlittenmitnehmer komplett	
4	Distanzhülse	214 584	56	Zellkautschuk Schwarz	202 597
501	Zylinder-Schraube M6x8	023 411	550	Zylinder-Schraube M8x16 8.8	023 144
503	Zylinder-Schraube M6x16	020 135	551	Sicherungsscheibe S6	022 752
5	Schlittenmitnehmer komplett	241 430	552	Zylinder-Schraube M8x30	020 143
51	Schlittenmitnehmer	241 404	553	Zylinder-Schraube M6x16	020 135
52	Kabelmitnehmer	251 262	554	Zylinder-Schraube M6x12	020 134
53	Spannplatte	226 111	555	Flachkopf-Schraube M5x6	023 284
54	Abdeckleiste	230 698	556	Befestigungselement	026 489
55	Kabelhalter	204 688			

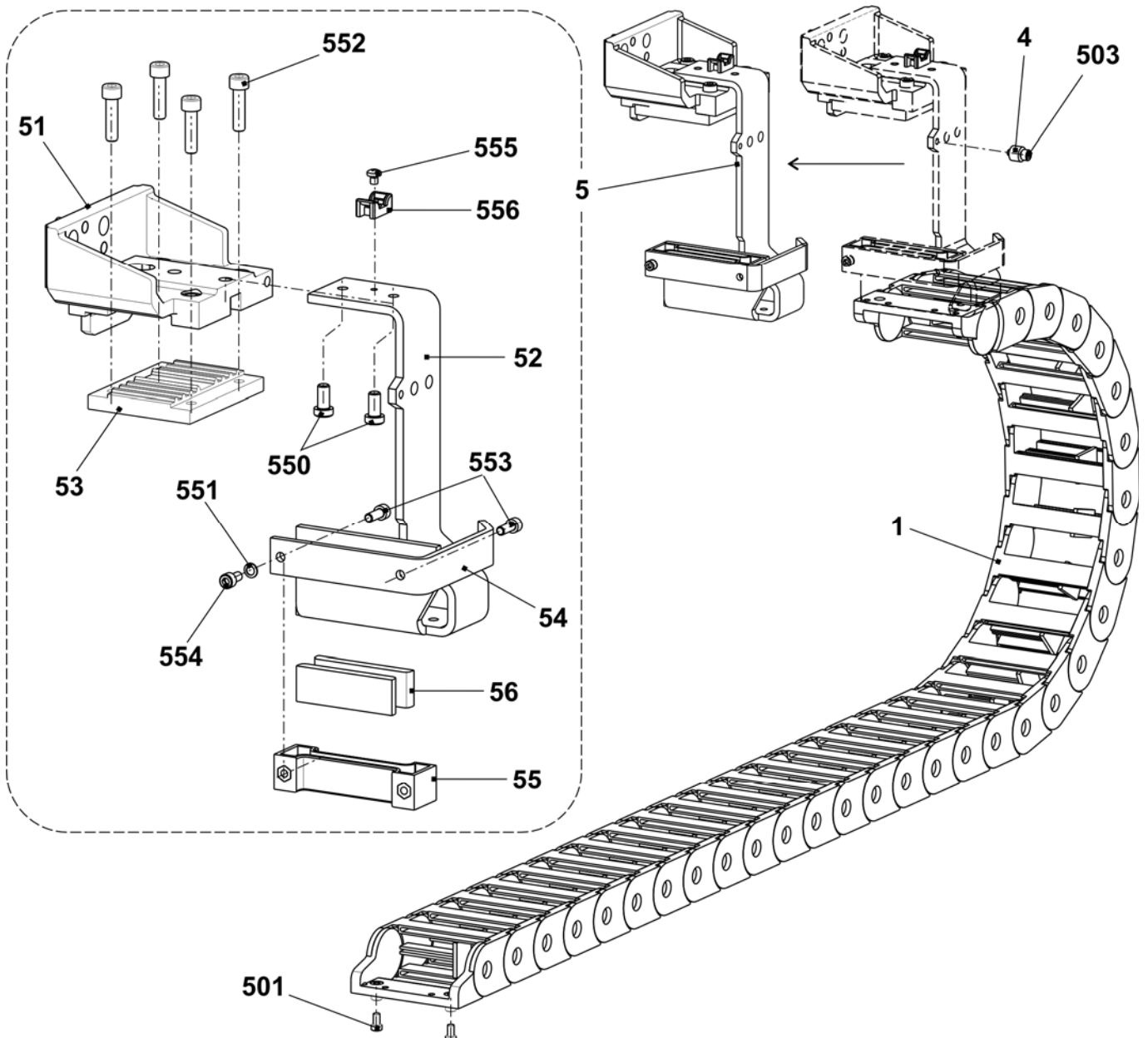

Nadelbetten

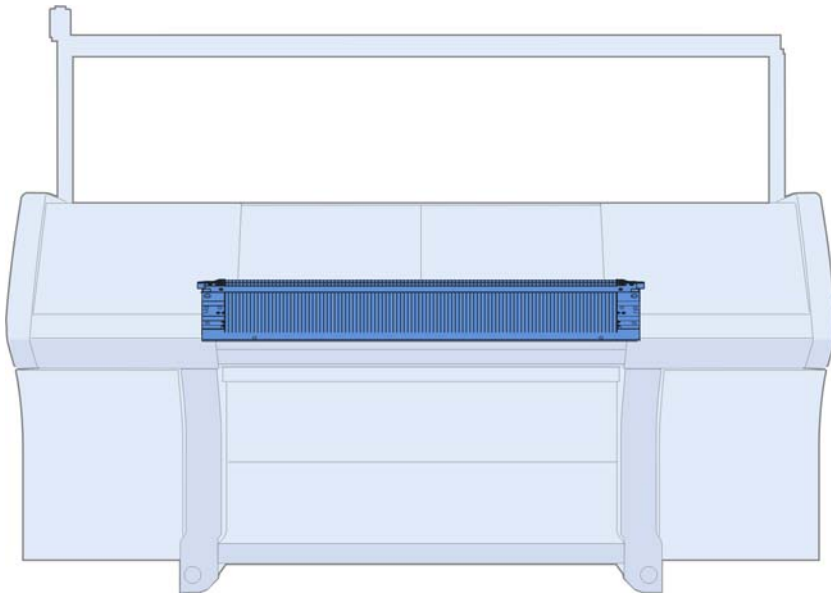

Nadelbett E5

Pos	Benennung	Ident-Nr	Pos	Benennung	Ident-Nr
Σ	Nadelbett komplett vorn + hinten E5	241 492	17	Deckschiene vorn E5	214 033
1	Nadelbett vorne + hinten E5	240 378	18	Deckschiene	213 762
2	Niederhalteplatten-Bett hinten E5	240 444	19	Deckschiene	213 763
3	Niederhalteplatten-Bett vorn E5	240 427	21	Fixierdraht D=2,8 1290mm	213 983
41	Nadel E5 – E6 mit Rundhaken	205 396	22	Stütze	241 339
42	Kupplungsteil E4 - E8	200 682	501	Zylinder-Schraube M5x10	022 918
60	Zwischenschieber E5 – E8	237323	502	Zylinder-Schraube M6x25	020 137
71	Auswahlplatte E4 – E8	200 687	504	Zylinder-Schraube M5x22	023 193
72	Platinfeder E4 – E8	200 690	40*	Tellerbürste	235 612
10	Maschenbilder E5	204 996	42*	Tellerbürste	202 600
11	Niederhalteplatte E5	205 031	43*	Justierbolzen	240 765
14	Nadelschiene links	213 998	540*	Zylinder-Schraube M5x12	020 032
15	Nadelschiene rechts	213 999	541*	Pass-Scheibe P6x0,3	023 540
16	Deckschiene hinten	213 981			

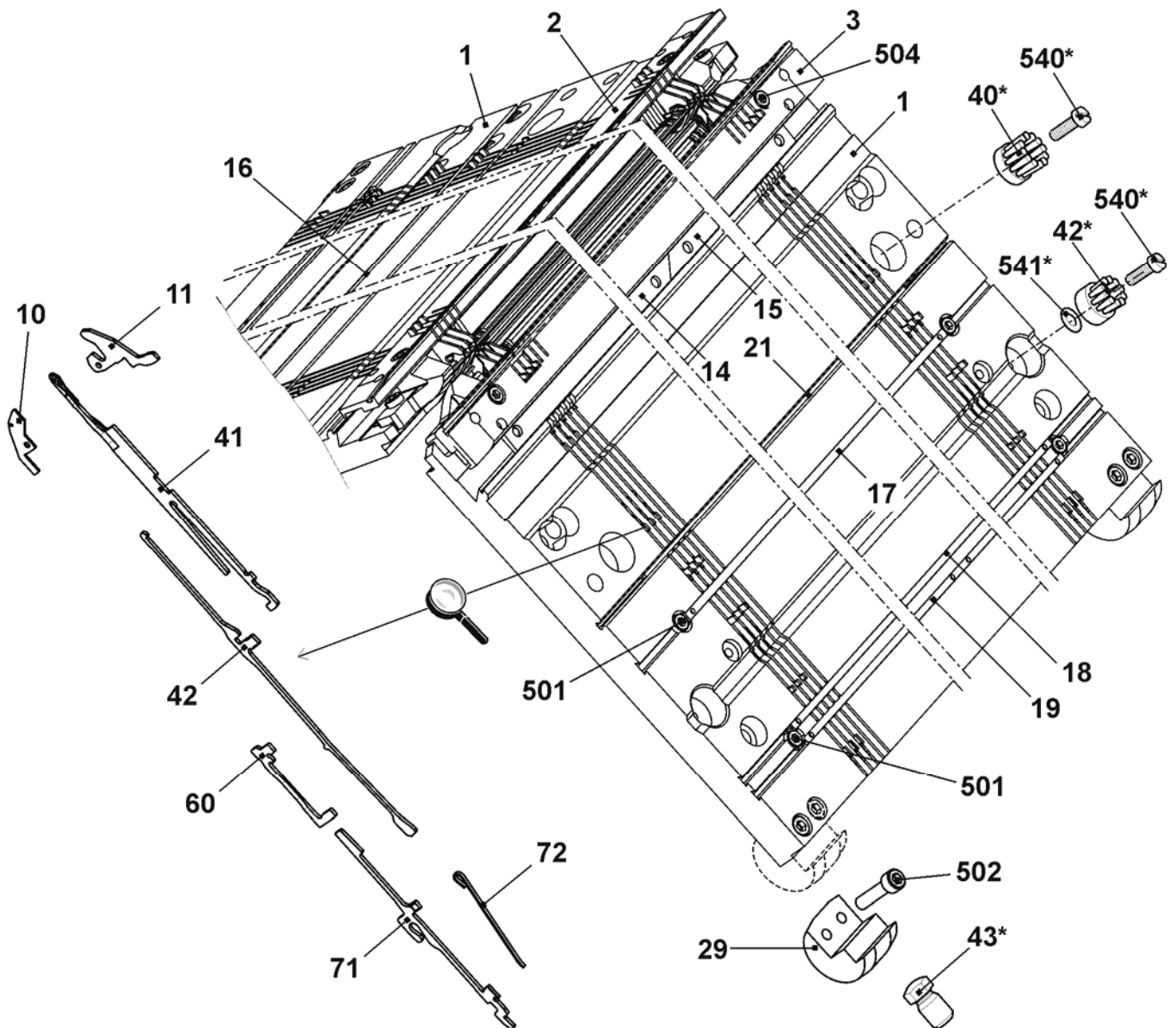

Fortsetzung Nadelbett E5

Pos	Benennung	Ident-Nr	Pos	Benennung	Ident-Nr
2	Federstahldraht 1,0 D E5 - E6	213 988	507	Federndes Druckstück	023 177
3	Federstahldraht D=2,0 1286mm	213 996	509	Beilage 0,02x18,5x34	023 194
12	Begrenzer links E4 - E8	205 343	510	Beilage 0,03x18,5x34	023 195
13	Begrenzer rechts E4 - E8	205 344	511	Beilage 0,05x18,5x34	023 196
21	Fixierdraht D=2,8 1290mm	213 983	512	Beilage 0,1x18,5x34	023 197
503	Zylinder-Schraube M5x8	023 154	513	Beilage 0,2x18,5x34	023 253

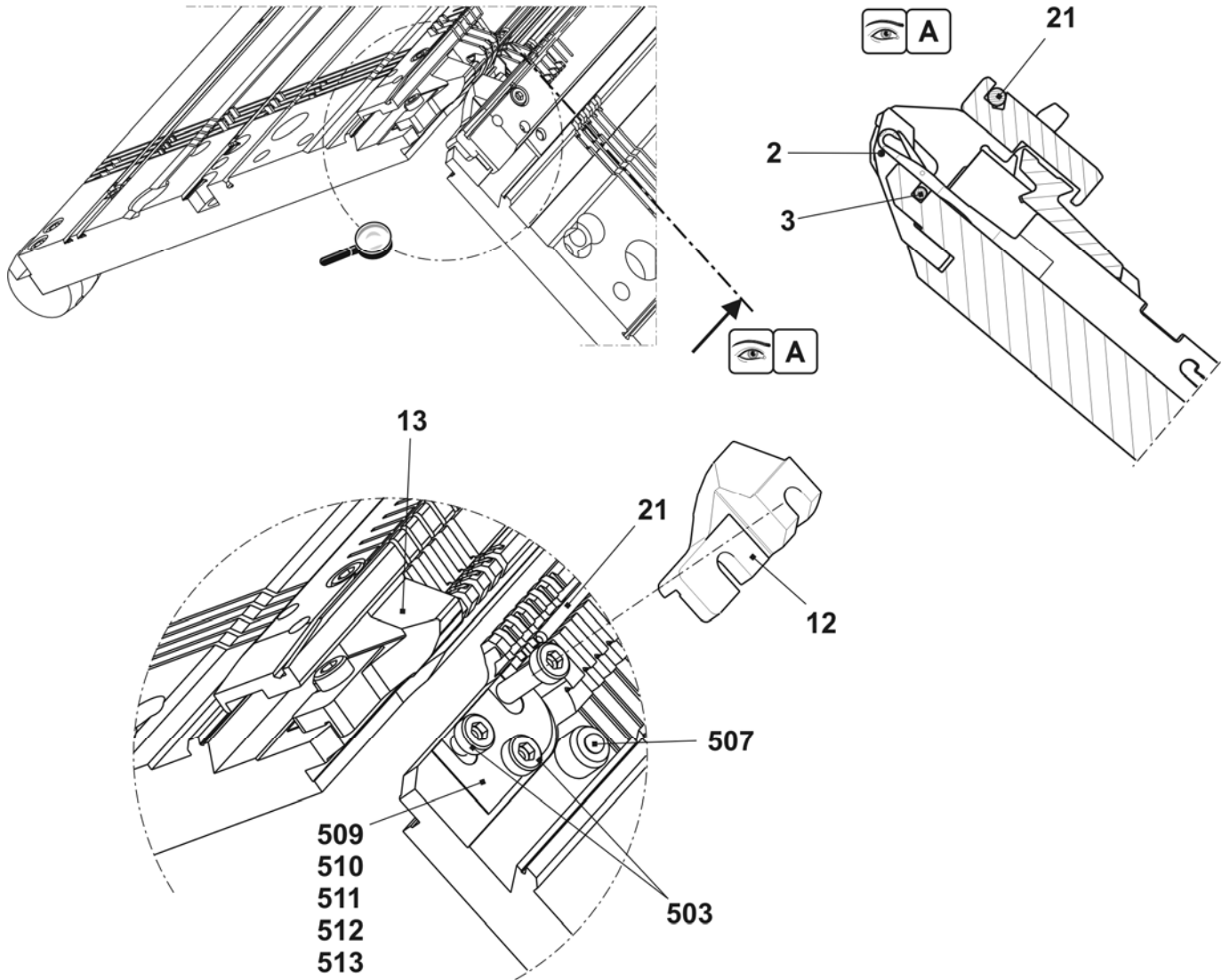

Nadelbett E5m.4

Pos	Benennung	Ident-Nr	Pos	Benennung	Ident-Nr
Σ	Nadelbett komplett vorn+hinten E5m.4	241 492	17	Deckschiene vorn E5	214 033
1	Nadelbett vorne + hinten E5	240 378	18	Deckschiene	213 762
2	Niederhalteplatten-Bett hinten E5	240 444	19	Deckschiene	213 763
3	Niederhalteplatten-Bett vorn E5	240 427	21	Fixierdraht D=2,8 1290mm	213 983
41	Nadel E2,5.2 - E3,5.2	232 581	22	Stütze	241 339
42	Kupplungsteil E4 - E8	200 682	501	Zylinder-Schraube M5x10	022 918
60	Zwischenschieber E5 - E8	237 323	502	Zylinder-Schraube M6x25	020 137
71	Auswahlplatte E4 - E8	200 687	504	Zylinder-Schraube M5x22	023 193
72	Platinfeder E4 - E8	200 690	40*	Tellerbürste	235 612
10	Maschenbilder E5	204 996	42*	Tellerbürste	202 600
11	Niederhalteplatte E5	205 031	43*	Justierbolzen	240 765
14	Nadelschiene links	213 998	540*	Zylinder-Schraube M5x12	020 032
15	Nadelschiene rechts	213 999	541*	Pass-Scheibe P6x0,3	023 540
16	Deckschiene hinten	213 981			

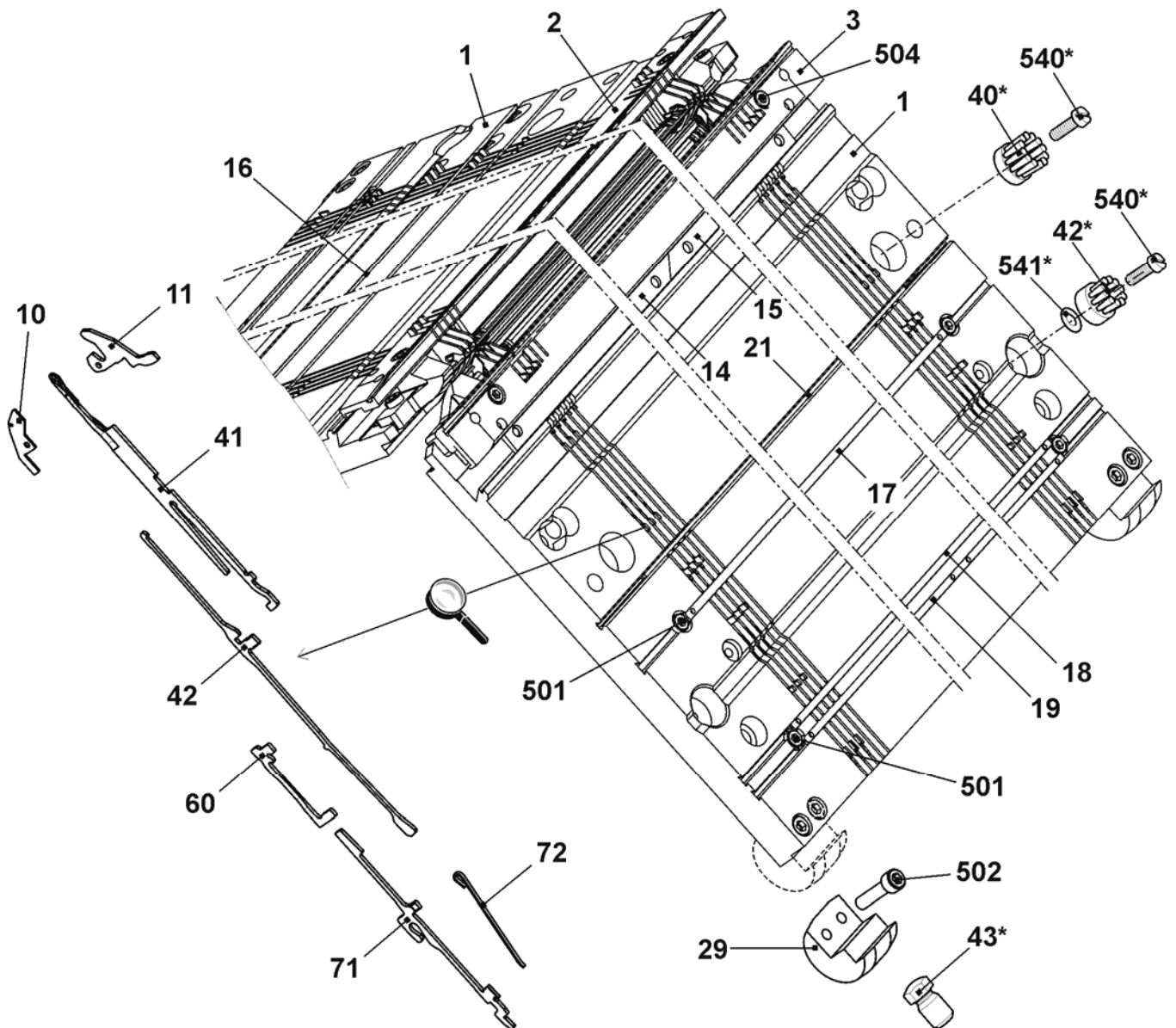

Fortsetzung Nadelbett E5m.4

Pos	Benennung	Ident-Nr	Pos	Benennung	Ident-Nr
2	Federstahldraht 1,0 D E5 - E6	213 988	507	Federndes Druckstück	023 177
3	Federstahldraht D=2,0 1286mm	213 996	509	Beilage 0,02x18,5x34	023 194
12	Begrenzer links E4 - E8	205 343	510	Beilage 0,03x18,5x34	023 195
13	Begrenzer rechts E4 - E8	205 344	511	Beilage 0,05x18,5x34	023 196
21	Fixierdraht D=2,8 1290mm	213 983	512	Beilage 0,1x18,5x34	023 197
503	Zylinder-Schraube M5x8	023 154	513	Beilage 0,2x18,5x34	023 253

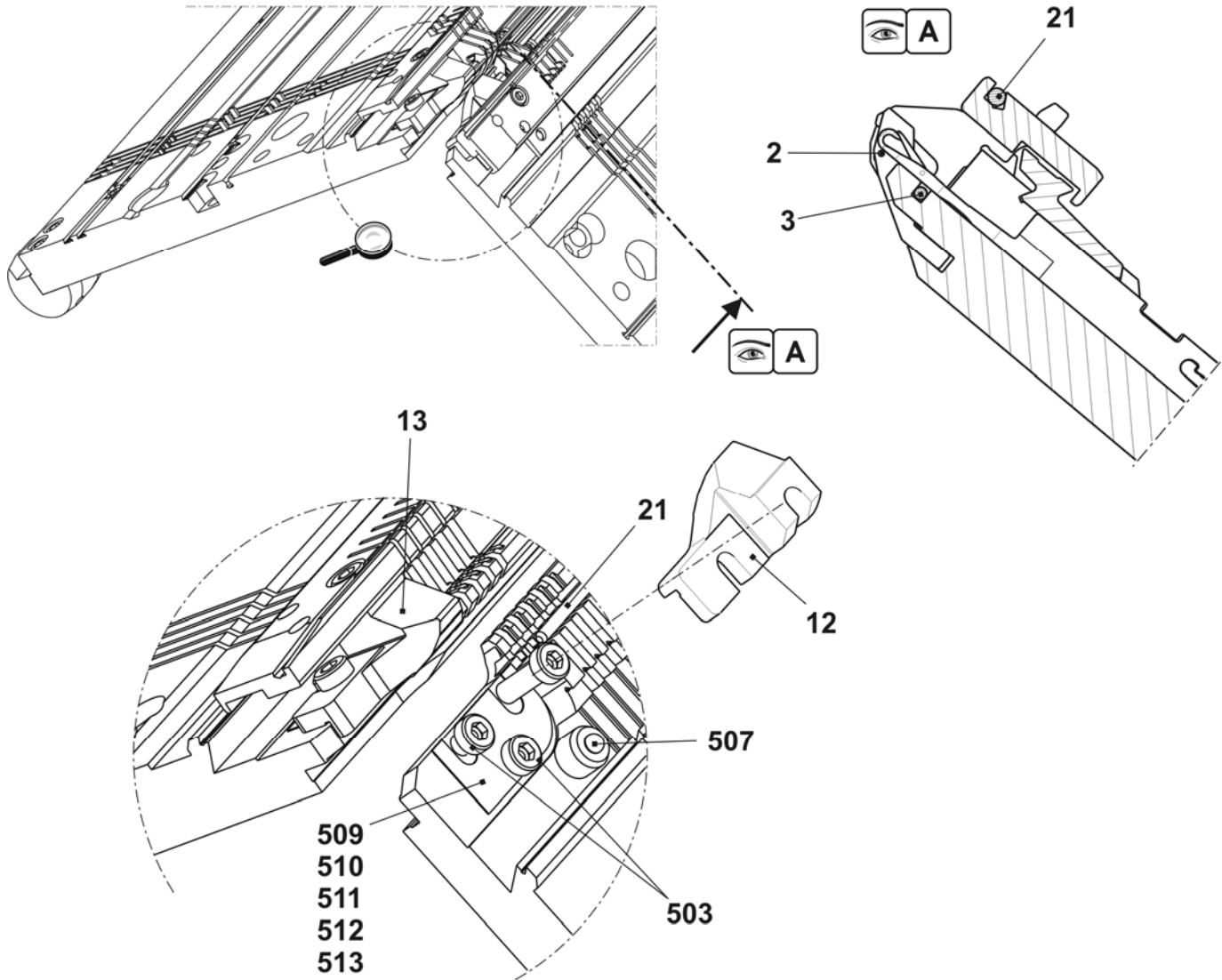

Nadelbett E2,5.2

Pos	Benennung	Ident-Nr	Pos	Benennung	Ident-Nr
Σ	Nadelbett komplett vorn+hinten E2,5.2	241 507	17	Deckschiene vorn E5	214 033
1	Nadelbett vorne + hinten E5	240 378	18	Deckschiene	213 762
2	Niederhalteplatten-Bett hinten E2,5.2	240 452	19	Deckschiene	213 763
3	Niederhalteplatten-Bett vorn E2,5.2	240 435	21	Fixierdraht D=2,8 1290mm	213 983
41	Nadel E2,5.2 + E3,5.2	232 581	22	Stütze	241 339
42	Kupplungsteil E4 - E8	200 682	501	Zylinder-Schraube M5x10	022 918
60	Zwischenschieber E5 - E8	237 323	502	Zylinder-Schraube M6x25	020 137
71	Auswahlplatte E4 - E8	200 687	504	Zylinder-Schraube M5x22	023 193
72	Platinenfeder E4 - E8	200 690	40*	Tellerbürste	235 612
10	Maschenbilder E5	204 996	42*	Tellerbürste	202 600
11	Niederhalteplatte E5	205 031	43*	Justierbolzen	240 765
14	Nadelschiene links	213 998	540*	Zylinder-Schraube M5x12	020 032
15	Nadelschiene rechts	213 999	541*	Pass-Scheibe P6x0,3	023 540
16	Deckschiene hinten	213 981			

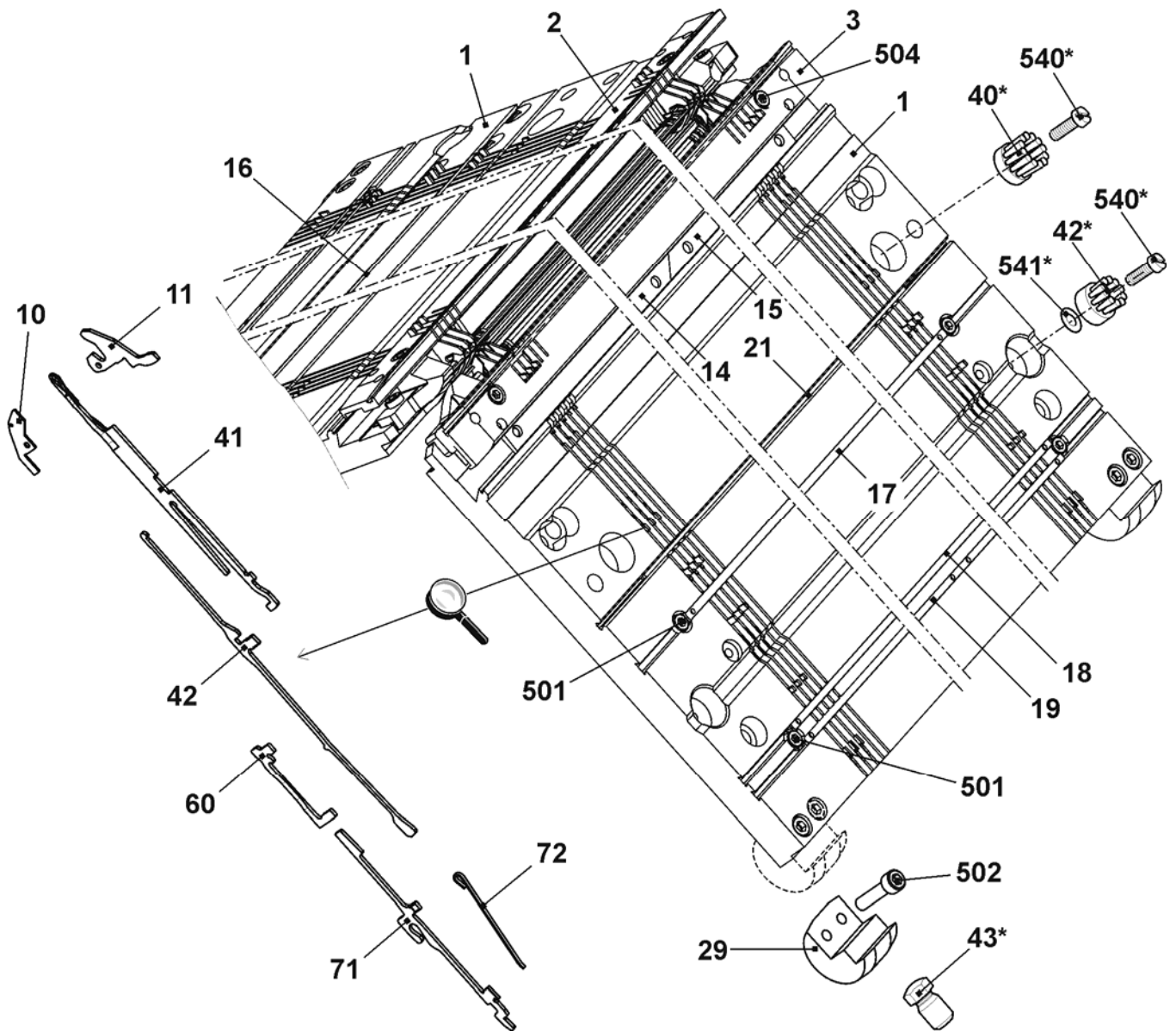

Fortsetzung Nadelbett E2,5.2

Pos	Benennung	Ident-Nr	Pos	Benennung	Ident-Nr
2	Federstahldraht 1,0 D E5 - E6	213 988	507	Federndes Druckstück	023 177
3	Federstahldraht D=2,0 1286mm	213 996	509	Beilage 0,02x18,5x34	023 194
12	Begrenzer links E4 - E8	205 343	510	Beilage 0,03x18,5x34	023 195
13	Begrenzer rechts E4 - E8	205 344	511	Beilage 0,05x18,5x34	023 196
21	Fixierdraht D=2,8 1290mm	213 983	512	Beilage 0,1x18,5x34	023 197
503	Zylinder-Schraube M5x8	023 154	513	Beilage 0,2x18,5x34	023 253

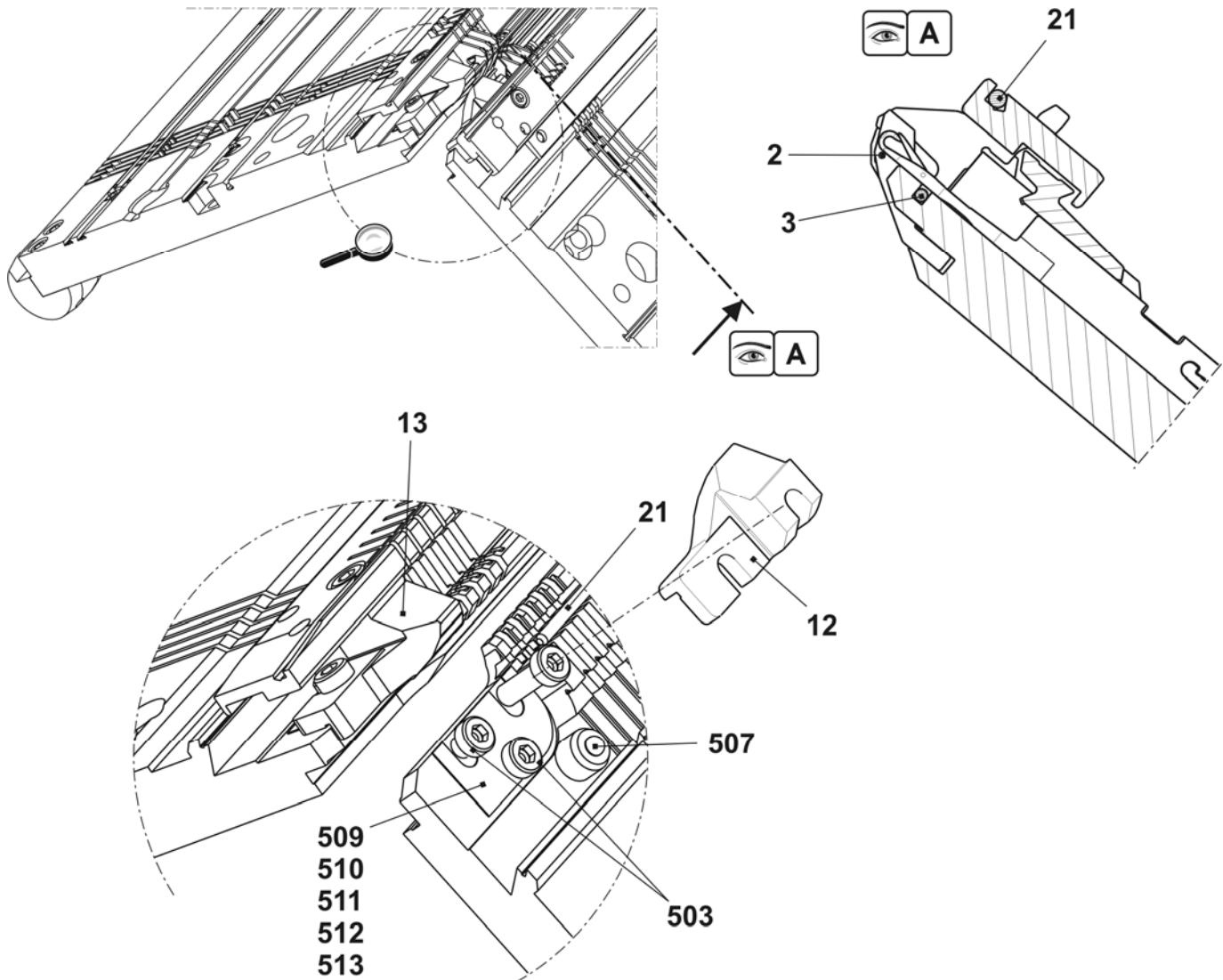

Nadelbett E3,5.2

Pos	Benennung	Ident-Nr	Pos	Benennung	Ident-Nr
Σ	Nadelbett ko. vorne + hinten E3,5.2	241 508	17	Deckschiene vorn E7	214 034
1	Nadelbett vorne + hinten E7	240 379	18	Deckschiene	213 762
2	Niederhalteplatten-Bett hinten E3,5.2	240 453	19	Deckschiene	213 763
3	Niederhalteplatten-Bett vorn E3,5.2	240 436	21	Fixierdraht D=2,8 1290mm	213 983
41	Nadel E2,5.2 + E3,5.2	232 581	22	Stütze	241 339
42	Kupplungsteil E4 - E8	200 682	501	Zylinder-Schraube M5x10	022 918
60	Zwischenschieber E5 - E8	237 323	502	Zylinder-Schraube M6x25	020 137
71	Auswahlplatte E4 - E8	200 687	504	Zylinder-Schraube M5x22	023 193
72	Platinenfeder E4 - E8	200 690	40*	Tellerbürste	235 612
10	Maschenbilder E7	207 055	42*	Tellerbürste	202 600
11	Niederhalteplatte E7	205 032	43*	Justierbolzen	240 765
14	Nadelschiene links	213 998	540*	Zylinder-Schraube M5x12	020 032
15	Nadelschiene rechts	213 999	541*	Pass-Scheibe P6x0,3	023 540
16	Deckschiene hinten	213 981			

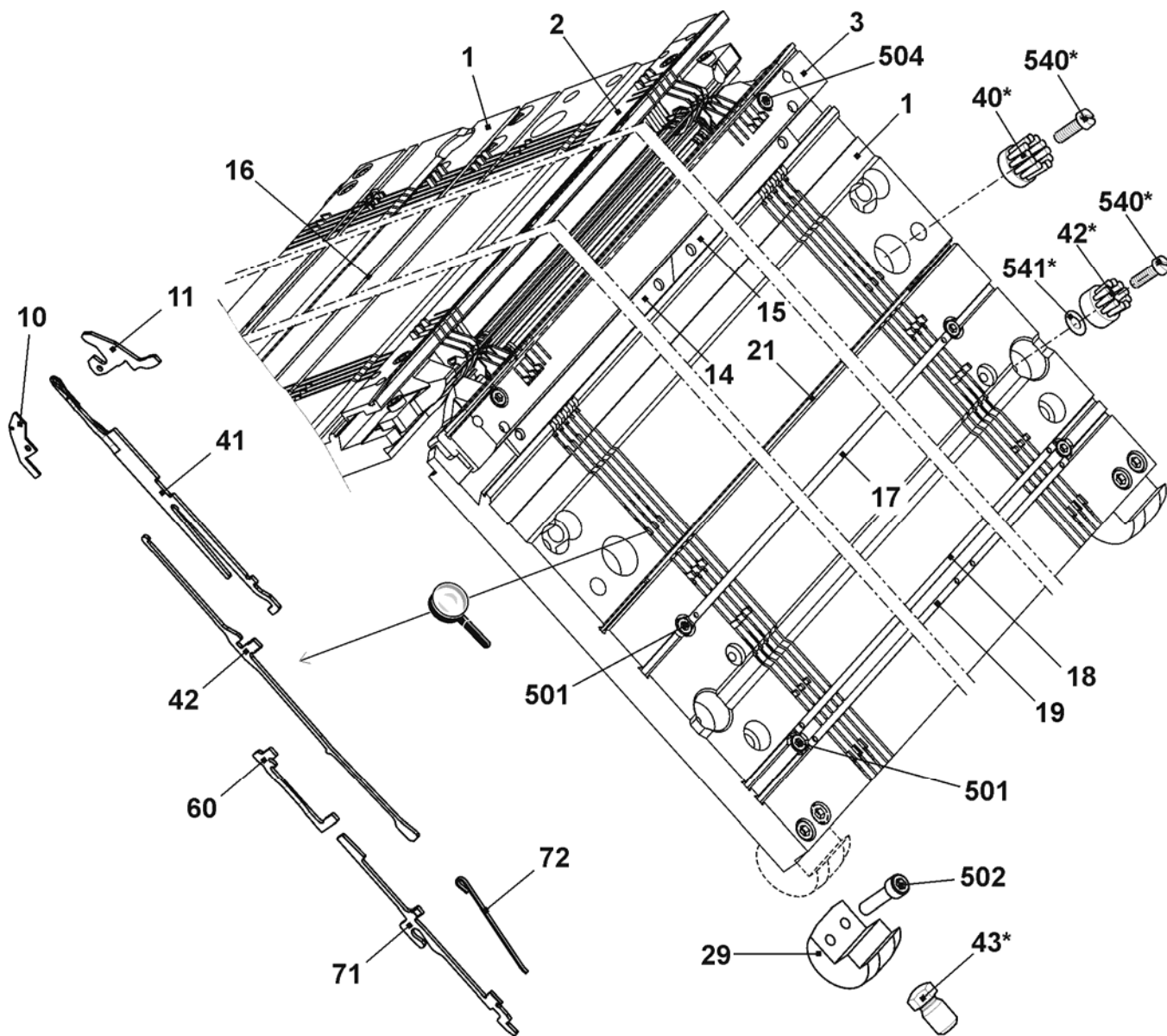

Fortsetzung Nadelbett E3,5.2

Pos	Benennung	Ident-Nr	Pos	Benennung	Ident-Nr
2	Federstahldraht 0,8 D E7 - R8	213 989	507	Federndes Druckstück	023 177
3	Federstahldraht D=2,0 1286mm	213 996	509	Beilage 0,02x18,5x34	023 194
12	Begrenzer links E4 - E8	205 343	510	Beilage 0,03x18,5x34	023 195
13	Begrenzer rechts E4 - E8	205 344	511	Beilage 0,05x18,5x34	023 196
21	Fixierdraht D=2,8 1290mm	213 983	512	Beilage 0,1x18,5x34	023 197
503	Zylinder-Schraube M5x8	023 154	513	Beilage 0,2x18,5x34	023 253

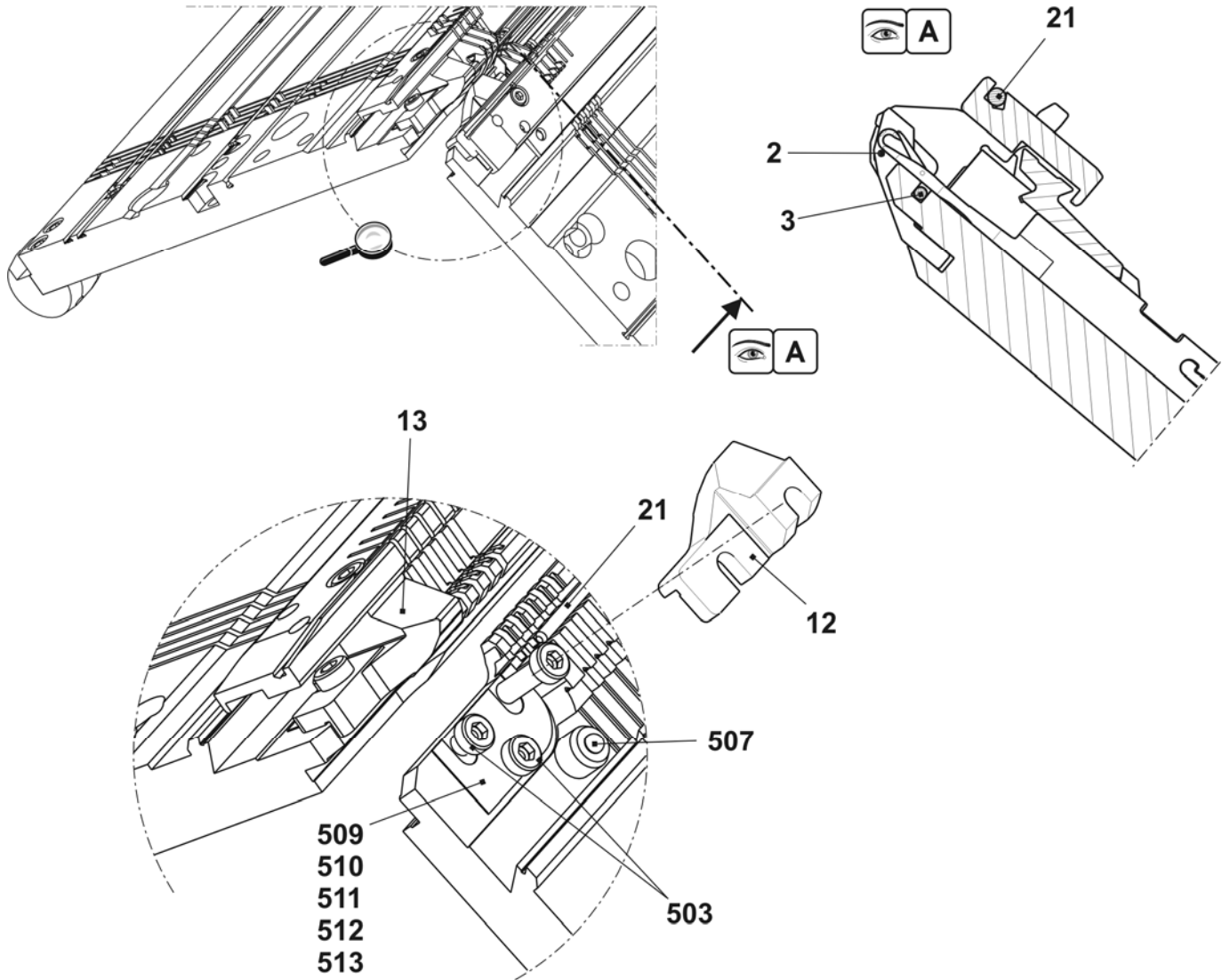

Nadelbett E7

Pos	Benennung	Ident-Nr	Pos	Benennung	Ident-Nr
Σ	Nadelbett komplett vorn + hinten E7	241 493	17	Deckschiene vorn E7	214 034
1	Nadelbett vorne + hinten E7	240 379	18	Deckschiene	213 762
2	Niederhalteplatten-Bett hinten E7	240 445	19	Deckschiene	213 763
3	Niederhalteplatten-Bett vorn E7	240 428	21	Fixierdraht D=2,8 1290mm	213 983
41	Nadel E7 mit Rundhaken	205 397	22	Stütze	241 339
42	Kupplungsteil E4 - E8	200 682	501	Zylinder-Schraube M5x10	022 918
60	Zwischenschieber E5 - E8	237 323	502	Zylinder-Schraube M6x25	020 137
71	Auswahlplatte E4 - E8	200 687	504	Zylinder-Schraube M5x22	023 193
72	Platinfeder E4 - E8	200 690	40*	Tellerbürste	235 612
10	Maschenbilder E7	207 055	42*	Tellerbürste	202 600
11	Niederhalteplatte E7	205 032	43*	Justierbolzen	240 765
14	Nadelschiene links	213 998	540*	Zylinder-Schraube M5x12	020 032
15	Nadelschiene rechts	213 999	541*	Pass-Scheibe P6x0,3	023 540
16	Deckschiene hinten	213 981			

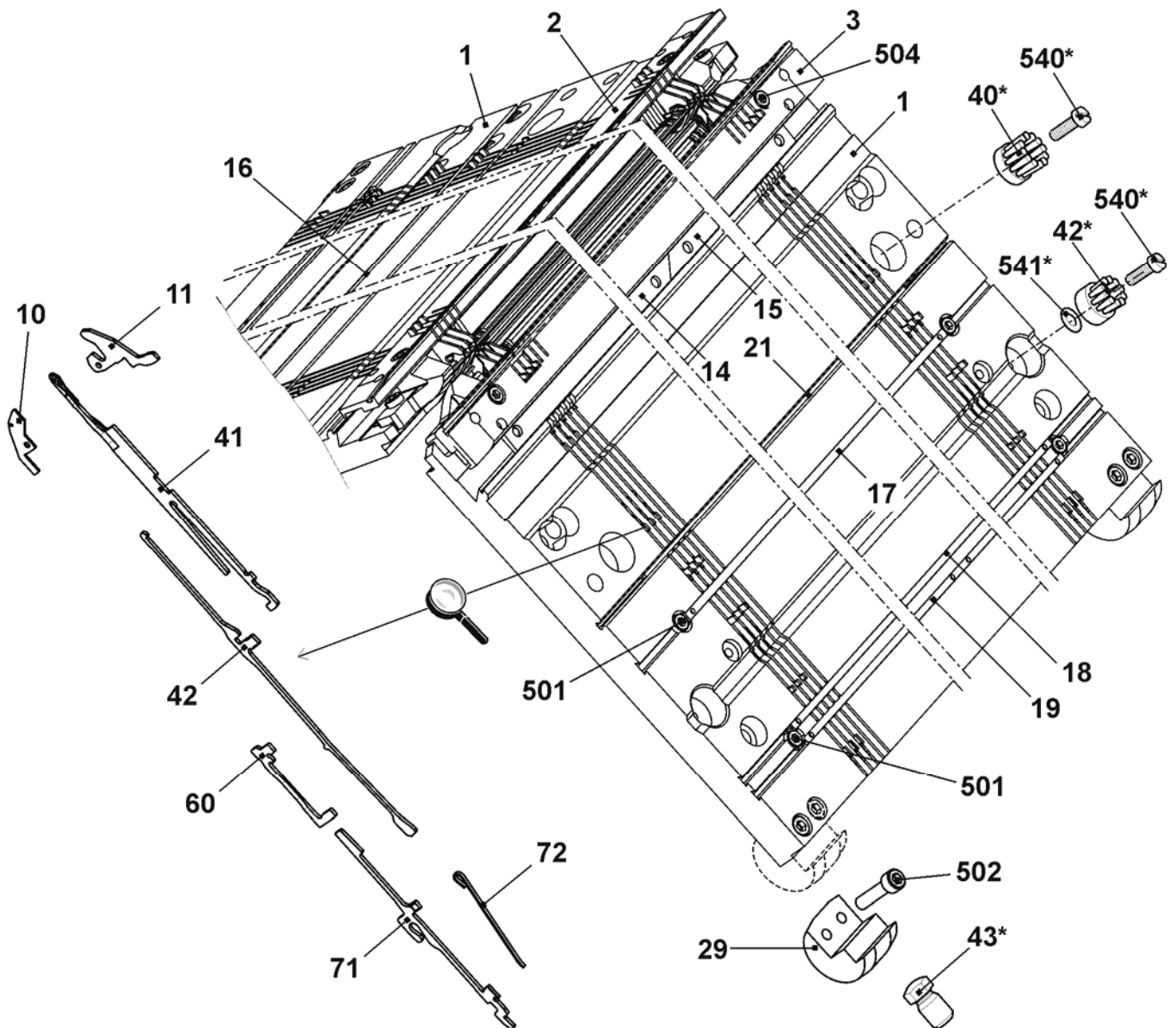

Fortsetzung Nadelbett E7

Pos	Benennung	Ident-Nr	Pos	Benennung	Ident-Nr
2	Federstahldraht 0,8 D E7 - E8	213 989	507	Federndes Druckstück	023 177
3	Federstahldraht D=2,0 1286mm	213 996	509	Beilage 0,02x18,5x34	023 194
12	Begrenzer links E4-8	205 343	510	Beilage 0,03x18,5x34	023 195
13	Begrenzer rechts E4-8	205 344	511	Beilage 0,05x18,5x34	023 196
21	Fixierdraht D=2,8 1290mm	213 983	512	Beilage 0,1x18,5x34	023 197
503	Zylinder-Schraube M5x8	023 154	513	Beilage 0,2x18,5x34	023 253

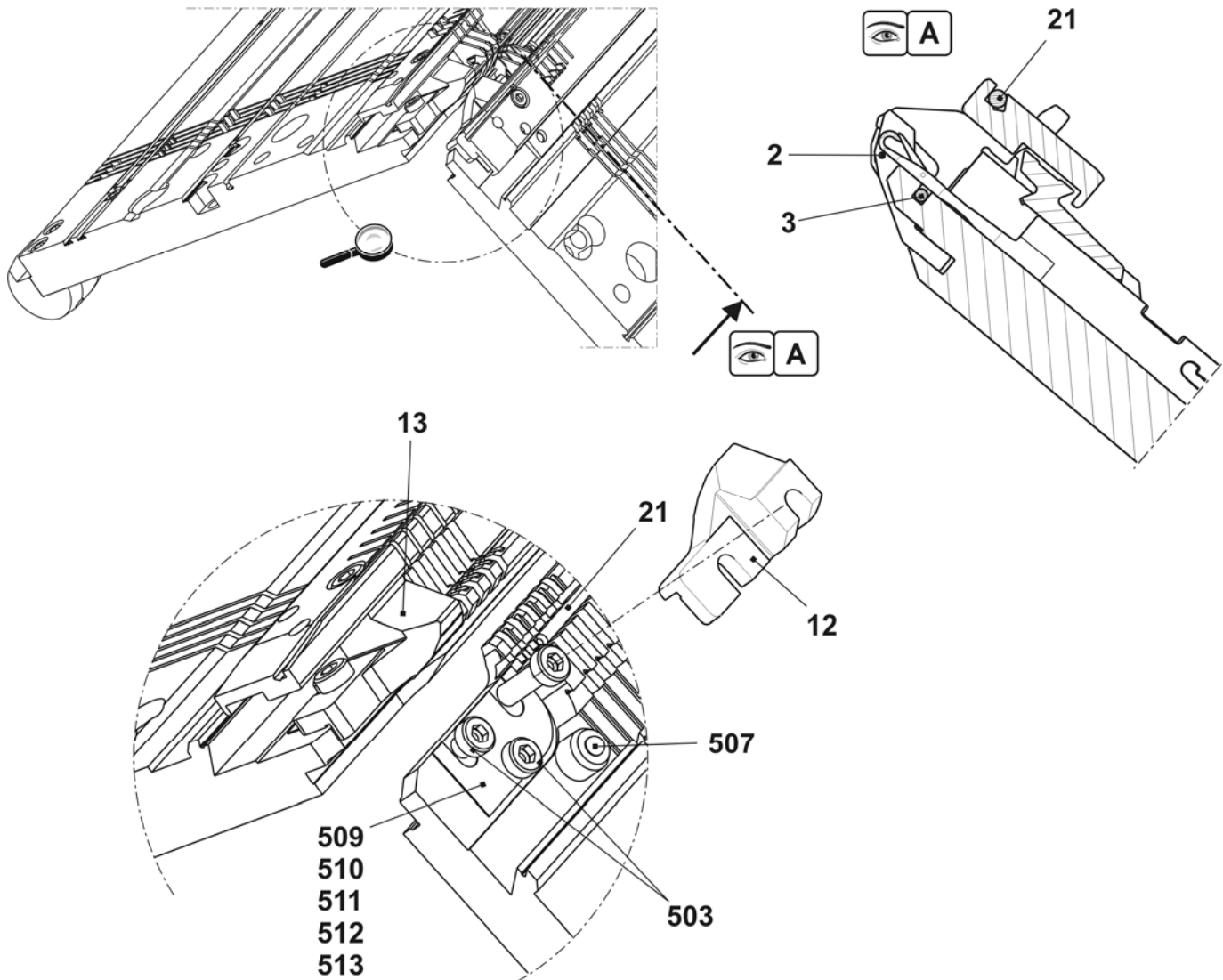

Nadelbett E7m.5

Pos	Benennung	Ident-Nr	Pos	Benennung	Ident-Nr
Σ	Nadelbett komplett vorn + hinten E7m.5	241 502	16	Deckschiene hinten	213 981
1	Nadelbett vorne + hinten E7	240 379	17	Deckschiene vorn E7	214 034
2	Niederhalteplatinen-Bett hinten E7	240 445	18	Deckschiene	213 762
3	Niederhalteplatinen-Bett vorn E7	240 428	19	Deckschiene	213 763
41	Nadel E5 – E6 mit Rundhaken	205 396	21	Fixierdraht D=2,8 1290mm	213 983
42	Kupplungsteil E4 - E8	200 682	22	Stütze	241 339
60	Zwischenschieber E5 – E8	237 323	501	Zylinder-Schraube M5x10	022 918
71	Auswahlplatte E4 – E8	200 687	502	Zylinder-Schraube M6x25	020 137
72	Platinenfeder E4 – E8	200 690	504	Zylinder-Schraube M5x22	023 193
10	Maschenbilder E7	207 055	40*	Tellerbürste	235 612
11	Niederhalteplatte E7	205 032	42*	Tellerbürste	202 600
14	Nadelschiene links	213 998	43*	Justierbolzen	240 765
15	Nadelschiene rechts	213 999	540*	Zylinder-Schraube M5x12	020 032
			541*	Pass-Scheibe P6x0,3	023 540

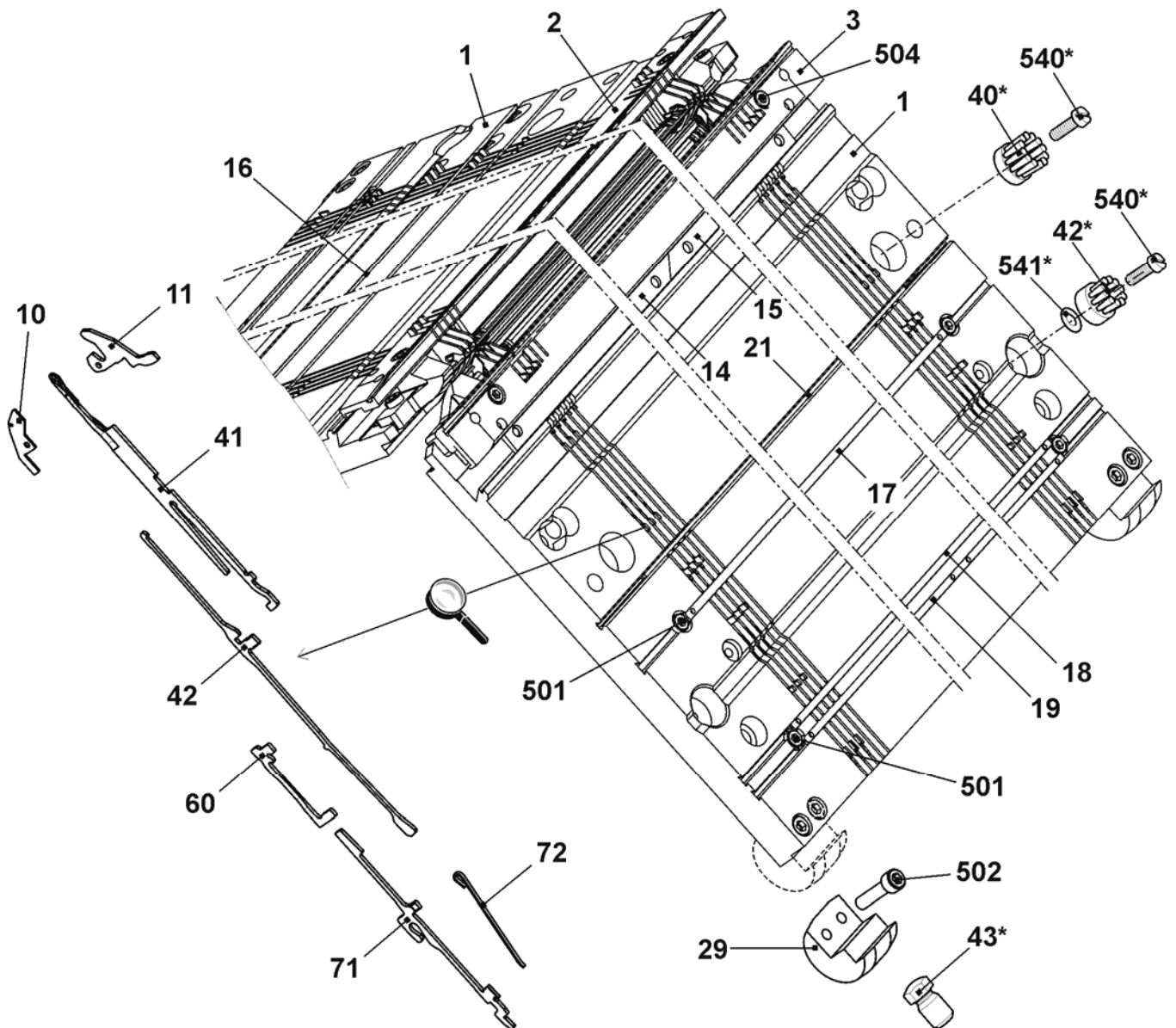

Fortsetzung Nadelbett E7m.5

Pos	Benennung	Ident-Nr	Pos	Benennung	Ident-Nr
2	Federstahldraht 0,8 D E7 - E8	213 989	507	Federndes Druckstück	023 177
3	Federstahldraht D=2,0 1286mm	213 996	509	Beilage 0,02x18,5x34	023 194
12	Begrenzer links E4-8	205 343	510	Beilage 0,03x18,5x34	023 195
13	Begrenzer rechts E4-8	205 344	511	Beilage 0,05x18,5x34	023 196
21	Fixierdraht D=2,8 1290mm	213 983	512	Beilage 0,1x18,5x34	023 197
503	Zylinder-Schraube M5x8	023 154	513	Beilage 0,2x18,5x34	023 253

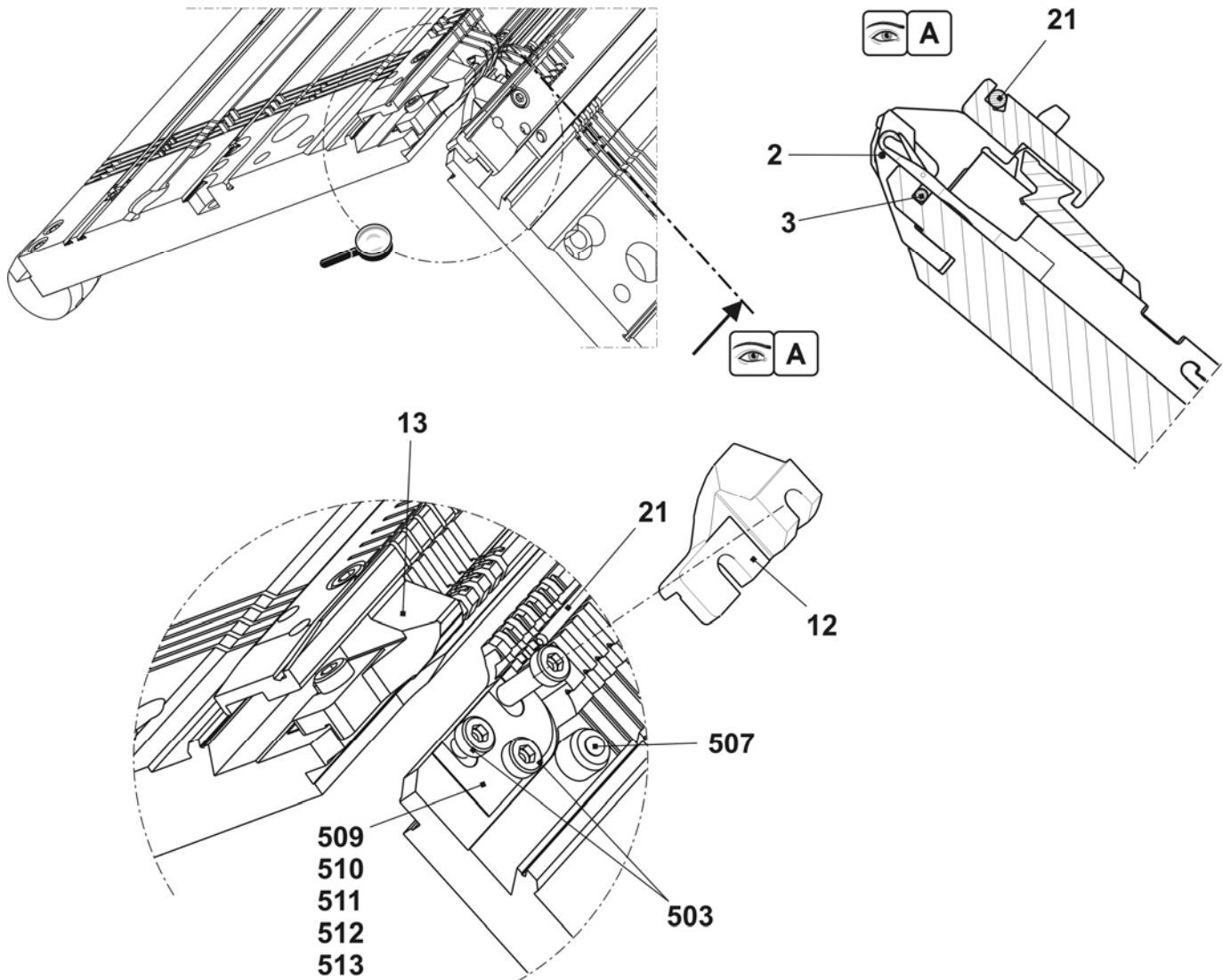

Nadelbett E7m.8

Pos	Benennung	Ident-Nr	Pos	Benennung	Ident-Nr
Σ	Nadelbett komplett vorn + hinten E7m.8	241 503			
1	Nadelbett vorne + hinten E7	240 379	17	Deckschiene vorn E7	214 034
2	Niederhalteplatinen-Bett hinten E7	240 445	18	Deckschiene	213 762
3	Niederhalteplatinen-Bett vorn E7	240 428	19	Deckschiene	213 763
41	Nadel E8 mit Rundhaken	208 745	21	Fixierdraht D=2,8 1290mm	213 983
42	Kupplungsteil E4 - E8	200 682	22	Stütze	241 339
60	Zwischenschieber E5 - E8	237 323	501	Zylinder-Schraube M5x10	022 918
71	Auswahlplatte E4 - E8	200 687	502	Zylinder-Schraube M6x25	020 137
72	Platinenfeder E4 - E8	200 690	504	Zylinder-Schraube M5x22	023 193
10	Maschenbilder E7	207 055	40*	Tellerbürste	235 612
11	Niederhalteplatte E7	205 032	42*	Tellerbürste	202 600
14	Nadelschiene links	213 998	43*	Justierbolzen	240 765
15	Nadelschiene rechts	213 999	540*	Zylinder-Schraube M5x12	020 032
16	Deckschiene hinten	213 981	541*	Pass-Scheibe P6x0,3	023 540

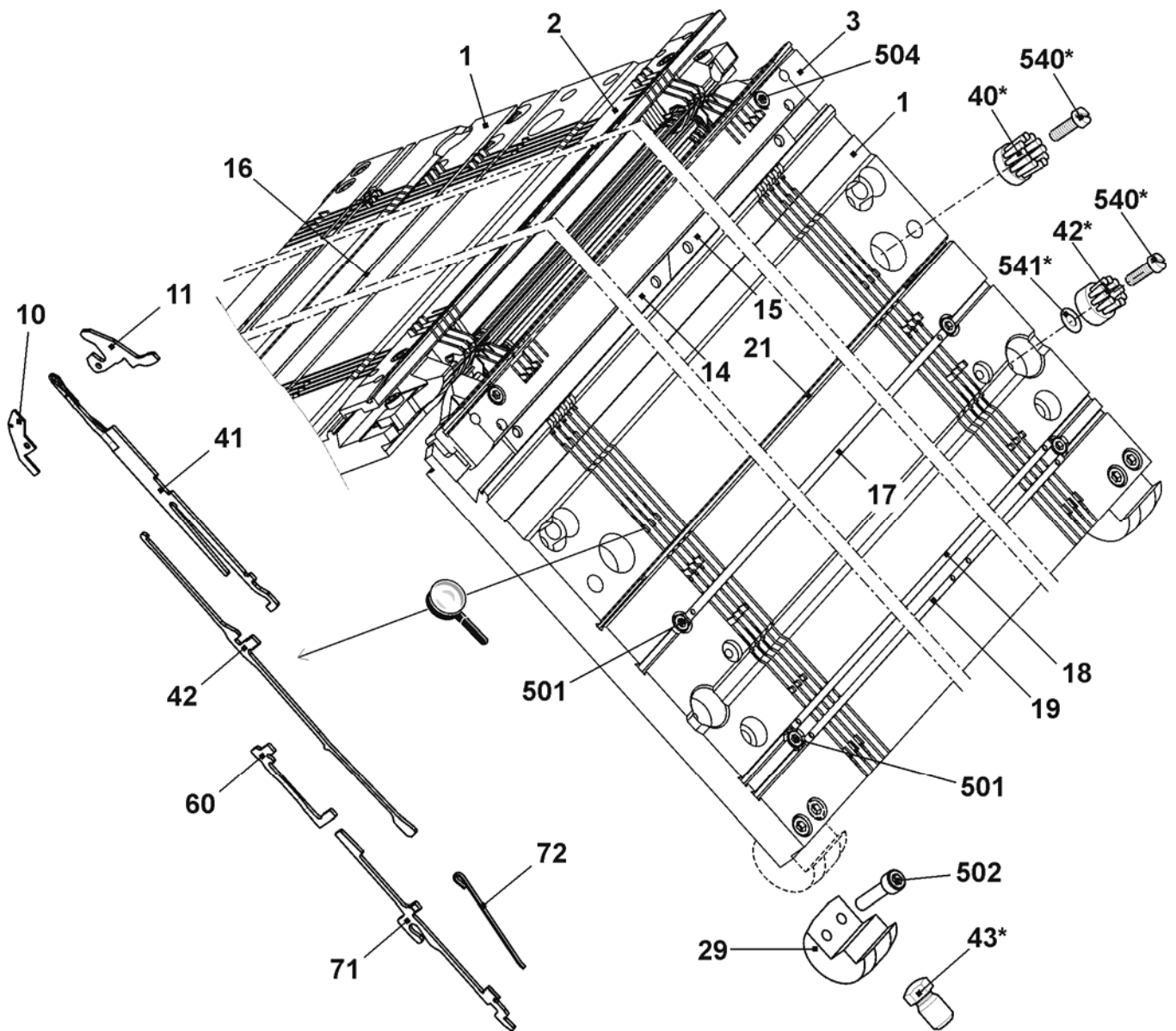

Fortsetzung Nadelbett E7m.8

Pos	Benennung	Ident-Nr	Pos	Benennung	Ident-Nr
2	Federstahldraht 0,8 D E7 - E8	213 989	507	Federndes Druckstück	023 177
3	Federstahldraht D=2,0 1286mm	213 996	509	Beilage 0,02x18,5x34	023 194
12	Begrenzer links E4-8	205 343	510	Beilage 0,03x18,5x34	023 195
13	Begrenzer rechts E4-8	205 344	511	Beilage 0,05x18,5x34	023 196
21	Fixierdraht D=2,8 1290mm	213 983	512	Beilage 0,1x18,5x34	023 197
503	Zylinder-Schraube M5x8	023 154	513	Beilage 0,2x18,5x34	023 253

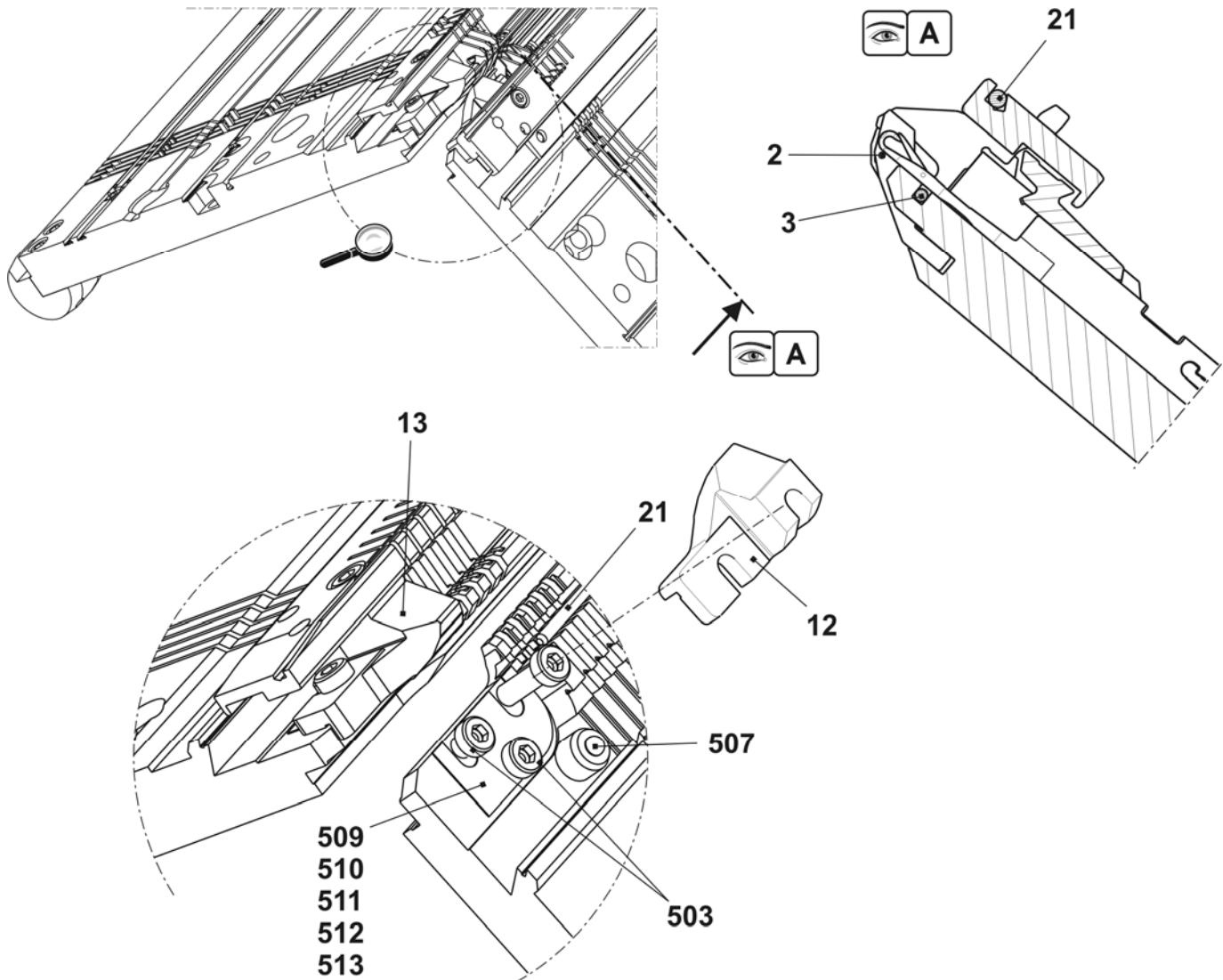

Nadelbett E8

Pos	Benennung	Ident-Nr	Pos	Benennung	Ident-Nr
Σ	Nadelbett komplett vorn + hinten E8	241 494	17	Deckschiene vorn E8	214 035
1	Nadelbett vorne + hinten E8	240 380	18	Deckschiene	213 762
2	Niederhalteplatten-Bett hinten E8	240 446	19	Deckschiene	213 763
3	Niederhalteplatten-Bett vorn E8	240 429	21	Fixierdraht D=2,8 1290mm	213 983
41	Nadel E8 mit Rundhaken	208 745	22	Stütze	241 339
42	Kupplungsteil E4 - E8	200 682	501	Zylinder-Schraube M5x10	022 918
60	Zwischenschieber E5 - E8	237 323	502	Zylinder-Schraube M6x25	020 137
71	Auswahlplatte E4 - E8	200 687	504	Zylinder-Schraube M5x22	023 193
72	Platinfeder E4 - E8	200 690	40*	Tellerbürste	235 612
10	Maschenbilder E8	207 054	42*	Tellerbürste	202 600
11	Niederhalteplatte E8	205 028	43*	Justierbolzen	240 765
14	Nadelschiene links	213 998	540*	Zylinder-Schraube M5x12	020 032
15	Nadelschiene rechts	213 999	541*	Pass-Scheibe P6x0,3	023 540
16	Deckschiene hinten	213 981			

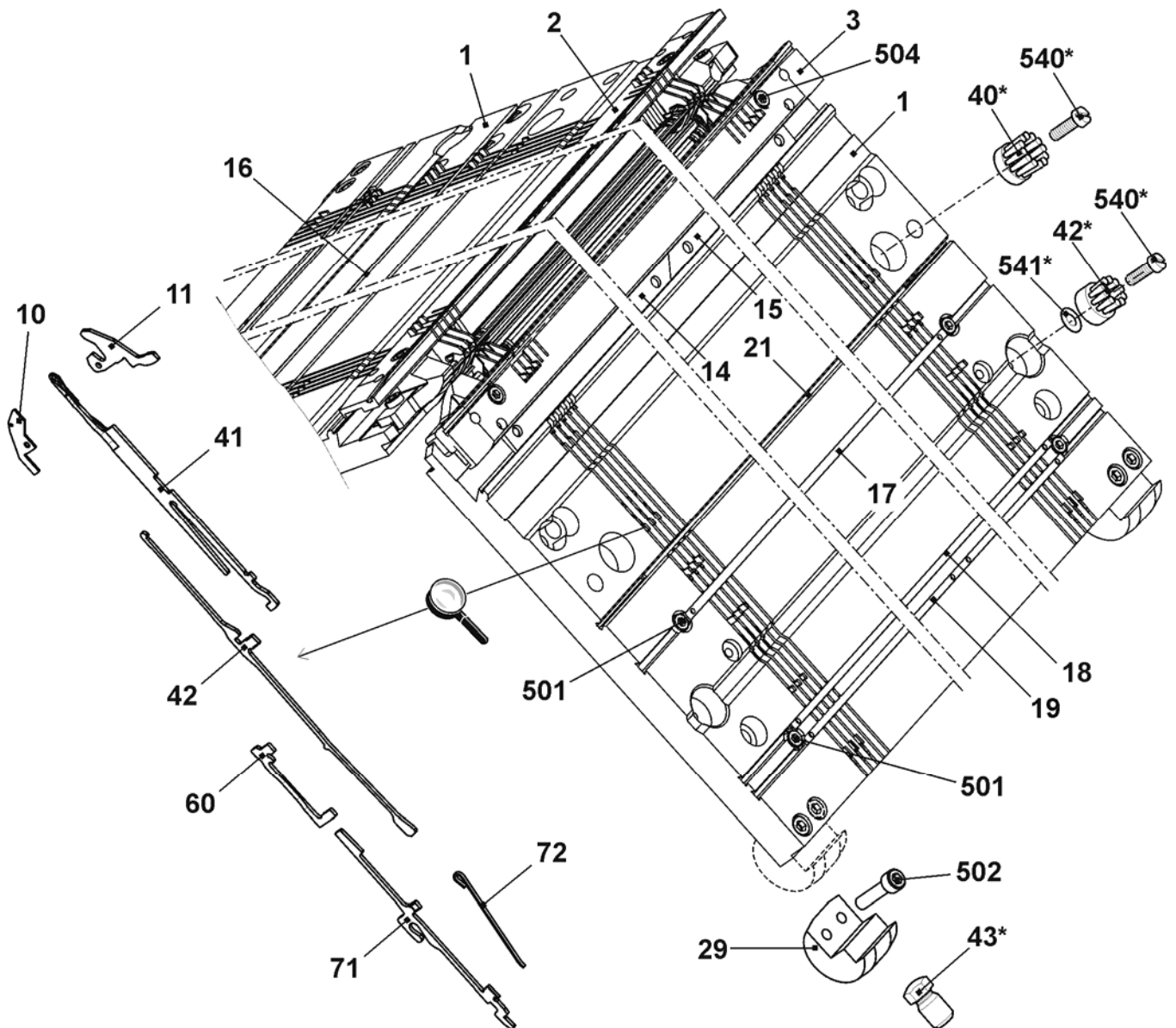

Fortsetzung Nadelbett E8

Pos	Benennung	Ident-Nr	Pos	Benennung	Ident-Nr
2	Federstahldraht 0,8 D E7 - E8	213 989	507	Federndes Druckstück	023 177
3	Federstahldraht D=2,0 1286mm	213 996	509	Beilage 0,02x18,5x34	023 194
12	Begrenzer links E4-8	205 343	510	Beilage 0,03x18,5x34	023 195
13	Begrenzer rechts E4-8	205 344	511	Beilage 0,05x18,5x34	023 196
21	Fixierdraht D=2,8 1290mm	213 983	512	Beilage 0,1x18,5x34	023 197
503	Zylinder-Schraube M5x8	023 154	513	Beilage 0,2x18,5x34	023 253

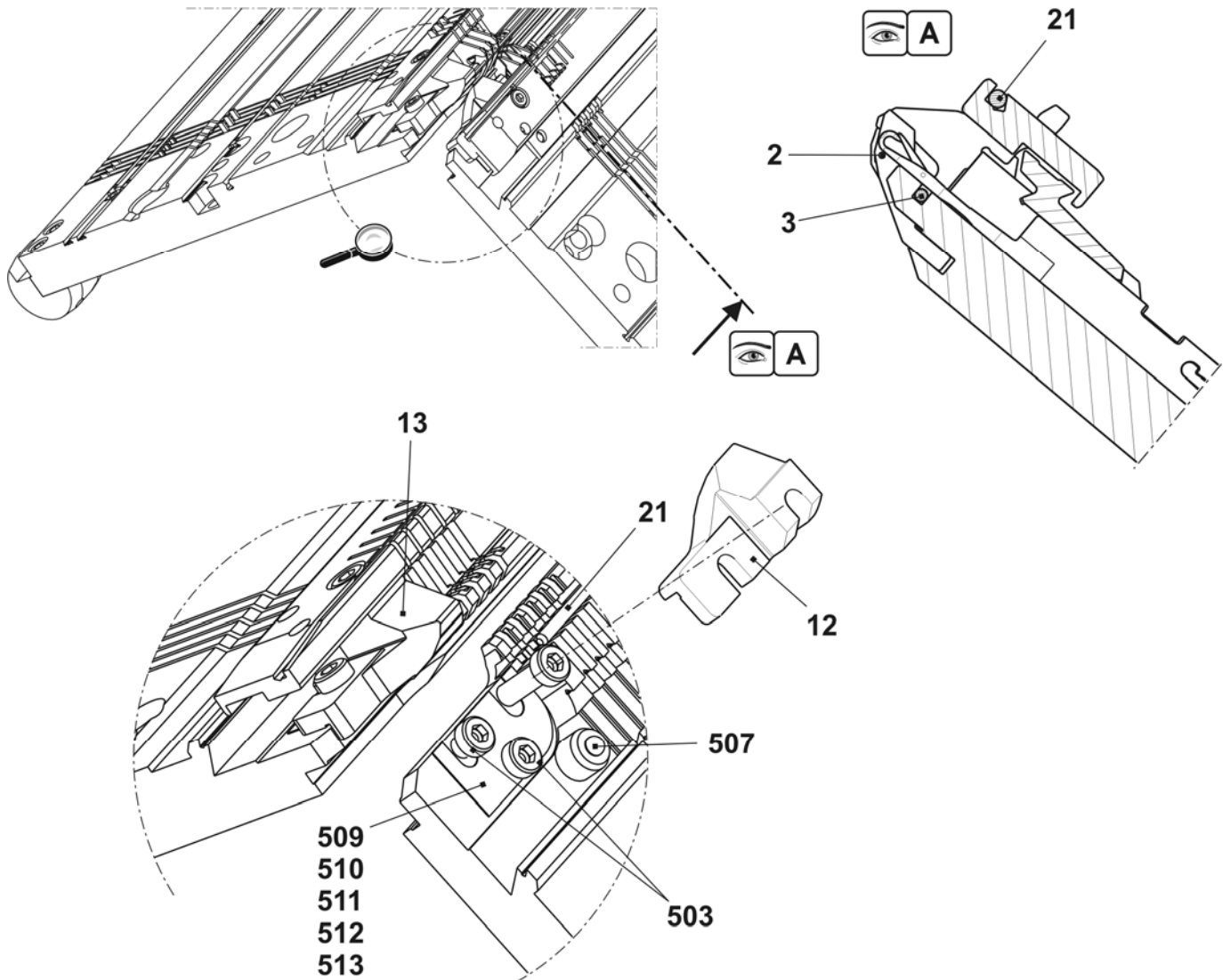

Nadelbett E8m.7

Pos	Benennung	Ident-Nr	Pos	Benennung	Ident-Nr
Σ	Nadelbett komplett vorn+hinten E8m.7	241 504	17	Deckschiene vorn E8	214 035
1	Nadelbett vorne + hinten E8	240 380	18	Deckschiene	213 762
2	Niederhalteplatinen-Bett hinten E8	240 446	19	Deckschiene	213 763
3	Niederhalteplatinen-Bett vorn E8	240 429	21	Fixierdraht D=2,8 1290mm	213 983
41	Nadel E7 mit Rundhaken	205 397	22	Stütze	241 339
42	Kupplungsteil E4 - E8	200 682	501	Zylinder-Schraube M5x10	022 918
60	Zwischenschieber E5 - E8	237 323	502	Zylinder-Schraube M6x25	020 137
71	Auswahlplatte E4 - E8	200 687	504	Zylinder-Schraube M5x22	023 193
72	Platinfeder E4 - E8	200 690	40*	Tellerbürste	235 612
10	Maschenbilder E8	207 054	42*	Tellerbürste	202 600
11	Niederhalteplatte E8	205 028	43*	Justierbolzen	240 765
14	Nadelschiene links	213 998	540*	Zylinder-Schraube M5x12	020 032
15	Nadelschiene rechts	213 999	541*	Pass-Scheibe P6x0,3	023 540
16	Deckschiene hinten	213 981			

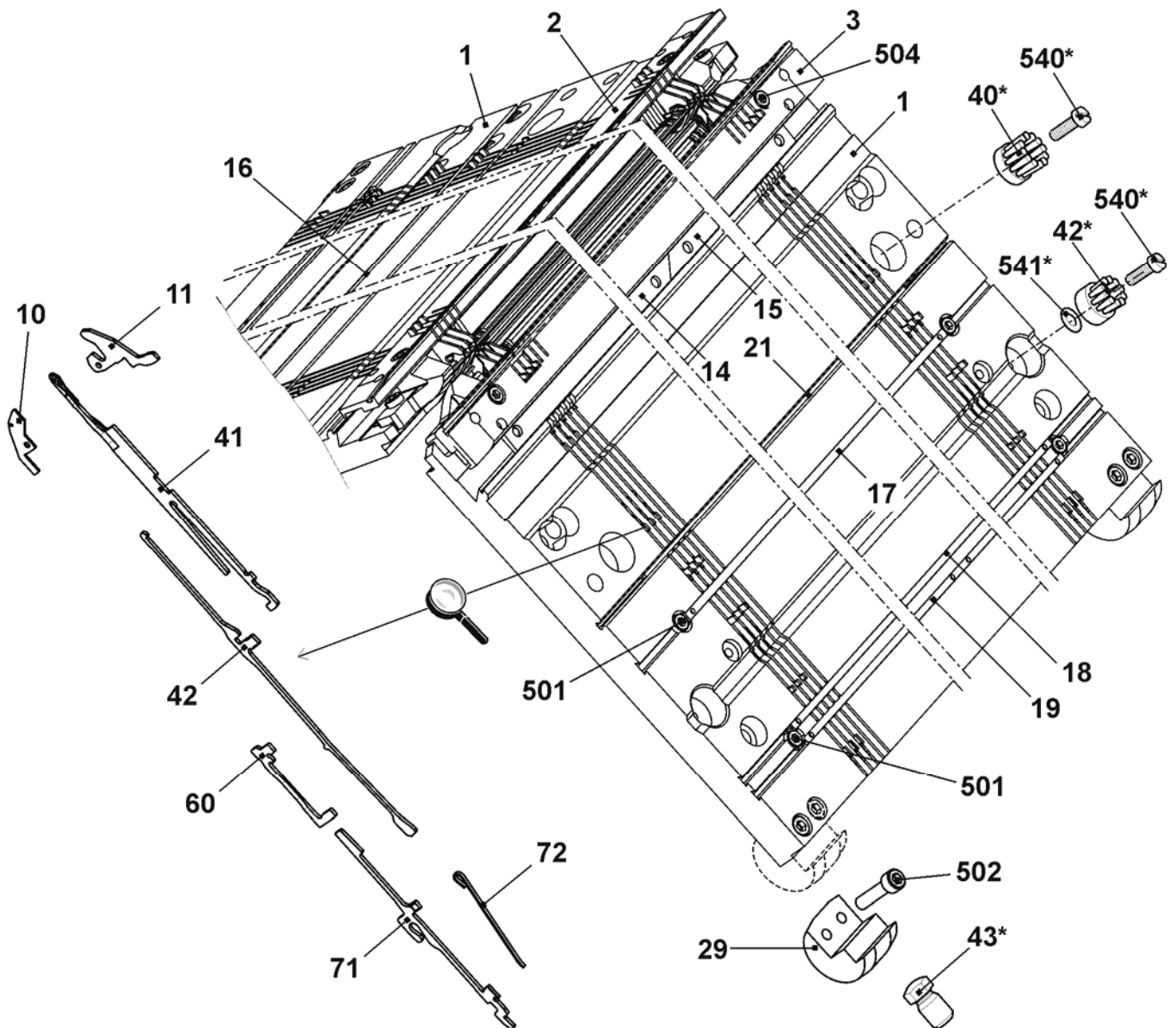

Fortsetzung Nadelbett E8m.7

Pos	Benennung	Ident-Nr	Pos	Benennung	Ident-Nr
2	Federstahldraht 0,8 D E7 - E8	213 989	507	Federndes Druckstück	023 177
3	Federstahldraht D=2,0 1286mm	213 996	509	Beilage 0,02x18,5x34	023 194
12	Begrenzer links E4-8	205 343	510	Beilage 0,03x18,5x34	023 195
13	Begrenzer rechts E4-8	205 344	511	Beilage 0,05x18,5x34	023 196
21	Fixierdraht D=2,8 1290mm	213 983	512	Beilage 0,1x18,5x34	023 197
503	Zylinder-Schraube M5x8	023 154	513	Beilage 0,2x18,5x34	023 253

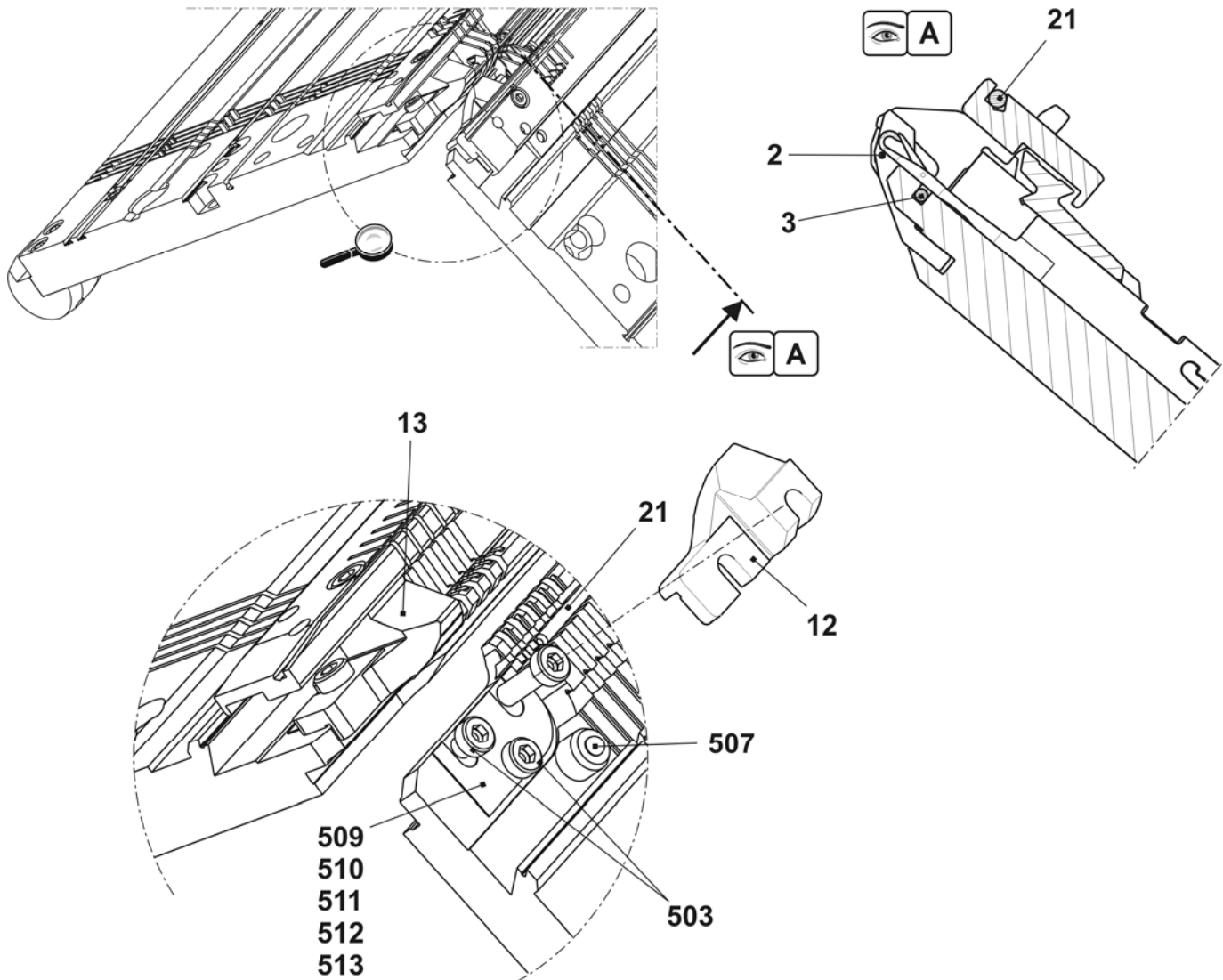

Nadelbett E10

Pos	Benennung	Ident-Nr	Pos	Benennung	Ident-Nr
Σ	Nadelbett komplett vorn + hinten E10	241 495	17	Deckschiene vorn E10	214 036
1	Nadelbett vorne + hinten E10	240 499	18	Deckschiene	213 762
2	Niederhalteplatten-Bett hinten E10	240 447	19	Deckschiene	213 763
3	Niederhalteplatten-Bett vorn E10	240 430	21	Fixierdraht D=2,8 1290mm	213 983
41	Nadel E10 mit Rundhaken	205 398	22	Stütze	241 339
42	Kupplungsteil E10 – E12	200 683	501	Zylinder-Schraube M5x10	022 918
60	Zwischenschieber E10 – E12 + E6.2	237 324	502	Zylinder-Schraube M6x25	020 137
71	Auswahlplatte E10 – E12	200 688	504	Zylinder-Schraube M5x22	023 193
72	Platinfeder E10 – E12	200 691	40*	Tellerbürste	235 612
10	Maschenbilder E10	239 756	42*	Tellerbürste	202 600
11	Niederhalteplatte (Steg) E10	239 815	43*	Justierbolzen	240 765
14	Nadelschiene links	213 998	540*	Zylinder-Schraube M5x12	020 032
15	Nadelschiene rechts	213 999	541*	Pass-Scheibe P6x0,3	023 540
16	Deckschiene hinten	213 981			

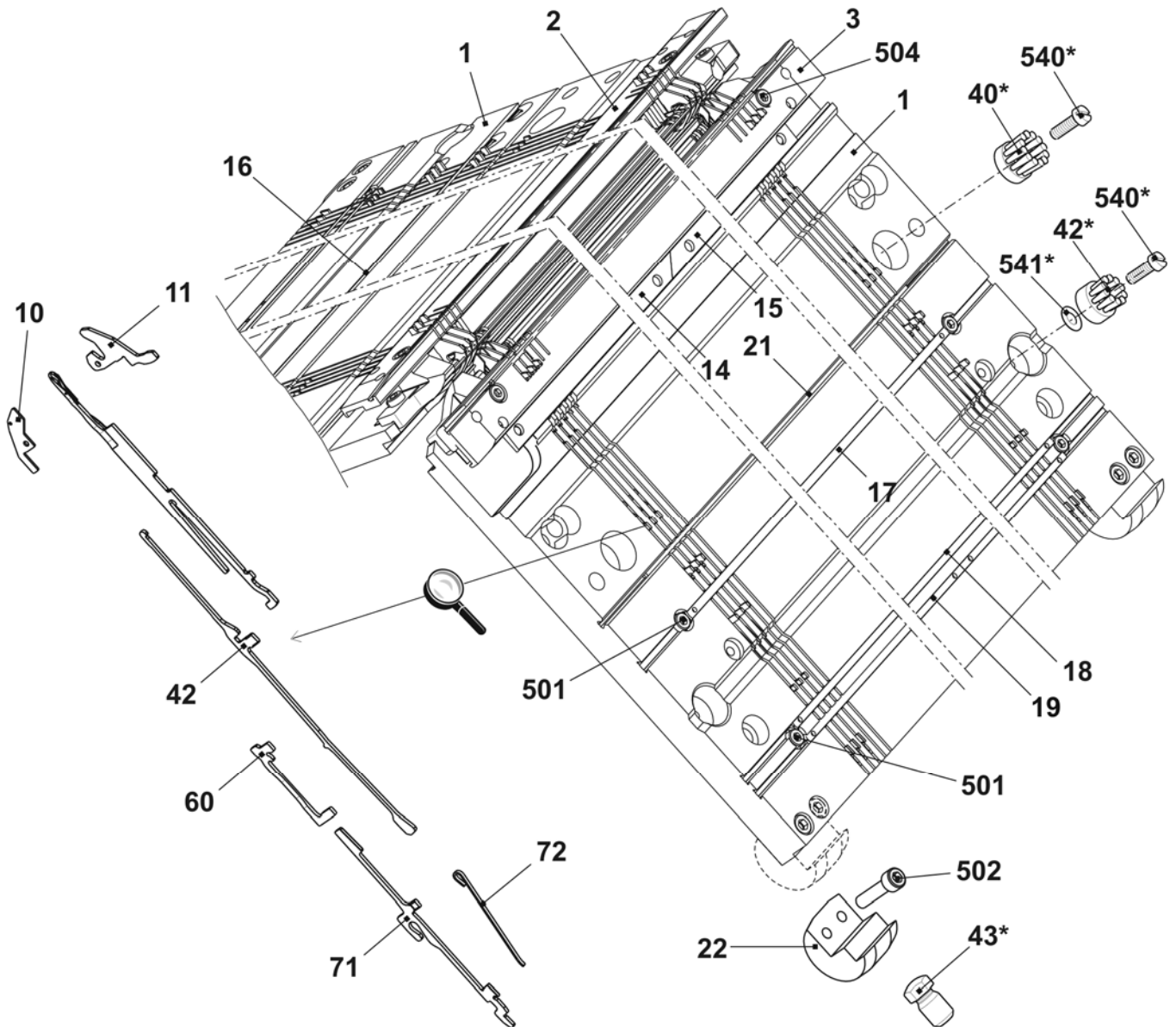

Fortsetzung Nadelbett E10

Pos	Benennung	Ident-Nr	Pos	Benennung	Ident-Nr
2	Federstahldraht 0,6 D E10 – E14	213 990	507	Federndes Druckstück	023 177
3	Federstahldraht D=2,0 1286mm	213 996	509	Beilage 0,02x18,5x34	023 194
12	Begrenzer links E10 – E14	205 764	510	Beilage 0,03x18,5x34	023 195
13	Begrenzer rechts E10 – E14	205 765	511	Beilage 0,05x18,5x34	023 196
21	Fixierdraht D=2,8 1290mm	213 983	512	Beilage 0,1x18,5x34	023 197
503	Zylinder-Schraube M5x8	023 154	513	Beilage 0,2x18,5x34	023 253

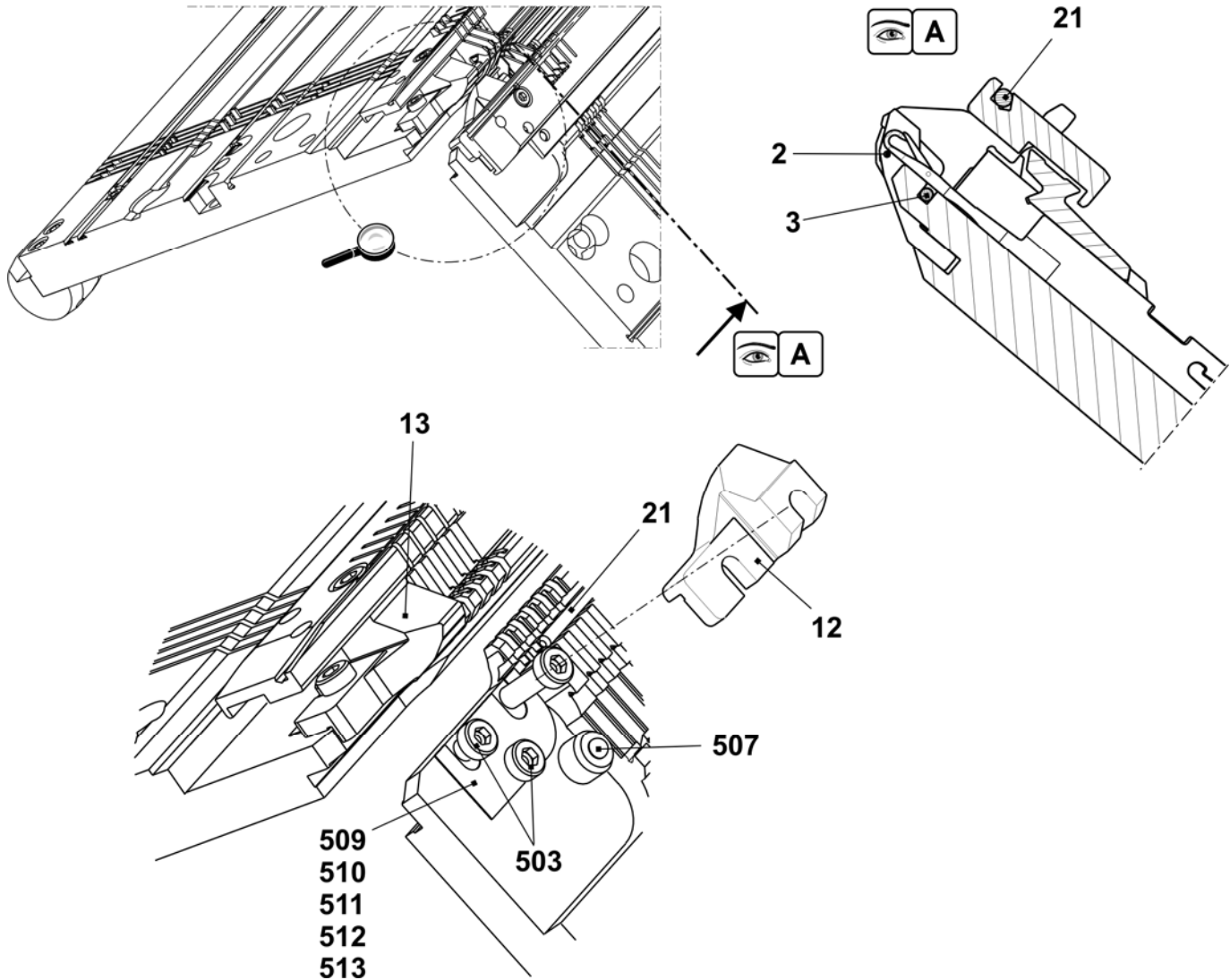

Nadelbett E5.2

Pos	Benennung	Ident-Nr	Pos	Benennung	Ident-Nr
Σ	Nadelbett komplett vorn + hinten E5.2	241 509	20	Deckschiene	213 763
1	Nadelbett vorne + hinten E5.2	240 386	23	Nadelschiene links	213 998
2	Niederhalteplatinen-Bett vorn E5.2	240 437	24	Nadelschiene rechts	213 999
3	Niederhalteplatinen-Bett hinten E5.2	240 454	25	Büchse	206 090
4	Hauptsteg E5.2	219 171	26	Stütze	241 339
5	Druckkeil E10-14	213 919	27	Anschlagschraube	214 039
8	Federstahldraht 2,0x1286mm	213 996	500	Zylinder-Schraube M6x14	022 658
91	Nadel E5.2 vosa special 110.118	219 181	502	Zylinder-Schraube M5x8	023 379
92	Kupplungsteil E5.2	219 188	503	Zylinder-Schraube M5x22	023 193
11	Zwischenschieber komplett E5.2	236 030	505	Gewindestift M3,5x3-1	020 512
12a	Auswahlplatte E5.2	219 214	40*	Tellerbürste	235 612
12b	Platinenfeder E5.2	219 265	41*	Behälter Tellerbürste	233 012
13	Maschenbilder E5.2	221 367	42*	Tellerbürste	202 600
14	Niederhalteplatte (Steg) E5.2	227 716	43*	Justierbolzen	240 765
17	Deckschiene hinten	213 981	540*	Zylinder-Schraube M5x12	020 032
18	Deckschiene vorne E10	214 036	541*	Pass-Scheibe P6x0,3	023 540
19	Deckschiene	213 762			

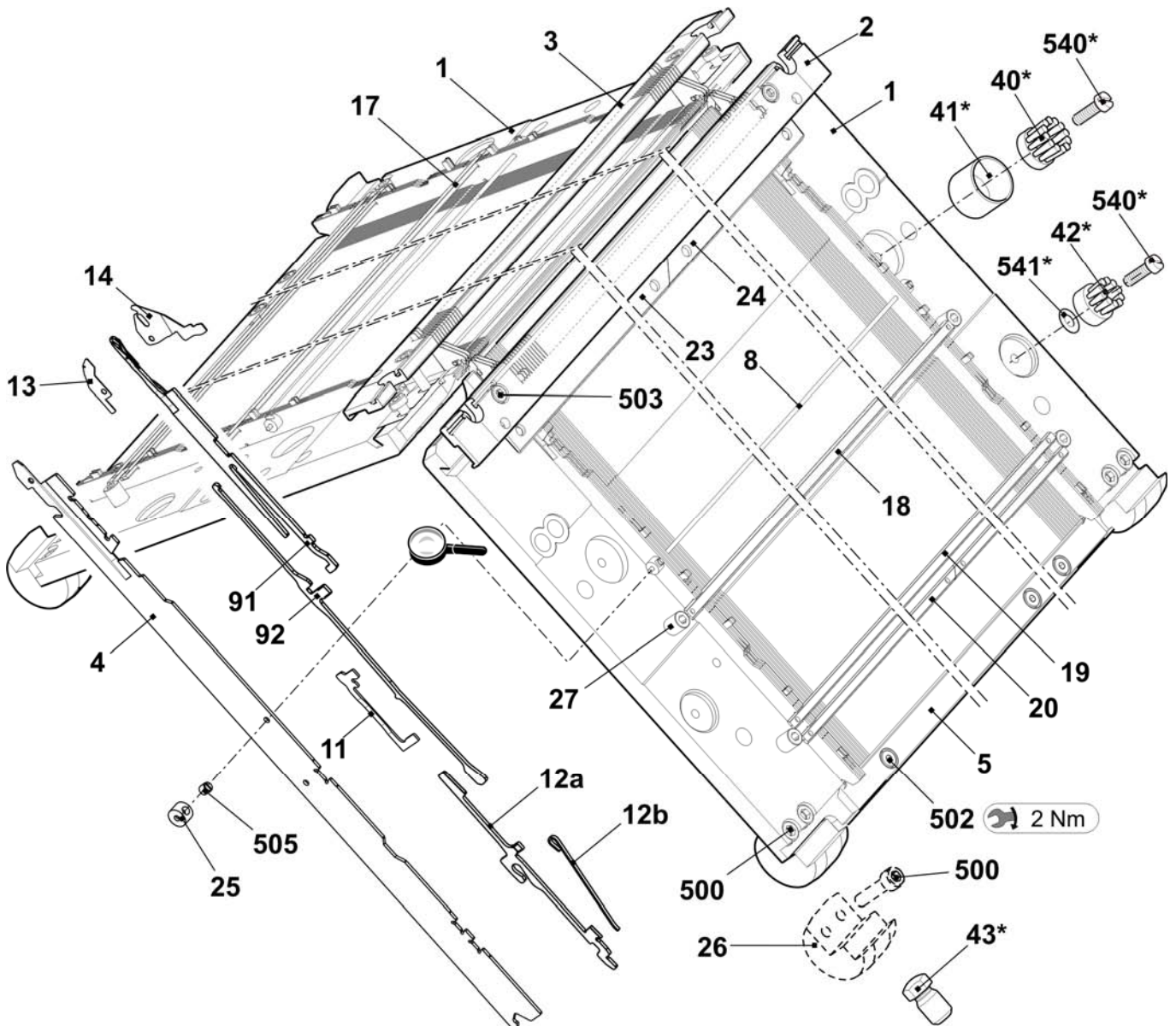

Fortsetzung Nadelbett E5.2

Pos	Benennung	Ident-Nr	Pos	Benennung	Ident-Nr
6	Fixierdraht 3,4mm E10-12	213995	502	Zylinder-Schraube M5x8	023379
7	Federstahldraht 1,0mm E5-6	213988	507	Federndes Druckstück	023177
15	Begrenzer links E4-8	205343	508	Beilage 0,02x18,5x34	023194
16	Begrenzer rechts E4-8	205344	509	Beilage 0,03x18,5x34	023195
21	Fixierdraht 2,8x1290mm	213983	510	Beilage 0,05x18,5x34	023196
22	Federstahldraht 1,95mm E10-14	213997	511	Beilage 0,1x18,5x34	023197
501	Zylinder-Schraube M5x8-8.8	023154	512	Beilage 0,2x18,5x34	023253

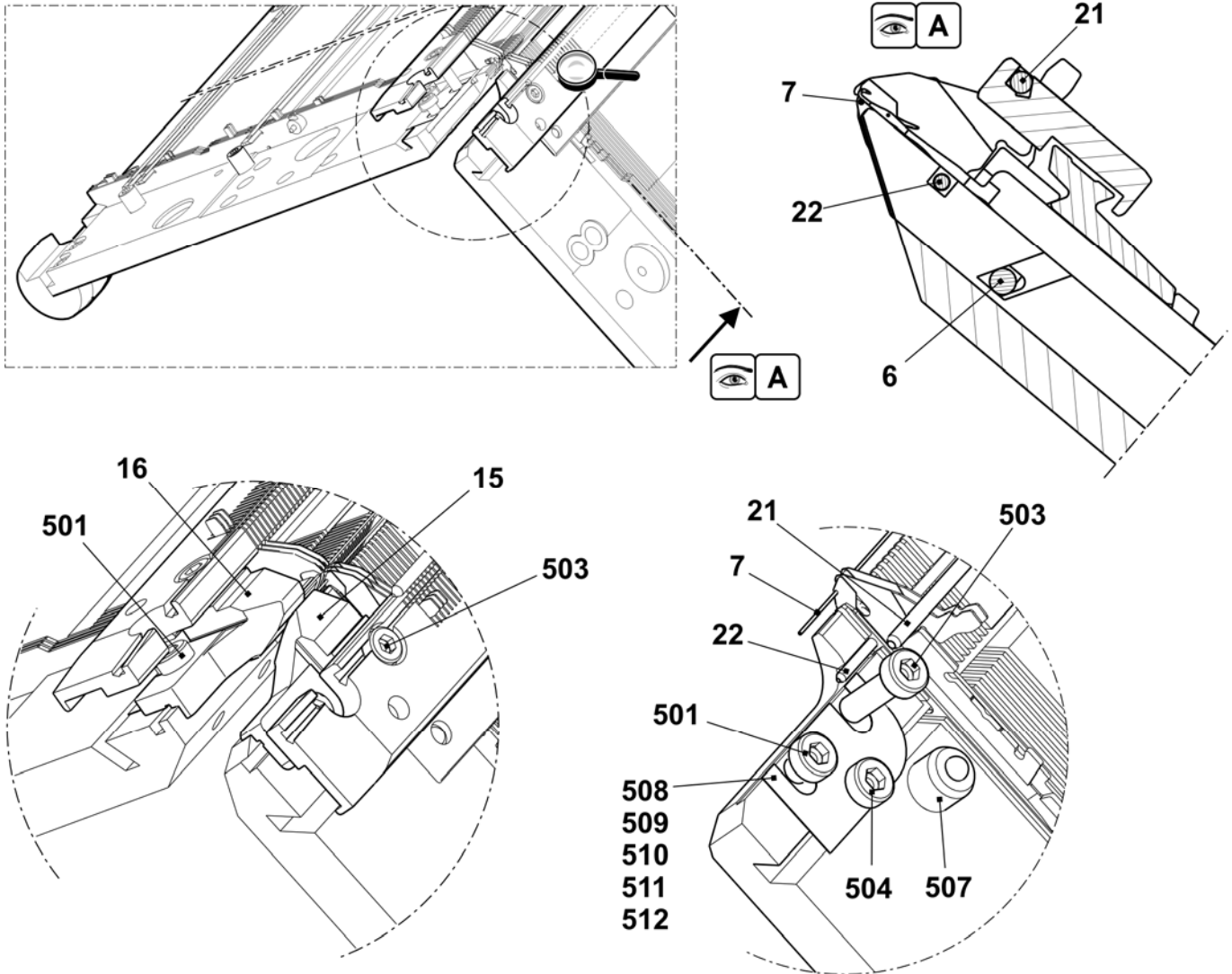

Nadelbett E10m.12

Pos	Benennung	Ident-Nr	Pos	Benennung	Ident-Nr
Σ	Nadelbett komplett vorn + hinten E10	241 505	17	Deckschiene vorn E10	214 036
1	Nadelbett vorne + hinten E10	240 499	18	Deckschiene	213 762
2	Niederhalteplatten-Bett hinten E10	240 447	19	Deckschiene	213 763
3	Niederhalteplatten-Bett vorn E10	240 430	21	Fixierdraht D=2,8 1290mm	213 983
41	Nadel E12	204 009	22	Stütze	241 339
42	Kupplungsteil E10 – E12	200 683	501	Zylinder-Schraube M5x10	022 918
60	Zwischenschieber E10 – E12 + E6.2	237 324	502	Zylinder-Schraube M6x25	020 137
71	Auswahlplatte E10 – E12	200 688	504	Zylinder-Schraube M5x22	023 193
72	Platinfeder E10 – E12	200 691	40*	Tellerbürste	235 612
10	Maschenbilder E10	205 012	42*	Tellerbürste	202 600
11	Niederhalteplatte (Steg) E10	232 433	43*	Justierbolzen	240 765
14	Nadelschiene links	213 998	540*	Zylinder-Schraube M5x12	020 032
15	Nadelschiene rechts	213 999	541*	Pass-Scheibe P6x0,3	023 540
16	Deckschiene hinten	213 981			

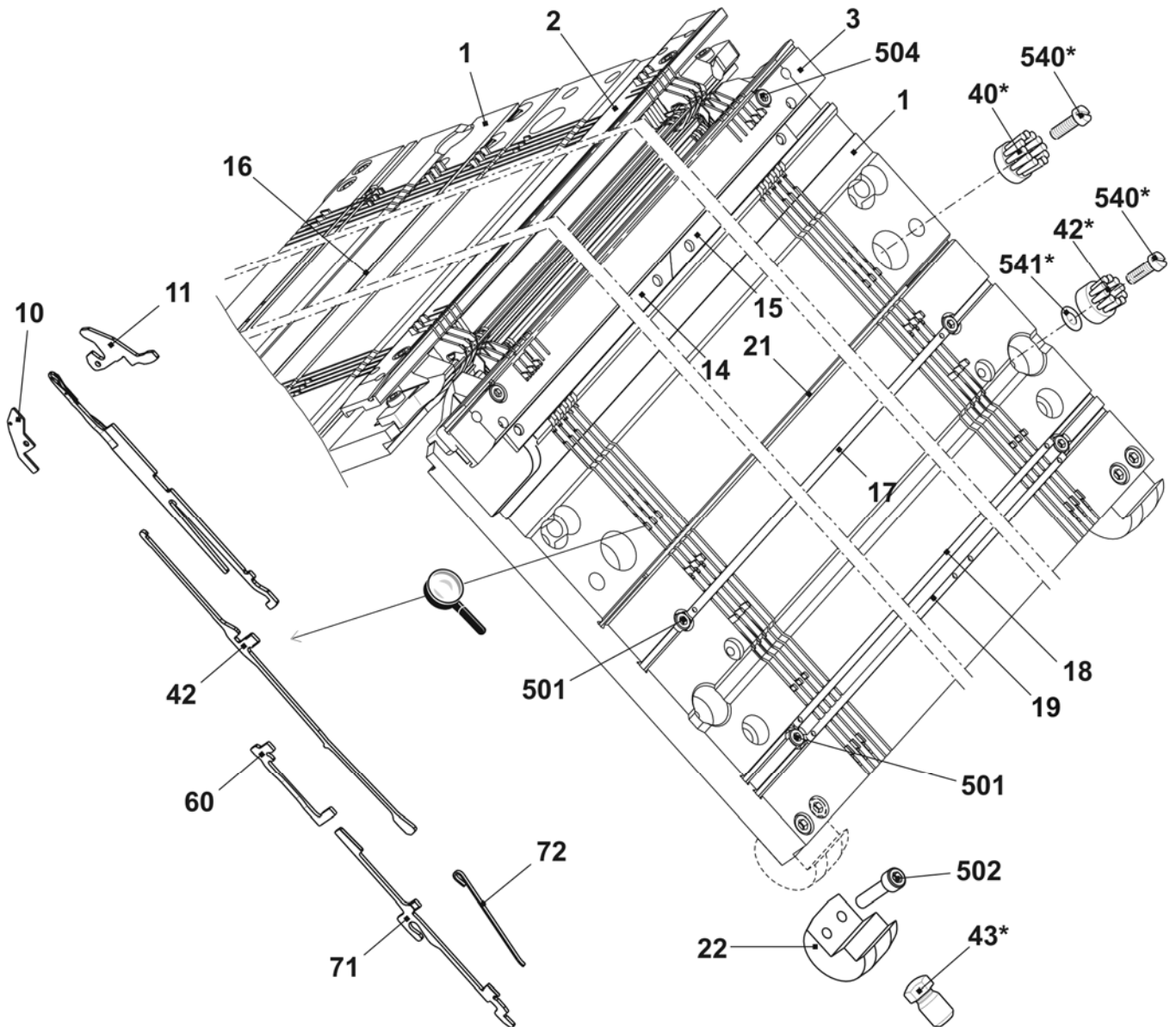

Fortsetzung Nadelbett E10m.12

Pos	Benennung	Ident-Nr	Pos	Benennung	Ident-Nr
2	Federstahldraht 0,8 D E10 – E14	213 990	507	Federndes Druckstück	023 177
3	Federstahldraht D=2,0 1286mm	213 996	509	Beilage 0,02x18,5x34	023 194
12	Begrenzer links E10 – E14	205 764	510	Beilage 0,03x18,5x34	023 195
13	Begrenzer rechts E10 – E14	205 765	511	Beilage 0,05x18,5x34	023 196
21	Fixierdraht D=2,8 1290mm	213 983	512	Beilage 0,1x18,5x34	023 197
503	Zylinder-Schraube M5x8	023 154	513	Beilage 0,2x18,5x34	023 253

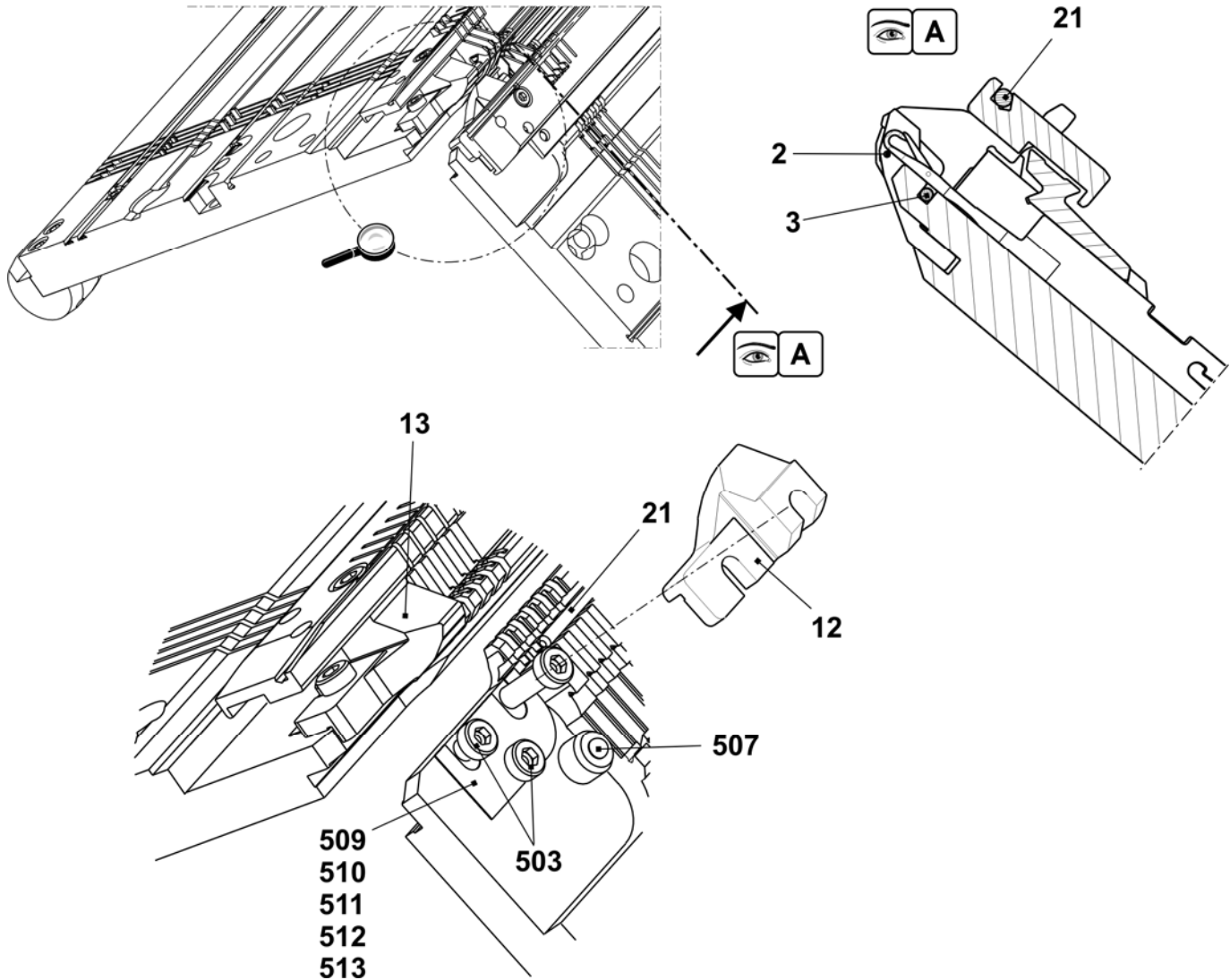

Nadelbett E12

Pos	Benennung	Ident-Nr	Pos	Benennung	Ident-Nr
Σ	Nadelbett komplett vorn + hinten E12	241 496	20	Deckschiene vorn E12	214 037
1	Nadelbett vorn hinten E12	240 382	21	Deckschiene	213 762
3	Hauptsteg E12	205 355	22	Deckschiene	213 763
4	Druckkeil E10 – E14	213 919	27	Stütze	241 339
6	Federstahldraht D=2,0 1286mm	213 996	28	Büchse	206 090
71	Nadel E12	204 009	34	Anschlagschraube	214 039
72	Kupplungsteil E10 - E12	200 683	40*	Tellerbürste	235 612
9	Zwischenschieber E10	237 324	41*	Behälter Tellerbürste	233 012
101	Auswahlplatte E12	200 688	42*	Tellerbürste	202 600
102	Platinenfeder E10 - E12	200 691	43*	Justierbolzen	240 765
11	Niederhalteplatten-Bett hinten E12	240 448	540*	Zylinder-Schraube M5x12	020 032
12	Niederhalteplatten-Bett vorn E12	240 431	541*	Pass-Scheibe P6x0,3	023 540
13	Maschenbilder E12	205 013	503	Zylinder-Schraube M6x14	022 658
14	Niederhalteplatte (Steg) E12	227 821	506	Zylinder-Schraube M5x8	023 379
17	Nadelschiene links	213 998	507	Zylinder-Schraube M5x22	023 193
18	Nadelschiene rechts	213 999	509	Gewindestift M3,5x3-1	020 512
19	Deckschiene hinten	213 981			

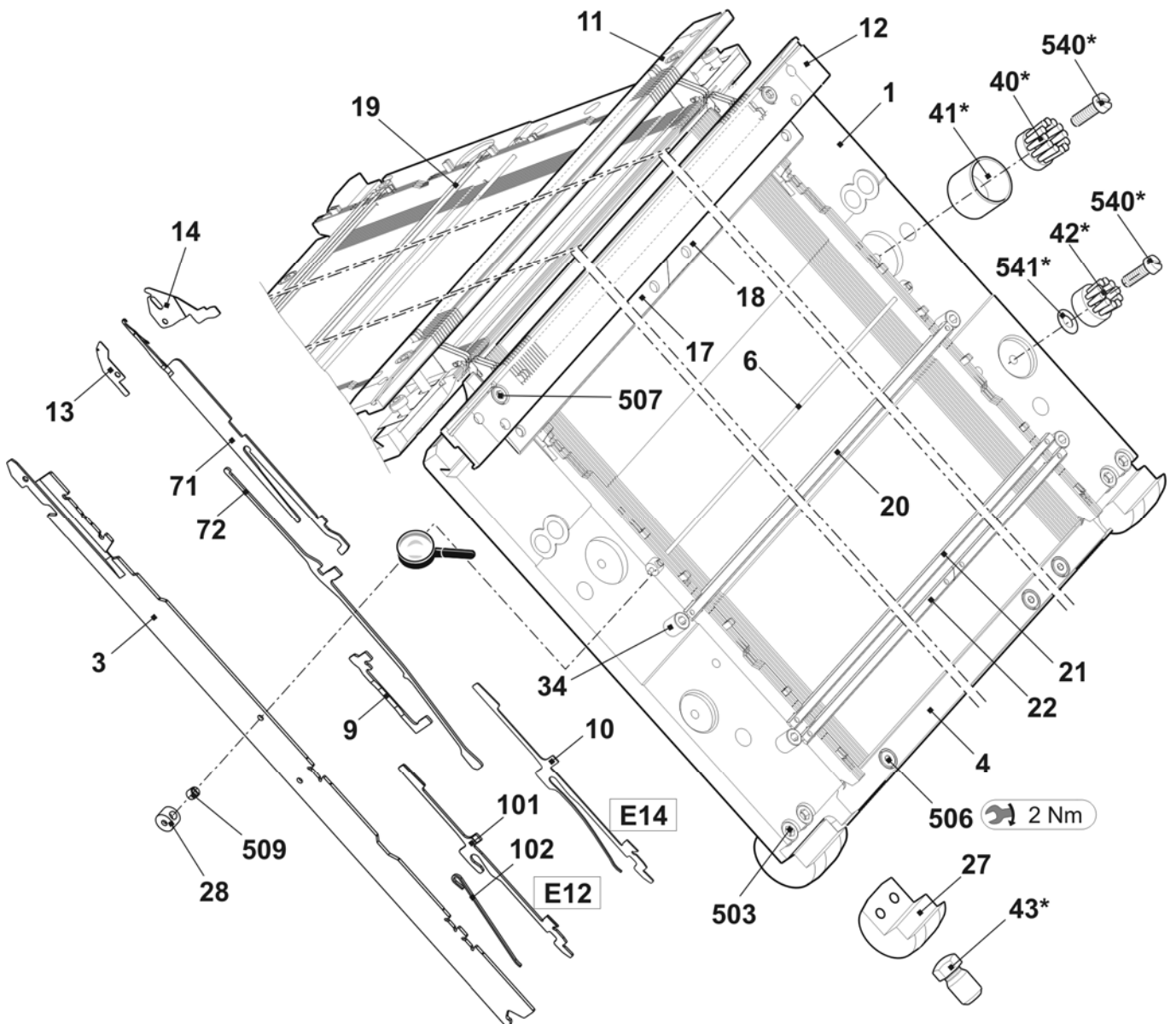

Fortsetzung Nadelbett E12

Pos	Benennung	Ident-Nr	Pos	Benennung	Ident-Nr
5	Federstahldraht 0,6 D E10 - E14	213 990	508	Zylinder-Schraube M5x12-8.8	022 943
15	Begrenzer links E10 - E14	205 764	513	Federndes Druckstück	023 177
16	Begrenzer rechts E10 - E14	205 765	515	Beilage 0,02x18,5x345	023 194
20	Fixierdraht 3,4d E10-12	213 995	516	Beilage 0,03x18,5x34	023 195
26	Fixierdraht D=2,8 1290mm	213 983	517	Beilage 0,05x18,5x34	023 196
35	Federstahldraht 1,95 D E10 - E14	213 997	518	Beilage 0,1x18,5x34	
505	Zylinder-Schraube M5x8-8.8	023 154	519	Beilage 0,2X18,5X34	023 253
507	Zylinder-Schraube M5x22	023 193			

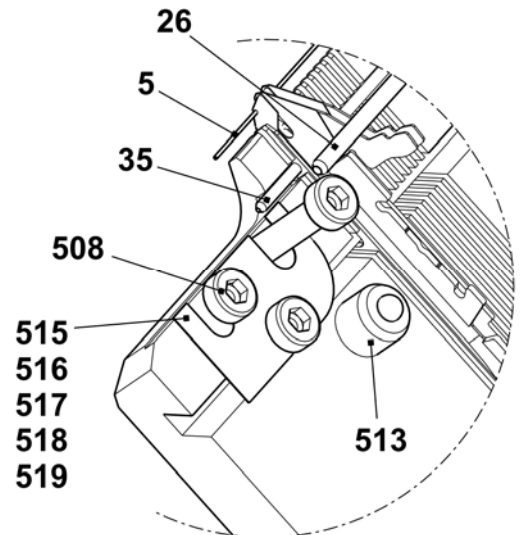
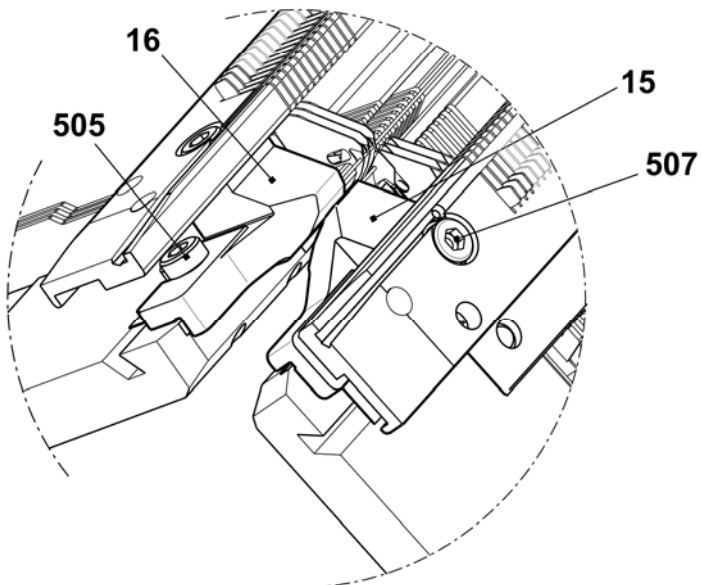
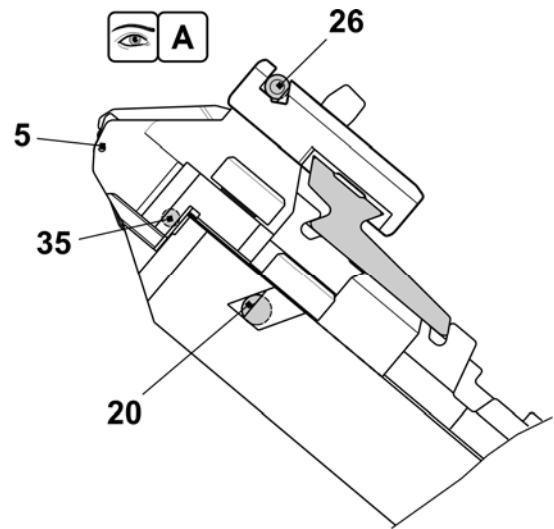
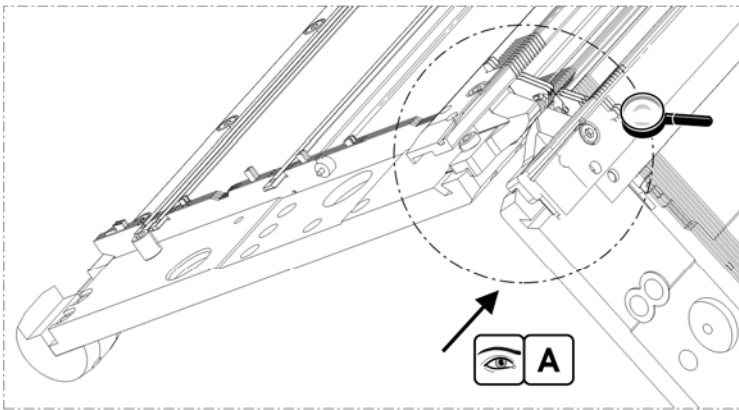

Nadelbett E6.2

Pos	Benennung	Ident-Nr	Pos	Benennung	Ident-Nr
Σ	Nadelbett komplett vorn + hinten E6.2	241 510			
1	Nadelbett vorn hinten E12	240 382	20	Deckschiene vorn E12	214 037
3	Hauptsteg E12	205 355	21	Deckschiene	213 762
4	Druckkeil E10 – E14	213 919	22	Deckschiene	213 763
6	Federstahldraht D=2,0 1286mm	213 996	27	Stütze	241 339
71	Nadel E6.2	207 349	28	Büchse	206 090
72	Kupplungsteil E10 - E12	200 683	34	Anschlagschraube	214 039
9	Zwischenschieber E10	237 324	40*	Tellerbürste	235 612
101	Auswahlplatte E12	200 688	41*	Behälter Tellerbürste	233 012
102	Platinenfeder E10 - E12	200 691	42*	Tellerbürste	202 600
11	Niederhalteplatinen-Bett hinten E6.2	240 455	43*	Justierbolzen	240 765
12	Niederhalteplatinen-Bett vorn E6.2	240 438	540*	Zylinder-Schraube M5x12	020 032
13	Maschenbilder E12	205 013	541*	Pass-Scheibe P6x0,3	023 540
14	Niederhalteplatte (Steg) E12	227 821	503	Zylinder-Schraube M6x14	022 658
17	Nadelschiene links	213 998	506	Zylinder-Schraube M4-M5x8	023379
18	Nadelschiene rechts	213 999	507	Zylinder-Schraube M5x22	023 193
19	Deckschiene hinten	213 981	509	Gewindestift M3,5x3-1	020 512

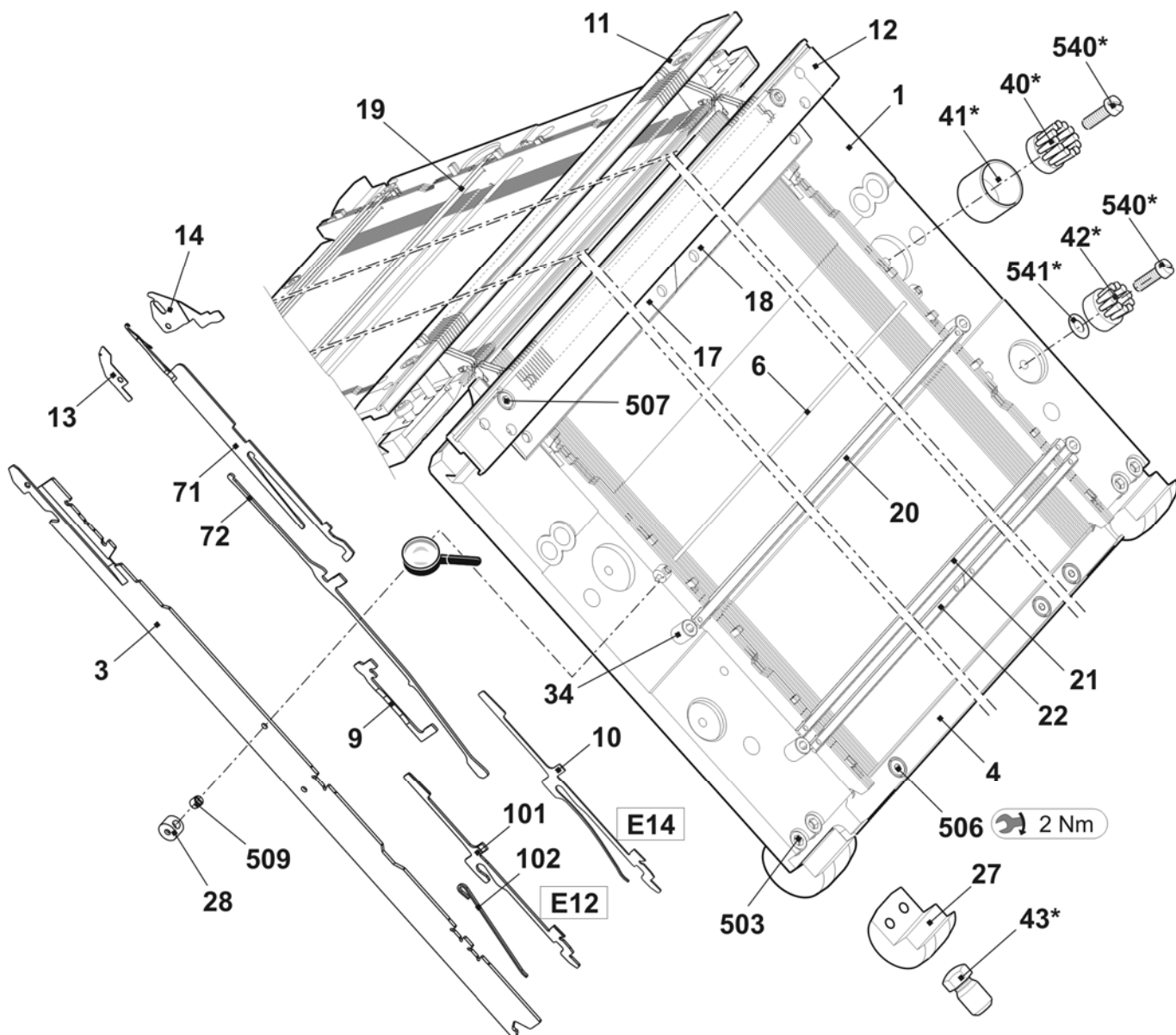

Fortsetzung Nadelbett E6.2

Pos	Benennung	Ident-Nr	Pos	Benennung	Ident-Nr
5	Federstahldraht 0,6 D E10 - E14	213 990	507	Zylinder-Schraube M5x22	023 193
15	Begrenzer links E10 - E14	205 764	508	Zylinder-Schraube M5x12-8.8	022 943
16	Begrenzer rechts E10 - E14	205 765	513	Federndes Druckstück	023 177
20	Fixierdraht 3,4D E10-12	213 995	515	Beilage 0,02x18,5x345	023 194
26	Fixierdraht D=2,8 1290mm	213 983	516	Beilage 0,03x18,5x34	023 195
35	Federstahldraht 1,95 D E10 - E14	213 997	517	Beilage 0,05x18,5x34	023 196
505	Zylinder-Schraube M5x8-8.8	023 154	518	Beilage 0,1x18,5x34	023 197
			519	Beilage 0,2X18,5X34	023 253

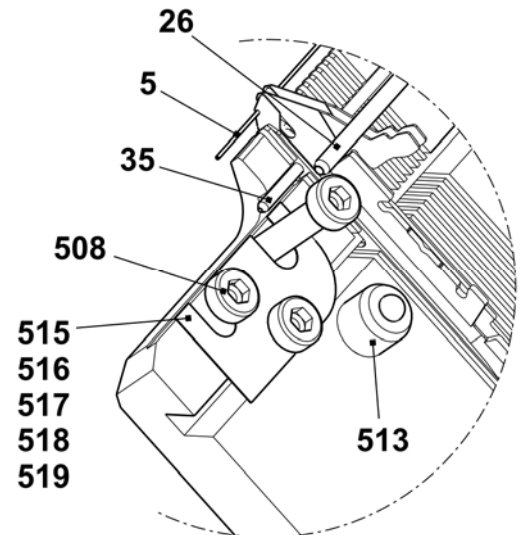
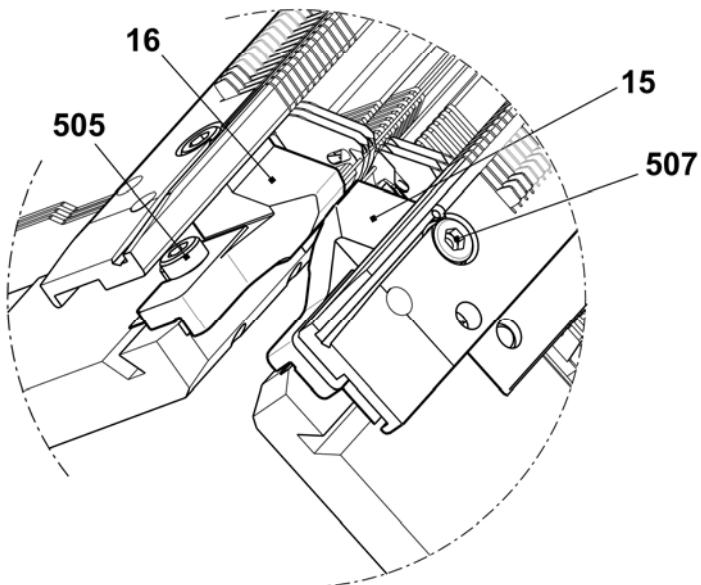
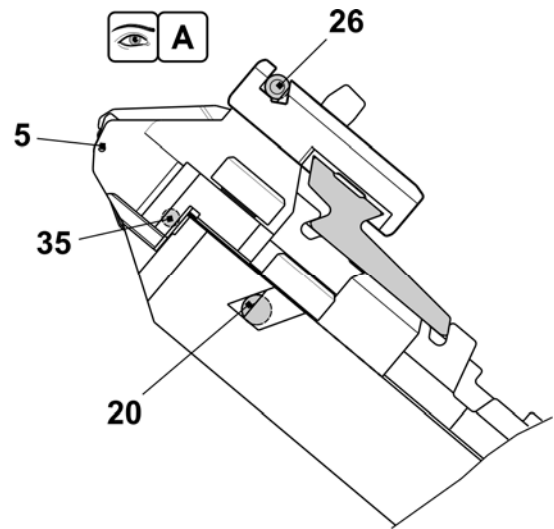
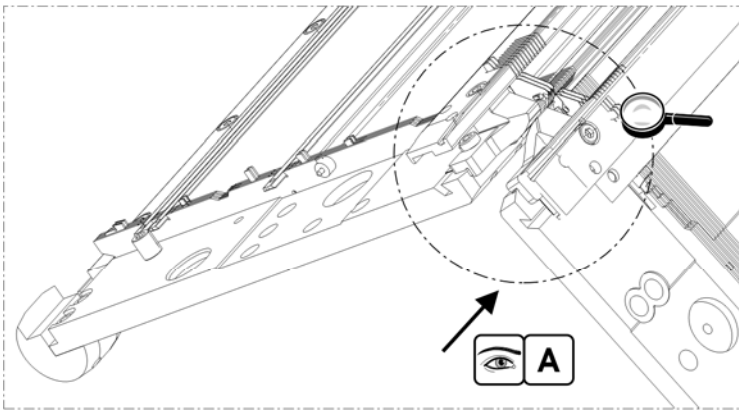

Nadelbett E6.2(12m.10)

Pos	Benennung	Ident-Nr	Pos	Benennung	Ident-Nr
Σ	Nadelbett ko. vorn + hinten E6.2(12m.10)	241 506			
1	Nadelbett vorn hinten E12	240 382	20	Deckschiene vorn E12	214 037
3	Hauptsteg E12	205 355	21	Deckschiene	213 762
4	Druckkeil E10 – E14	213 919	22	Deckschiene	213 763
6	Federstahldraht D=2,0 1286mm	213 996	27	Stütze	241 339
71	Nadel E10 mit Rundhaken	205 398	28	Büchse	206 090
72	Kupplungsteil E10 - E12	200 683	34	Anschlagschraube	214 039
9	Zwischenschieber E10	237 324	40*	Tellerbürste	235 612
101	Auswahlplatte E12	200 688	41*	Behälter Tellerbürste	233 012
102	Platinenfeder E10 - E12	200 691	42*	Tellerbürste	202 600
11	Niederhalteplatinen-Bett hinten E12	240 448	43*	Justierbolzen	240 765
12	Niederhalteplatinen-Bett vorn E12	240 431	540*	Zylinder-Schraube M5x12	020 032
13	Maschenbilder E12	205 013	541*	Pass-Scheibe P6x0,3	023 540
14	Niederhalteplatte (Steg) E12	227 821	503	Zylinder-Schraube M6x14	022 658
17	Nadelschiene links	213 998	506	Zylinder-Schraube M4-M5x8	023379
18	Nadelschiene rechts	213 999	507	Zylinder-Schraube M5x22	023 193
19	Deckschiene hinten	213 981	509	Gewindestift M3,5x3-1	020 512

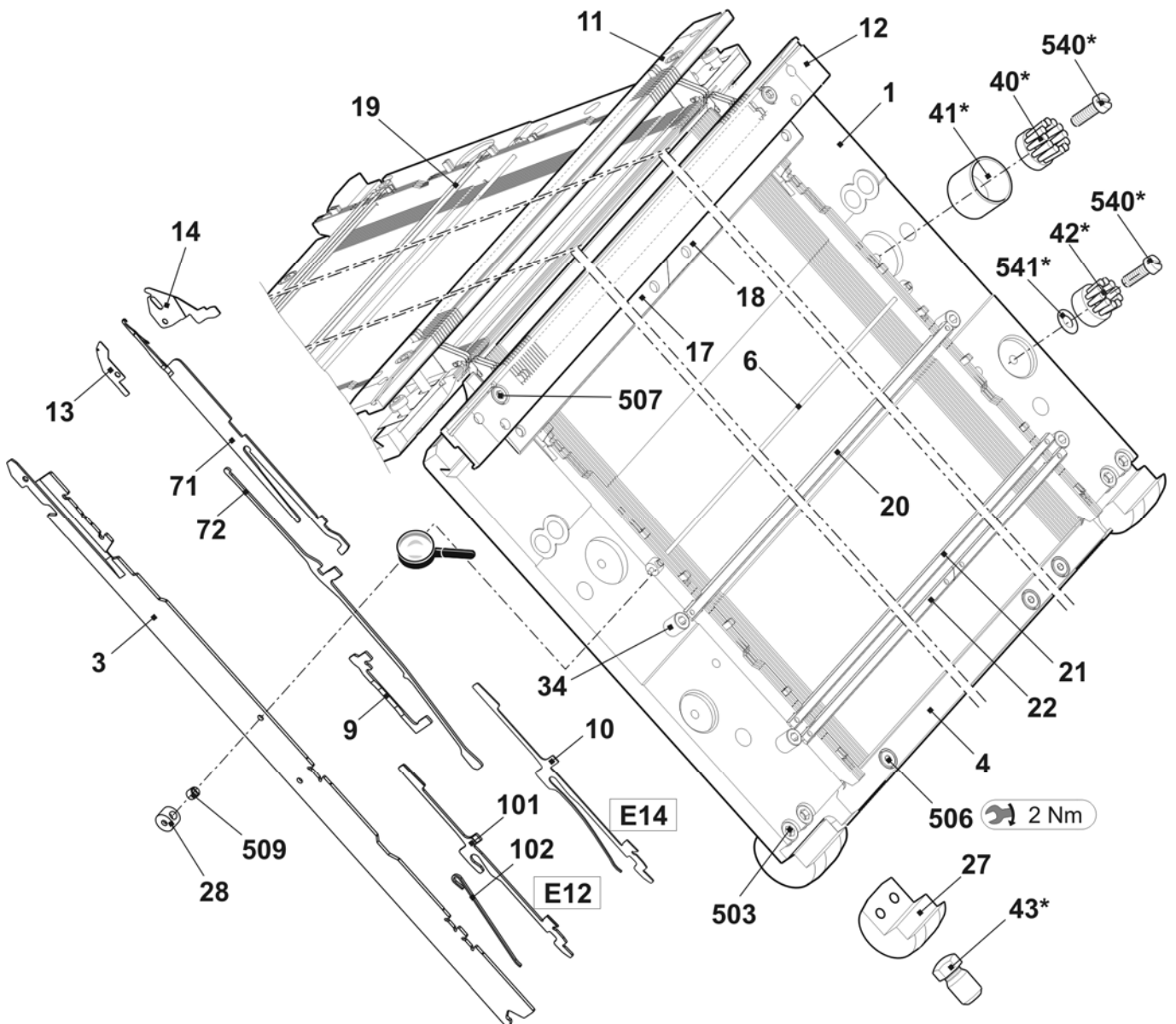

Fortsetzung Nadelbett E6.2(12m.10)

Pos	Benennung	Ident-Nr	Pos	Benennung	Ident-Nr
5	Federstahldraht 0,6 D E10 - E14	213 990	507	Zylinder-Schraube M5x22	023 193
15	Begrenzer links E10 - E14	205 764	508	Zylinder-Schraube M5x12-8.8	022 943
16	Begrenzer rechts E10 - E14	205 765	513	Federndes Druckstück	023 177
20	Fixierdraht 3,4D E10-12	213 995	515	Beilage 0,02x18,5x345	023 194
26	Fixierdraht D=2,8 1290mm	213 983	516	Beilage 0,03x18,5x34	023 195
35	Federstahldraht 1,95 D E10 - E14	213 997	517	Beilage 0,05x18,5x34	023 196
505	Zylinder-Schraube M5x8-8.8	023 154	518	Beilage 0,1x18,5x34	023 197
			519	Beilage 0,2X18,5X34	023 253

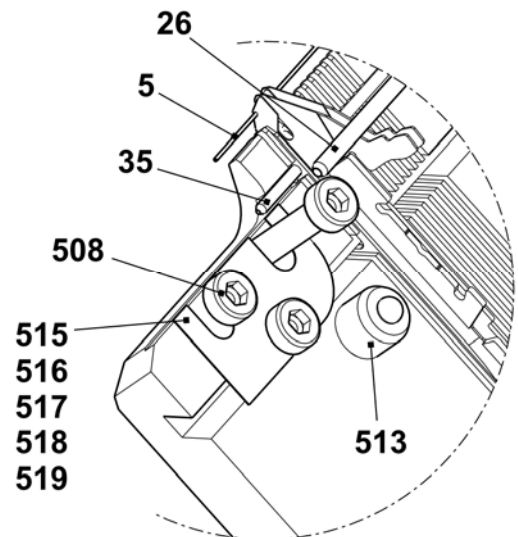
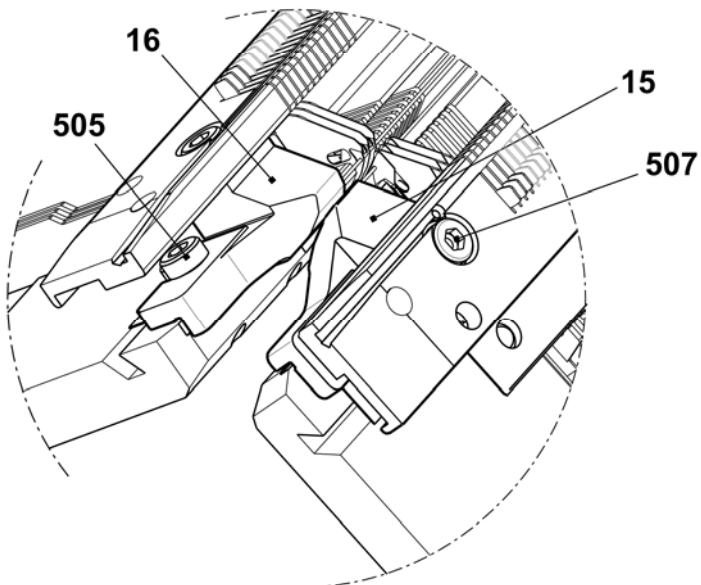
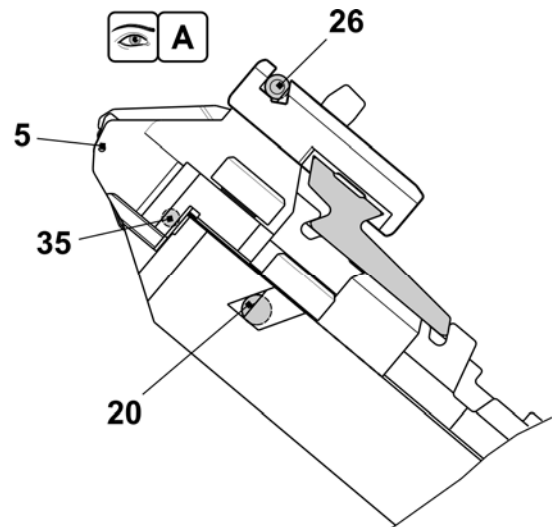
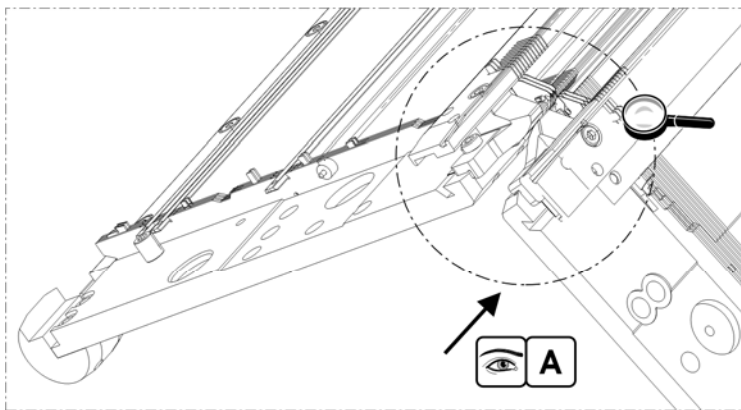

Nadelbett E14

Pos	Benennung	Ident-Nr	Pos	Benennung	Ident-Nr
Σ	Nadelbett komplett vorn + hinten E14	241 497	20	Deckschiene vorn E14	214 038
1	Nadelbett vorn hinten E14	240 383	21	Deckschiene	213 762
3	Hauptsteg E14	209 574	22	Deckschiene	213 763
4	Druckkeil E10 – E14	213 919	27	Stütze	241 339
6	Federstahldraht D=2,0 1286mm	213 996	28	Büchse	206 090
71	Nadel E14	209 614	34	Anschlagschraube	214 039
72	Kupplungsteil E14	209 633	40*	Tellerbürste	235 612
9	Zwischenschieber E14	237 373	41*	Behälter Tellerbürste	233 012
10	Auswahlplatte mit Feder E14	224 725	42*	Tellerbürste	202 600
11	Niederhalteplatten-Bett hinten E14	240 449	43*	Justierbolzen	240 765
12	Niederhalteplatten-Bett vorn E14	240 432	540*	Zylinder-Schraube M5x12	020 032
13	Maschenbilder E14	209 649	541*	Pass-Scheibe P6x0,3	023 540
14	Niederhalteplatte (Steg) E14	235 262	503	Zylinder-Schraube M6x14	022 658
17	Nadelschiene links	213 998	506	Zylinder-Schraube M4-M5x8	023379
18	Nadelschiene rechts	213 999	507	Zylinder-Schraube M5x22	023 193
19	Deckschiene hinten	213 981	509	Gewindestift M3,5x3-1	020 512

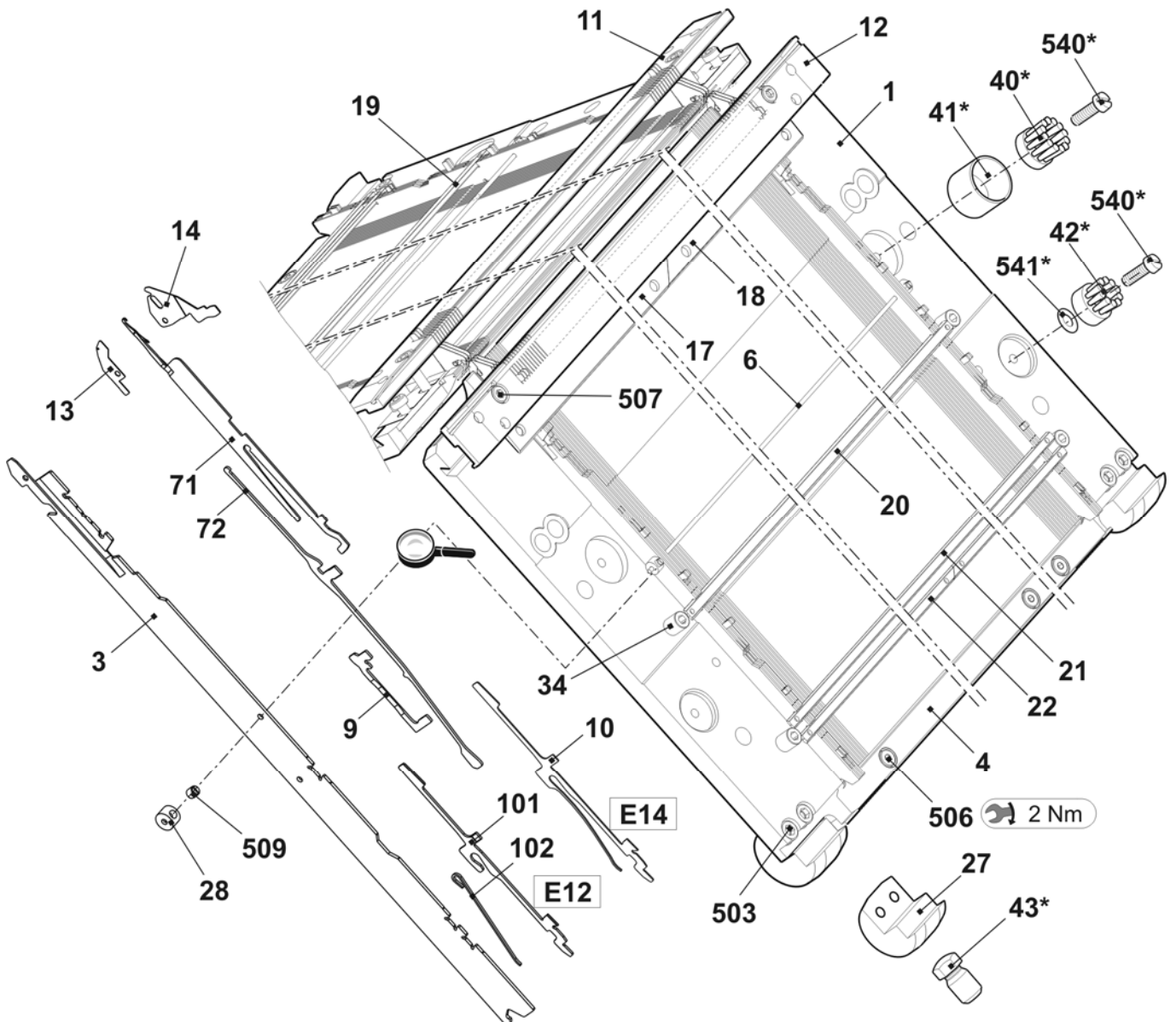

Fortsetzung Nadelbett E14

Pos	Benennung	Ident-Nr	Pos	Benennung	Ident-Nr
5	Federstahldraht 0,6 D E10 - E14	213 990	508	Zylinder-Schraube M5x12-8.8	022 943
15	Begrenzer links E10 - E14	205 764	513	Federndes-Druckstück	023 177
16	Begrenzer rechts E10 - E14	205 765	515	Beilage 0,02x18,5x345	023 194
20	Fixierdraht 3,4d E10 - E12	213 995	516	Beilage 0,03x18,5x34	023 195
26	Fixierdraht D=2,8 1290mm	213 983	517	Beilage 0,05x18,5x34	023 196
35	Federstahldraht 1,95 D E10 - E14	213 997	518	Beilage 0,1x18,5x34	
505	Zylinder-Schraube M5x8-8.8	023 154	519	Beilage 0,2X18,5X34	023 253
507	Zylinder-Schraube M5x22	023 193			

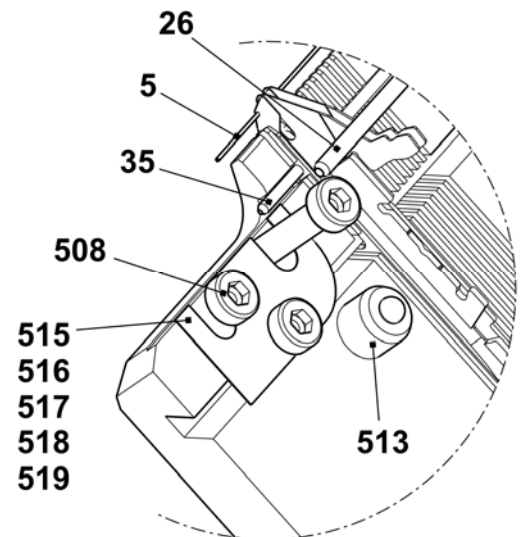
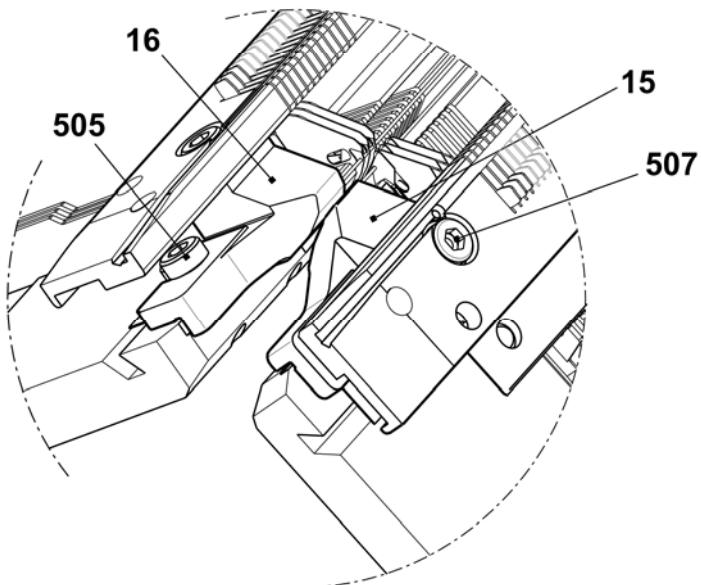
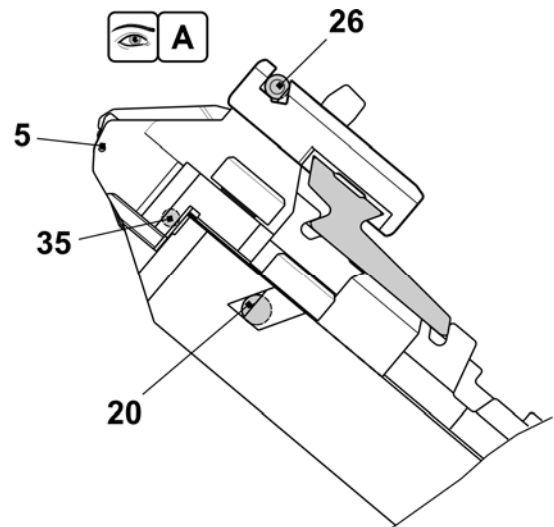
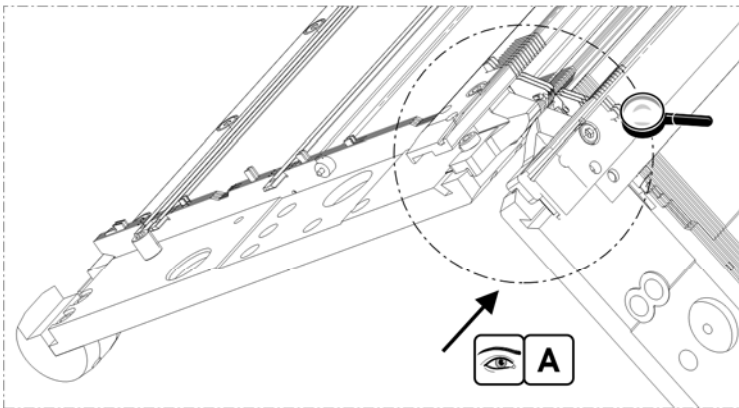

Nadelbett E7.2

Pos	Benennung	Ident-Nr	Pos	Benennung	Ident-Nr
Σ	Nadelbett komplett vorn + hinten E7.2	241 511	20	Deckschiene vorn E14	214 038
1	Nadelbett vorn hinten E14	240 383	21	Deckschiene	213 762
3	Hauptsteg E14	209 574	22	Deckschiene	213 763
4	Druckkeil E10 – E14	213 919	27	Stütze	241 339
6	Federstahldraht D=2,0 1286mm	213 996	28	Büchse	206 090
71	Nadel E7.2 vosa special 112.70-62	225 230	34	Anschlagschraube	214 039
72	Kupplungsteil E14	209 633	40*	Tellerbürste	235 612
9	Zwischenschieber E14	237 373	41*	Behälter Tellerbürste	233 012
10	Auswahlplatte mit Feder E14	224 725	42*	Tellerbürste	202 600
11	Niederhalteplatten-Bett hinten E7.2	240 456	43*	Justierbolzen	240 765
12	Niederhalteplatten-Bett vorn E7.2	240 439	540*	Zylinder-Schraube M5x12	020 032
13	Maschenbilder E14	209 649	541*	Pass-Scheibe P6x0,3	023 540
14	Niederhalteplatte (Steg) E14	235 262	503	Zylinder-Schraube M6x14	022 658
17	Nadelschiene links	213 998	506	Zylinder-Schraube M4-M5x8	023379
18	Nadelschiene rechts	213 999	507	Zylinder-Schraube M5x22	023 193
19	Deckschiene hinten	213 981	509	Gewindestift M3,5x3-1	020 512

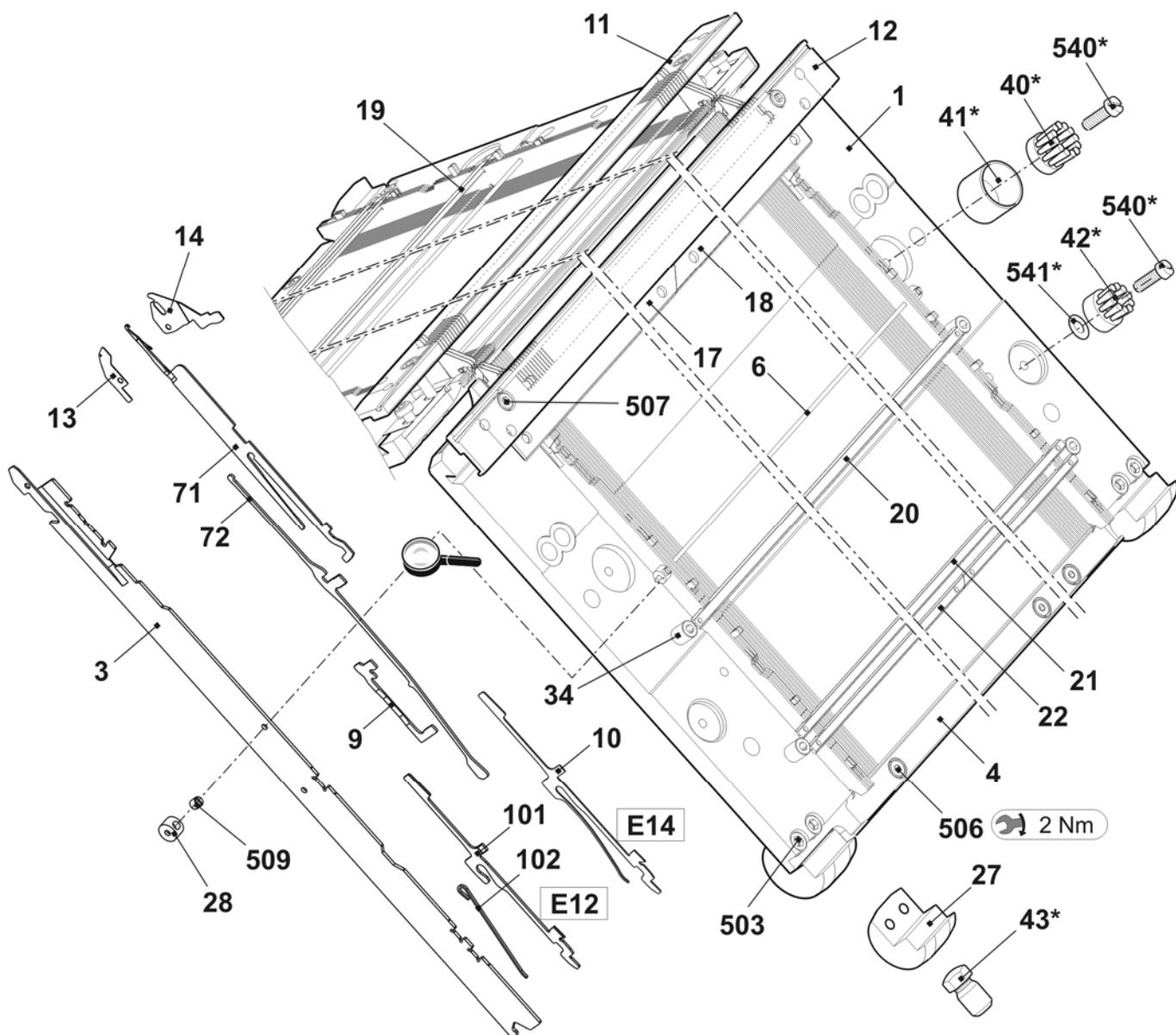

Fortsetzung Nadelbett E7.2

Pos	Benennung	Ident-Nr	Pos	Benennung	Ident-Nr
5	Federstahldraht 0,6 D E10 - E14	213 990	508	Zylinder-Schraube M5x12-8.8	022 943
15	Begrenzer links E10 – E14	205 764	513	Federndes-Druckstück	023 177
16	Begrenzer rechts E10 – E14	205 765	515	Beilage 0,02x18,5x345	023 194
20	Fixierdraht 3,4d E10-12	213 995	516	Beilage 0,03x18,5x34	023 195
26	Fixierdraht D=2,8 1290mm	213 983	517	Beilage 0,05x18,5x34	023 196
35	Federstahldraht 1,95 D E10 – E14	213 997	518	Beilage 0,1x18,5x34	
505	Zylinder-Schraube M5x8-8.8	023 154	519	Beilage 0,2X18,5X34	023 253
507	Zylinder-Schraube M5x22	023 193			

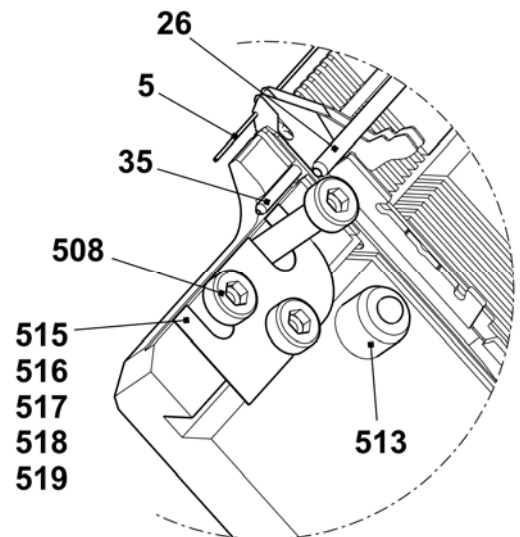
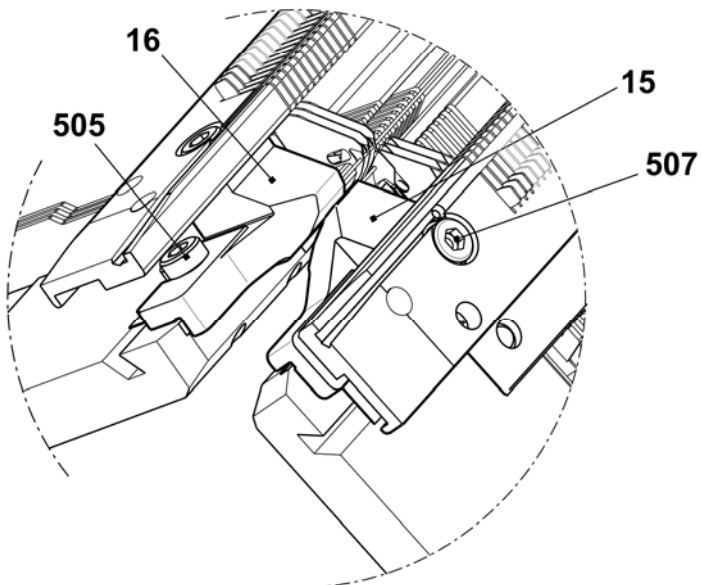
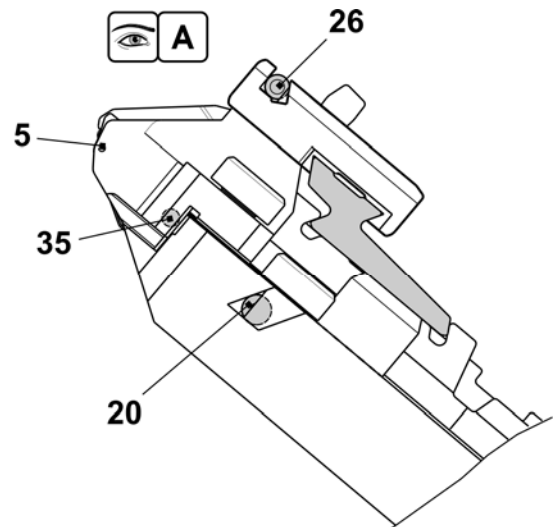
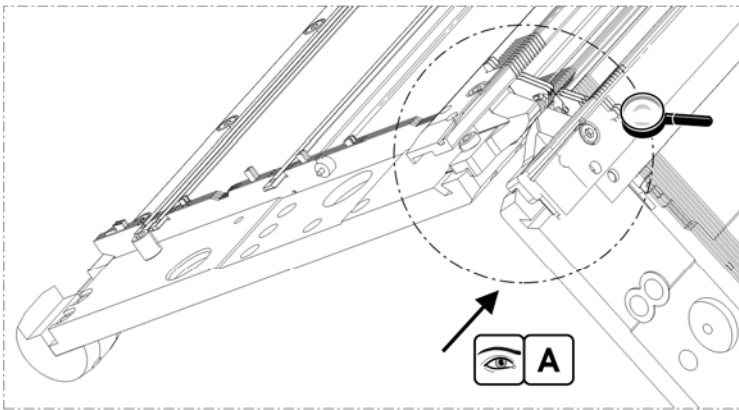

Nadelbett E14/12

Pos	Benennung	Ident-Nr	Pos	Benennung	Ident-Nr
Σ	Nadelbett ko. vorn + hinten E14/12	241 500	20	Deckschiene vorn E14	214 038
1	Nadelbett vorn hinten E14	240 383	21	Deckschiene	213 762
3	Hauptsteg E14	209 574	22	Deckschiene	213 763
4	Druckkeil E10 – E14	213 919	27	Stütze	241 339
6	Federstahldraht D=2,0 1286mm	213 996	28	Büchse	206 090
71	Nadel E14/12	227 756	34	Anschlagschraube	214 039
72	Kupplungsteil E14	209 633	40*	Tellerbürste	235 612
9	Zwischenschieber E14	237 373	41*	Behälter Tellerbürste	233 012
10	Auswahlplatte mit Feder E14	224 725	42*	Tellerbürste	202 600
11	Niederhalteplatinen-Bett hinten E14	240 449	43*	Justierbolzen	240 765
12	Niederhalteplatinen-Bett vorn E14	240 432	540*	Zylinder-Schraube M5x12	020 032
13	Maschenbilder E14	209 649	541*	Pass-Scheibe P6x0,3	023 540
14	Niederhalteplatte (Steg) E14	235 262	503	Zylinder-Schraube M6x14	022 658
17	Nadelschiene links	213 998	506	Zylinder-Schraube M4-M5x8	023379
18	Nadelschiene rechts	213 999	507	Zylinder-Schraube M5x22	023 193
19	Deckschiene hinten	213 981	509	Gewindestift M3,5x3-1	020 512

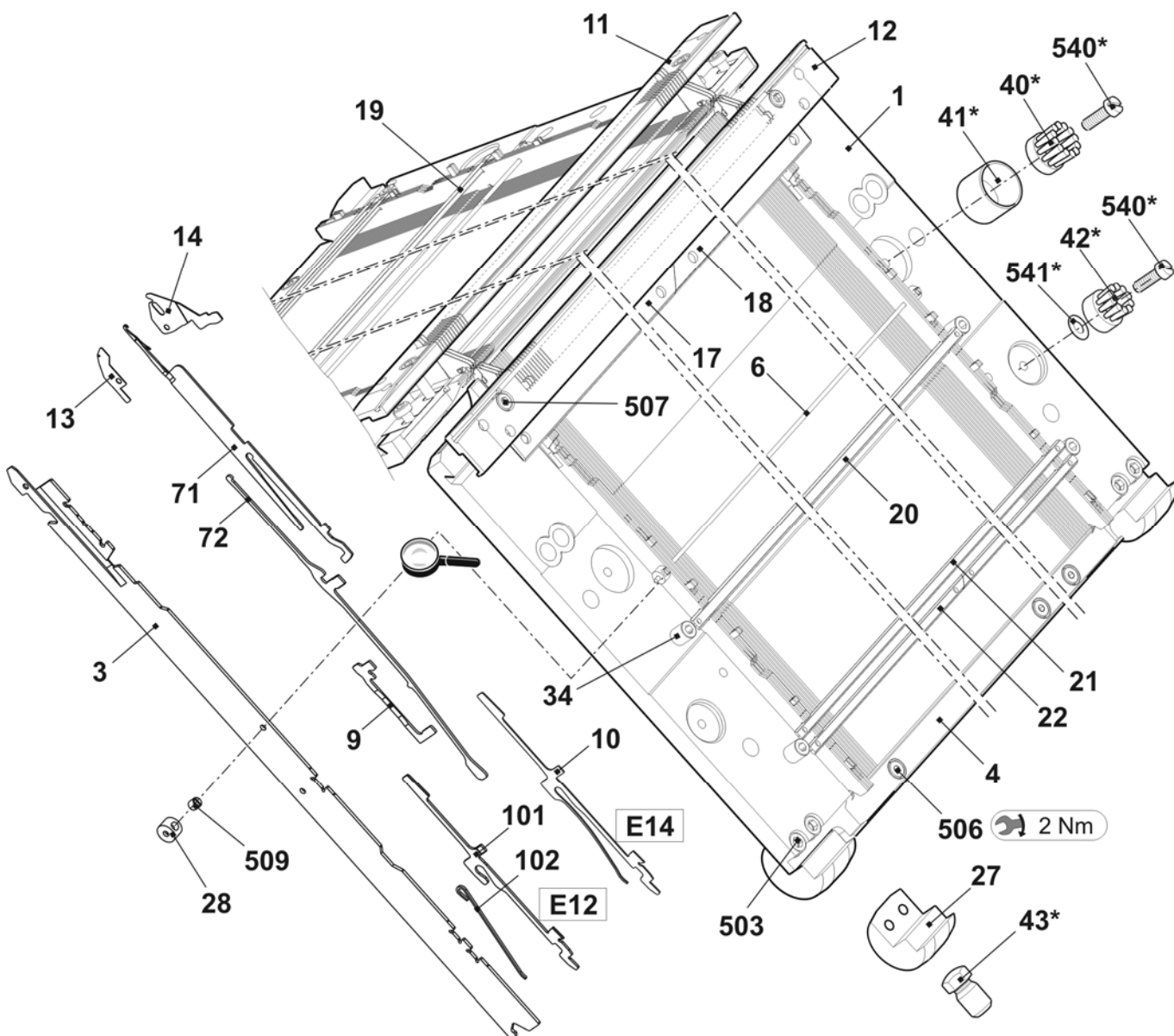

Fortsetzung Nadelbett E14/12

Pos	Benennung	Ident-Nr	Pos	Benennung	Ident-Nr
5	Federstahldraht 0,6 D E10 - E14	213 990	508	Zylinder-Schraube M5x12-8.8	022 943
15	Begrenzer links E10 - E14	205 764	513	Federndes-Druckstück	023 177
16	Begrenzer rechts E10 - E14	205 765	515	Beilage 0,02x18,5x345	023 194
20	Fixierdraht 3,4d E10-12	213 995	516	Beilage 0,03x18,5x34	023 195
26	Fixierdraht D=2,8 1290mm	213 983	517	Beilage 0,05x18,5x34	023 196
35	Federstahldraht 1,95 D E10 - E14	213 997	518	Beilage 0,1x18,5x34	
505	Zylinder-Schraube M5x8-8.8	023 154	519	Beilage 0,2X18,5X34	023 253
507	Zylinder-Schraube M5x22	023 193			

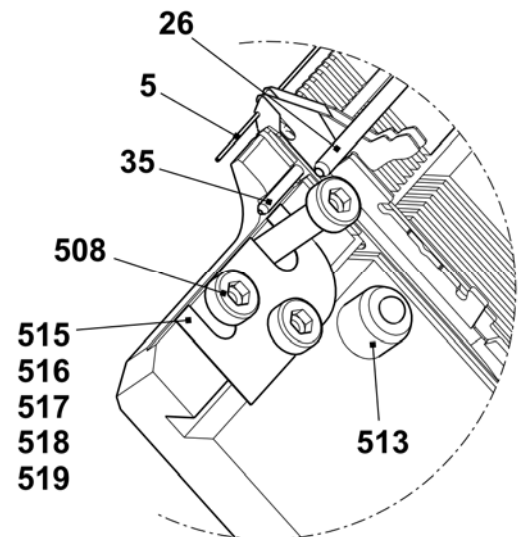
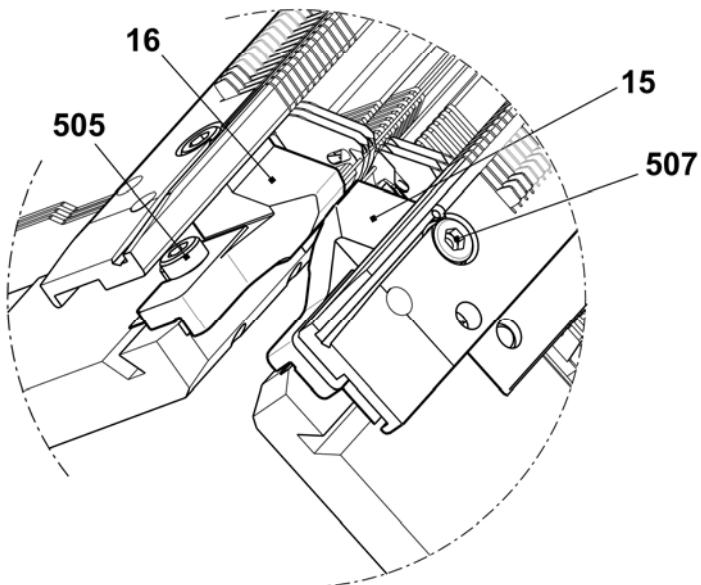
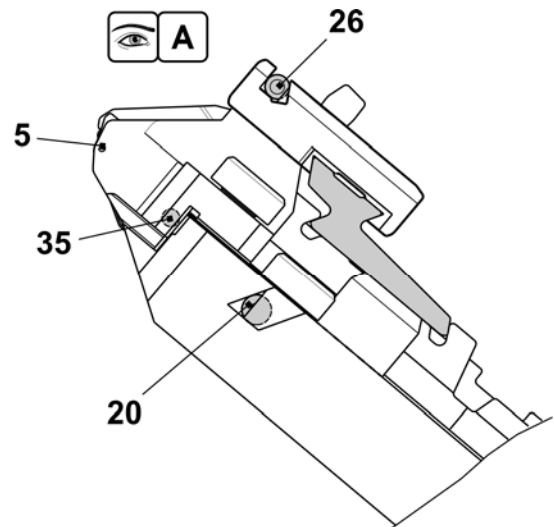
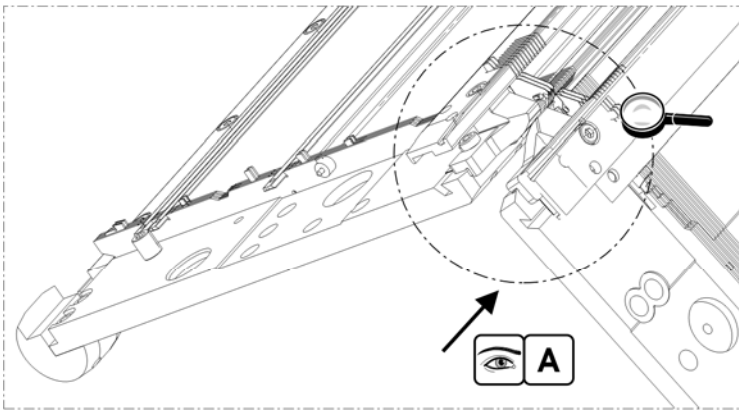

Nadelbett E16

Pos	Benennung	Ident-Nr	Pos	Benennung	Ident-Nr
Σ	Nadelbett komplett vorne + hinten E16	250 086	21	Deckschiene	213 762
1	Nadelbett vorne hinten E16	245 318	22	Deckschiene	213 763
3	Hauptsteg E16	245 319	27	Stütze	241 339
4	Druckleiste vorne E5 – E14	219 536	28	Büchse	206 090
71	Nadel E16	232 243	34	Anschlagschraube	214 039
72	Kupplungsteil E16 - E20	220 382	35	Federstahldraht D=2,0 1287 mm	245 320
8	Druckleiste hinten E5 – E14	219 537	36	Druckleiste hinten rechts E16 – E20	223 042
9	Zwischenschieber E16	237 326	40*	Tellerbürste	235 612
10	Auswahlplatine E16 mit Platinenfeder	222 265	41*	Behälter Tellerbürste	233 012
11	Niederhalteplatinen-Bett hinten E16	240 450	42*	Tellerbürste	202 600
12	Niederhalteplatinen-Bett vorne E16	240 433	43*	Justierbolzen	240 765
13	Maschenbilder E16	222 503	540*	Zylinder-Schraube M5x12	020 032
14	Niederhalteplatine E16	222 504	541*	Pass-Scheibe P6x0,3	023 540
17	Nadelschiene links	213 998	503	Zylinder-Schraube M6x14	022 658
18	Nadelschiene rechts	213 999	506	Zylinder-Schraube M4-M5x8	023 379
19	Deckschiene hinten	213 981	507	Zylinder-Schraube M5x22	023 193
20	Deckschiene vorne E16	222 531	509	Gewindestift M3,5x3-1	020 512

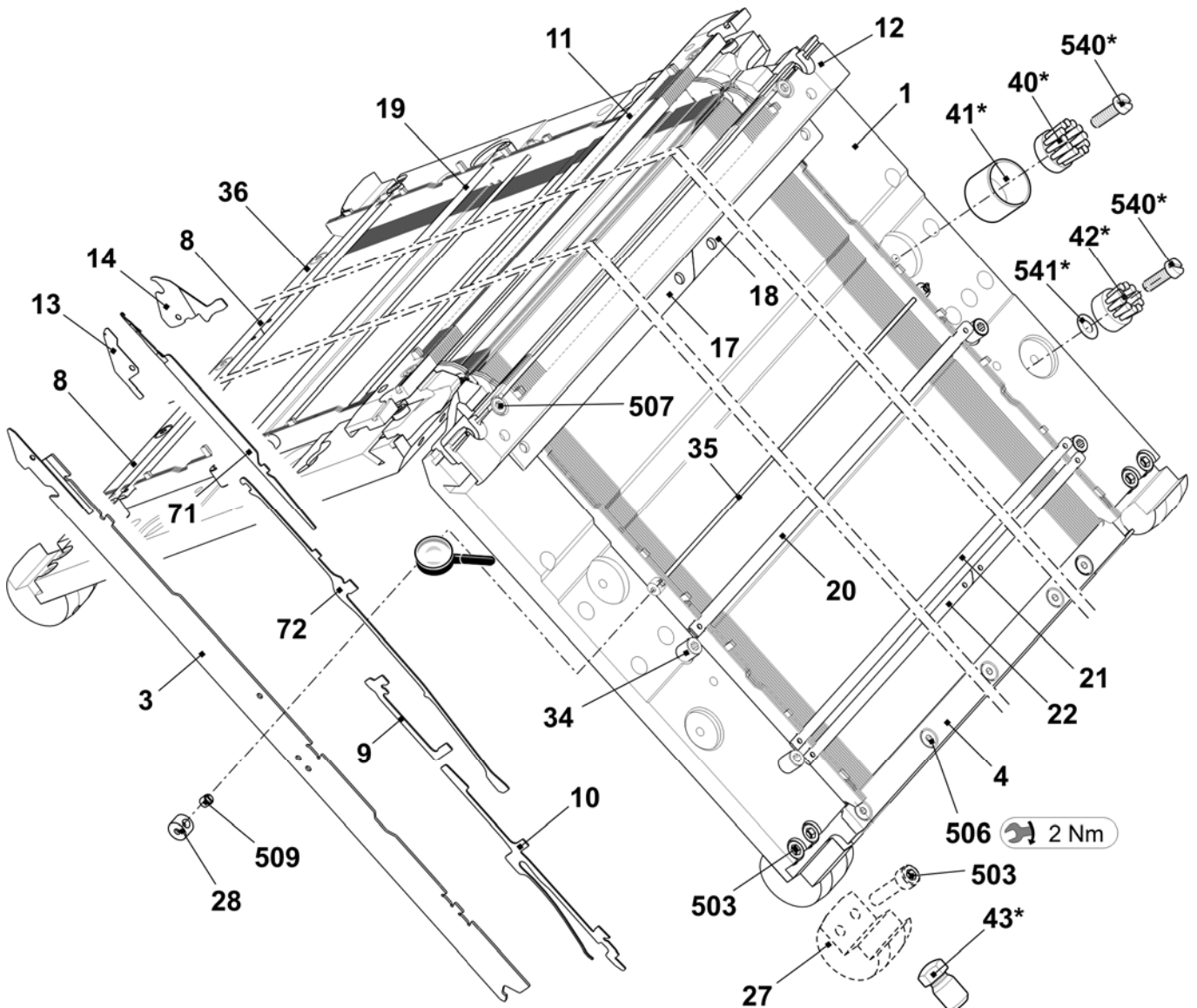

Fortsetzung Nadelbett E16

Pos	Benennung	Ident-Nr	Pos	Benennung	Ident-Nr
2	Fixierdraht D=3,4 1290 mm	213 995	508	Zylinder-Schraube M5x12-8.8	022 943
5	Federstahldraht D=0,5 1287 mm	220 759	513	Federndes Druckstück	023 177
15	Begrenzer links E16 – E20	220 821	515	Beilage 0,02x18,5x345	023 194
16	Begrenzer rechts E16 – E20	220 822	516	Beilage 0,03x18,5x34	023 195
26	Fixierdraht D=2,8 1285 mm	223 922	517	Beilage 0,05x18,5x34	023 196
35	Federstahldraht D=2,0 1287 mm	245 320	518	Beilage 0,1x18,5x34	
507	Zylinder-Schraube M5x22	023 193	519	Beilage 0,2X18,5X34	023 253

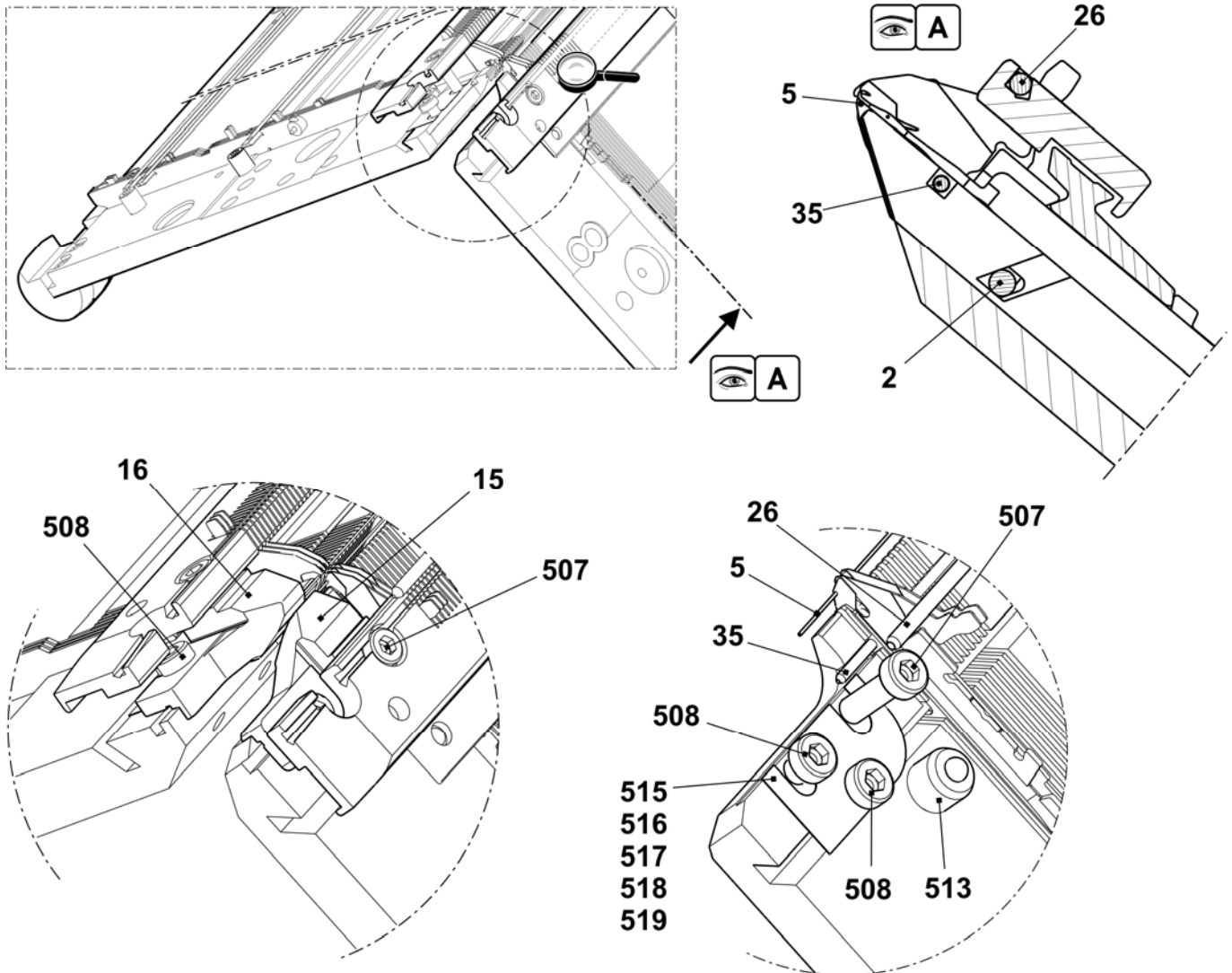

Nadelbett E8.2

Pos	Benennung	Ident-Nr	Pos	Benennung	Ident-Nr
Σ	Nadelbett komplett vorne + hinten E8.2	251 106	21	Deckschiene	213 762
1	Nadelbett vorne hinten E16	245 318	22	Deckschiene	213 763
3	Hauptsteg E16	245 319	27	Stütze	241 339
4	Druckleiste vorne E5 – E14	219 536	28	Büchse	206 090
71	Nadel E16	240 026	34	Anschlagschraube	214 039
72	Kupplungsteil E16 - E20	220 382	35	Federstahldraht D=2,0 1287 mm	245 320
8	Druckleiste hinten E5 – E14	219 537	36	Druckleiste hinten rechts E16 – E20	223 042
9	Zwischenschieber E16	237 326	40*	Tellerbürste	235 612
10	Auswahlplatine E16 mit Platinenfeder	222 265	41*	Behälter Tellerbürste	233 012
11	Niederhalteplatinen-Bett hinten E16	240 450	42*	Tellerbürste	202 600
12	Niederhalteplatinen-Bett vorne E16	240 433	43*	Justierbolzen	240 765
13	Maschenbilder E16	222 503	540*	Zylinder-Schraube M5x12	020 032
14	Niederhalteplatine E16	222 504	541*	Pass-Scheibe P6x0,3	023 540
17	Nadelschiene links	213 998	503	Zylinder-Schraube M6x14	022 658
18	Nadelschiene rechts	213 999	506	Zylinder-Schraube M4-M5x8	023 379
19	Deckschiene hinten	213 981	507	Zylinder-Schraube M5x22	023 193
20	Deckschiene vorne E16	222 531	509	Gewindestift M3,5x3-1	020 512

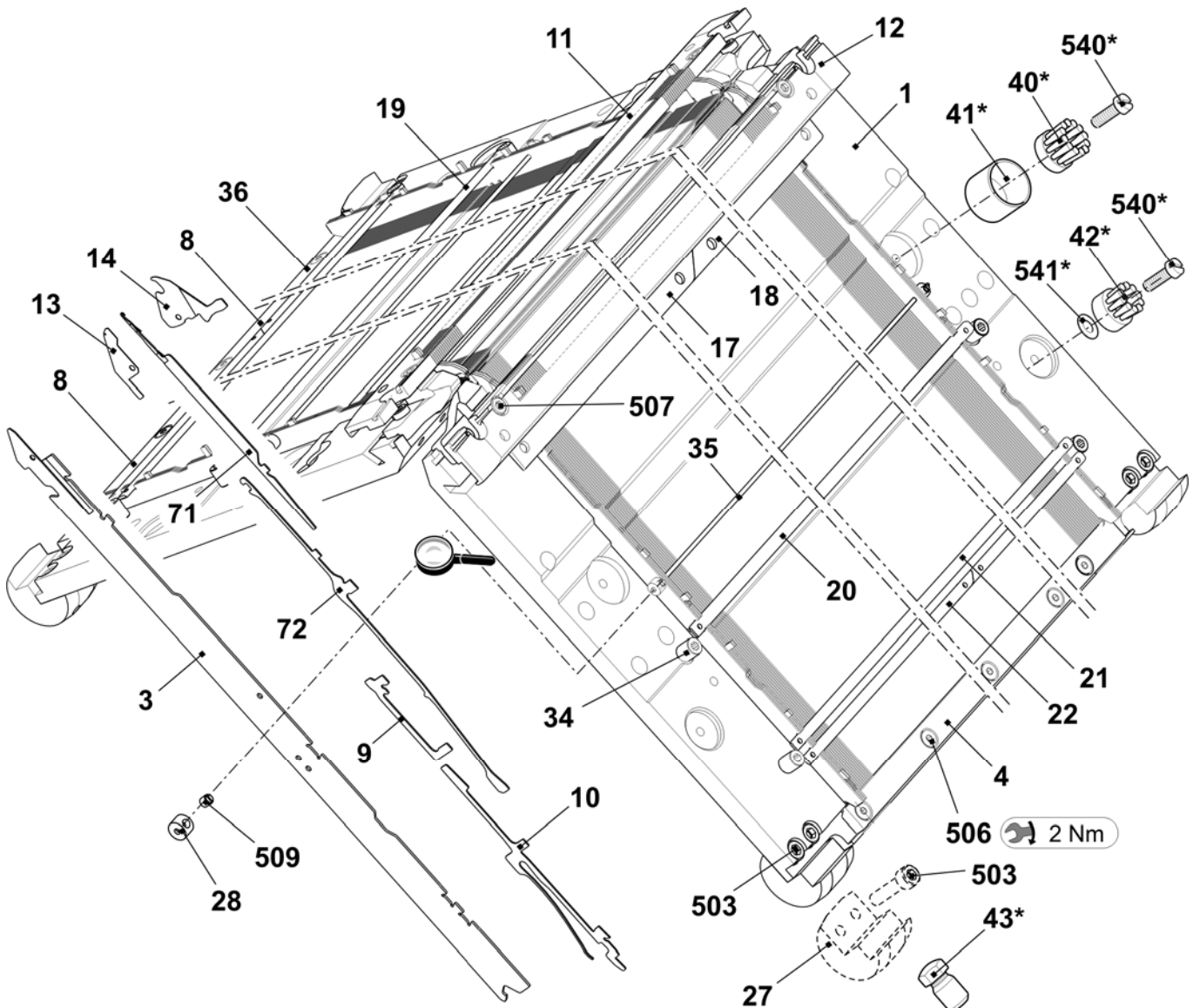

Fortsetzung Nadelbett E8.2

Pos	Benennung	Ident-Nr	Pos	Benennung	Ident-Nr
2	Fixierdraht D=3,4 1290 mm	213 995	508	Zylinder-Schraube M5x12-8.8	022 943
5	Federstahldraht D=0,5 1287 mm	220 759	513	Federndes Druckstück	023 177
15	Begrenzer links E16 – E20	220 821	515	Beilage 0,02x18,5x345	023 194
16	Begrenzer rechts E16 – E20	220 822	516	Beilage 0,03x18,5x34	023 195
26	Fixierdraht D=2,8 1285 mm	223 922	517	Beilage 0,05x18,5x34	023 196
35	Federstahldraht D=2,0 1287 mm	245 320	518	Beilage 0,1x18,5x34	
507	Zylinder-Schraube M5x22	023 193	519	Beilage 0,2X18,5X34	023 253

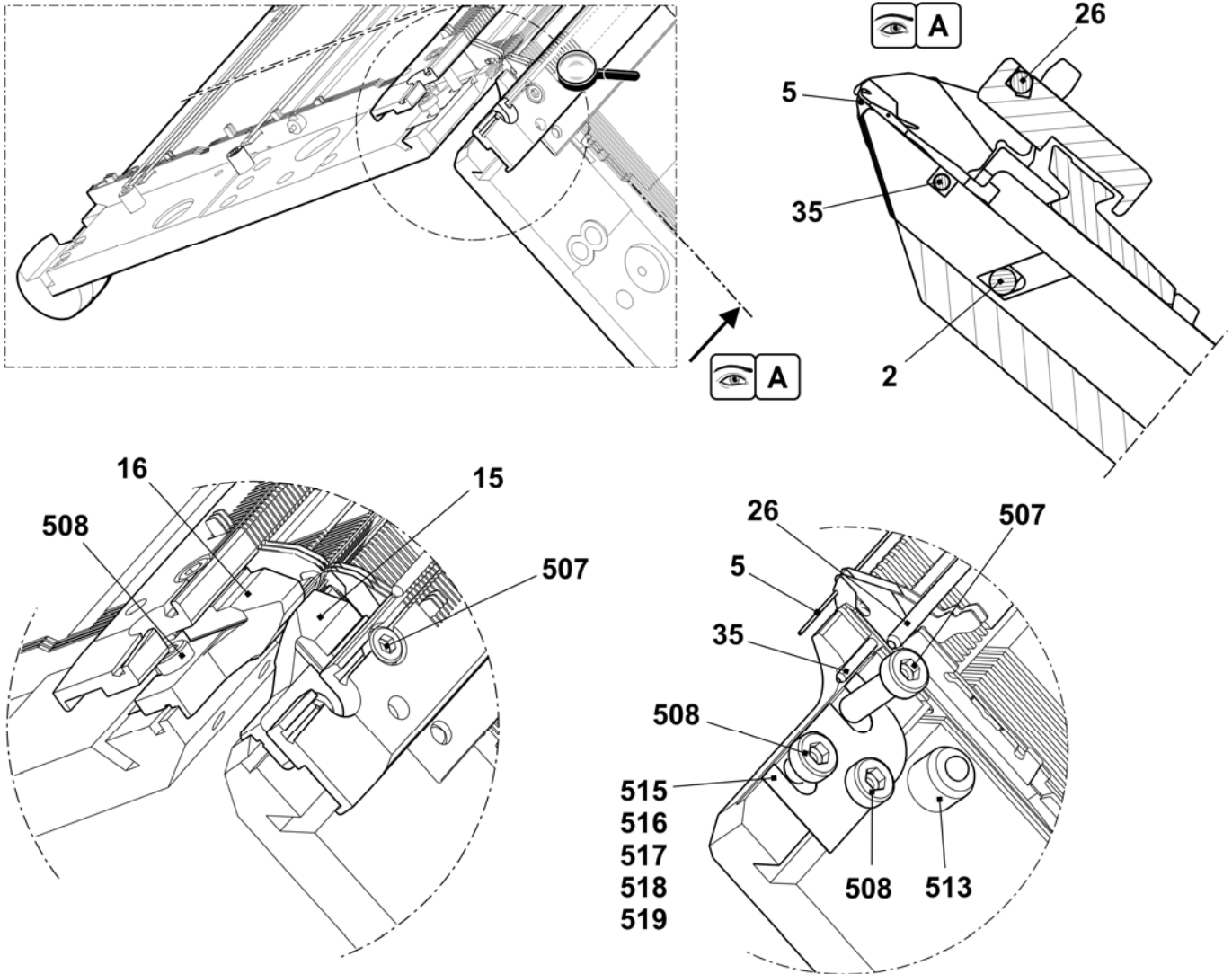

Nadelbett E18

Pos	Benennung	Ident-Nr	Pos	Benennung	Ident-Nr
Σ	Nadelbett komplett vorne + hinten E18	251 105	21	Deckschiene	213 762
1	Nadelbett vorne + hinten E18	250 039	22	Deckschiene	213 763
3	Hauptsteg E18	251 051	27	Stütze	241 339
4	Druckleiste vorne E5 – E14	219 536	28	Büchse	206 090
71	Nadel E18	239 527	34	Anschlagschraube	214 039
72	Kupplungsteil E16 - E20	220 382	35	Federstahldraht D=2,0 1287 mm	245 320
8	Druckleiste hinten E5 – E14	219 537	36	Druckleiste hinten rechts E16 – E20	223 042
9	Zwischenschieber E16 – E18 + E9.2	237 326	40*	Tellerbürste	235 612
10	Auswahlplatine E16 – E20 mit Feder	222 265	41*	Behälter Tellerbürste	233 012
11	Niederhalteplatten-Bett hinten E18	240 451	42*	Tellerbürste	202 600
12	Niederhalteplatten-Bett vorne E18	240 434	43*	Justierbolzen	240 765
13	Maschenbilder E18	220 764	540*	Zylinder-Schraube M5x12	020 032
14	Niederhalteplatine E18	220 770	541*	Pass-Scheibe P6x0,3	023 540
17	Nadelschiene links	213 998	503	Zylinder-Schraube M6x14	022 658
18	Nadelschiene rechts	213 999	506	Zylinder-Schraube M4-M5x8	023 379
19	Deckschiene hinten	213 981	507	Zylinder-Schraube M5x22	023 193
20	Deckschiene vorne E18	220 745	509	Gewindesttift M3,5x3-1	020 512

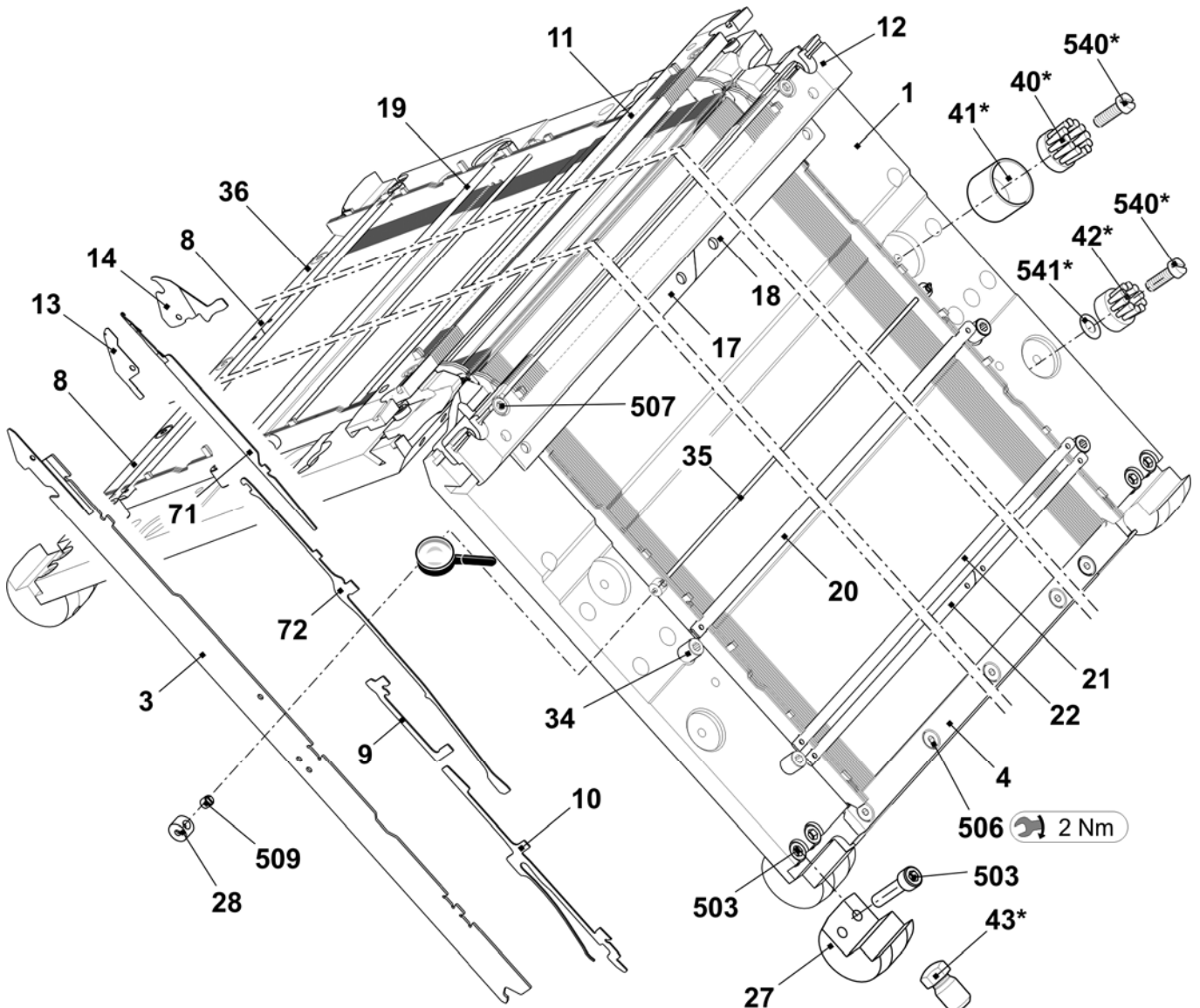

Fortsetzung Nadelbett E18

Pos	Benennung	Ident-Nr	Pos	Benennung	Ident-Nr
2	Fixierdraht D=3,4 1290 mm	213 995	508	Zylinder-Schraube M5x12-8.8	022 943
5	Federstahldraht D=0,5 1287 mm	220 759	513	Federndes Druckstück	023 177
15	Begrenzer links E16 – E20	220 821	515	Beilage 0,02x18,5x345	023 194
16	Begrenzer rechts E16 – E20	220 822	516	Beilage 0,03x18,5x34	023 195
26	Fixierdraht D=2,8 1285 mm	223 922	517	Beilage 0,05x18,5x34	023 196
35	Federstahldraht D=2,0 1287 mm	245 320	518	Beilage 0,1x18,5x34	
507	Zylinder-Schraube M5x22	023 193	519	Beilage 0,2X18,5X34	023 253

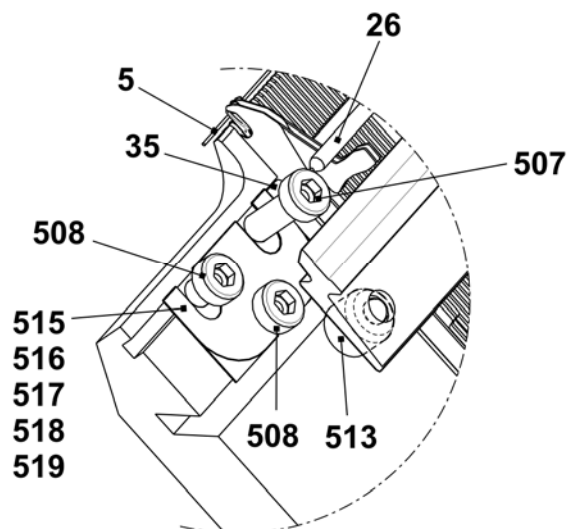
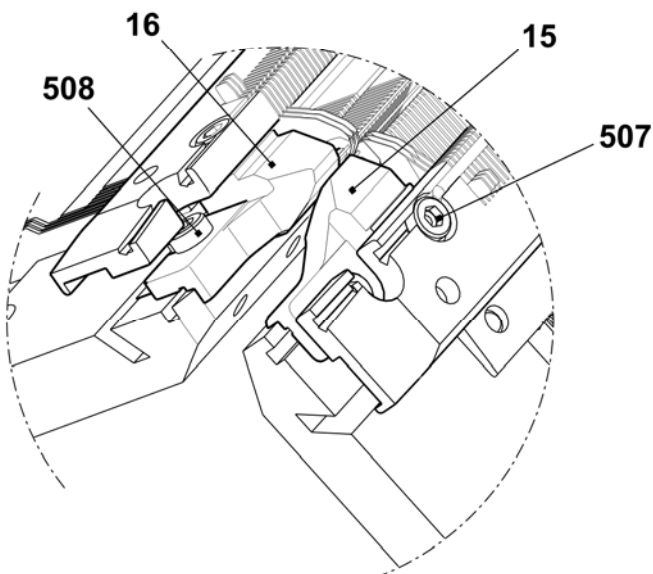
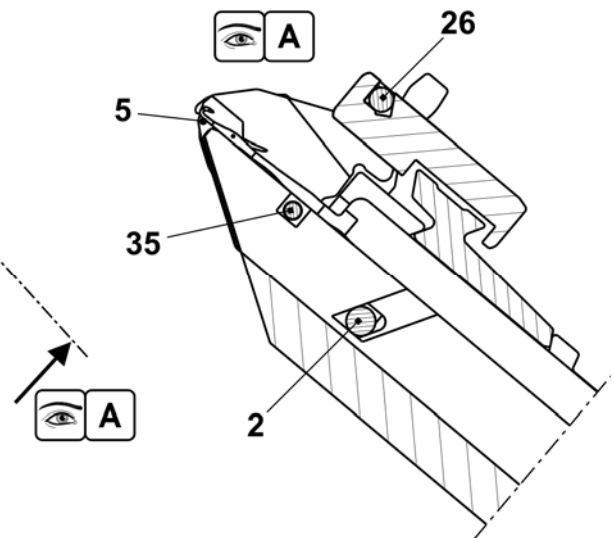
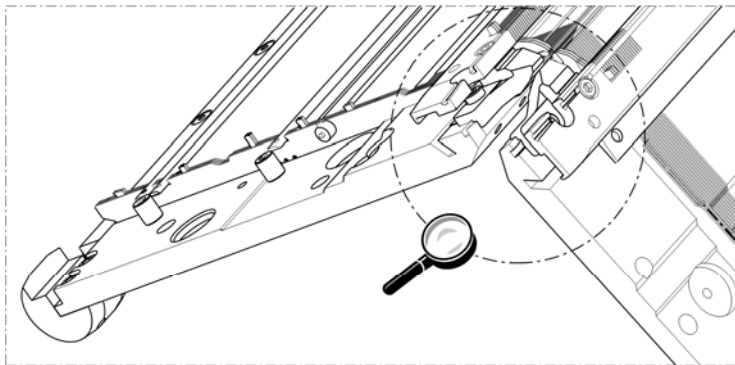

Nadelbett E9.2

Pos	Benennung	Ident-Nr	Pos	Benennung	Ident-Nr
Σ	Nadelbett komplett vorne + hinten E9.2	251 107	21	Deckschiene	213 762
1	Nadelbett vorne + hinten E18	250 039	22	Deckschiene	213 763
3	Hauptsteg E9.2	251 052	27	Stütze	241 339
4	Druckleiste vorne E5 – E14	219 536	28	Büchse	206 090
71	Nadel E9.2	227 755	34	Anschlagschraube	214 039
72	Kupplungsteil E16 - E20	220 382	35	Federstahldraht D=2,0 1287 mm	245 320
8	Druckleiste hinten E5 - E14	219 537	36	Druckleiste hinten rechts E16 – E20	223 042
9	Zwischenschieber E16 - E18 + E9.2	237 326	40*	Tellerbürste	235 612
10	Auswahlplatine E16 - E20 mit Feder	222 265	41*	Behälter Tellerbürste	233 012
11	Niederhalteplatinen-Bett hinten E18	240 451	42*	Tellerbürste	202 600
12	Niederhalteplatinen-Bett vorne E18	240 434	43*	Justierbolzen	240 765
13	Drahtstütze	229 141	540*	Zylinder-Schraube M5x12	020 032
14	Niederhalteplatine Brust E9.2	229 425	541*	Pass-Scheibe P6x0,3	023 540
17	Nadelschiene links	213 998	503	Zylinder-Schraube M6x14	022 658
18	Nadelschiene rechts	213 999	506	Zylinder-Schraube M4-M5x8	023379
19	Deckschiene hinten	213 981	507	Zylinder-Schraube M5x22	023 193
20	Deckschiene vorne E18	220 745	509	Gewindestift M3,5x3-1	020 512

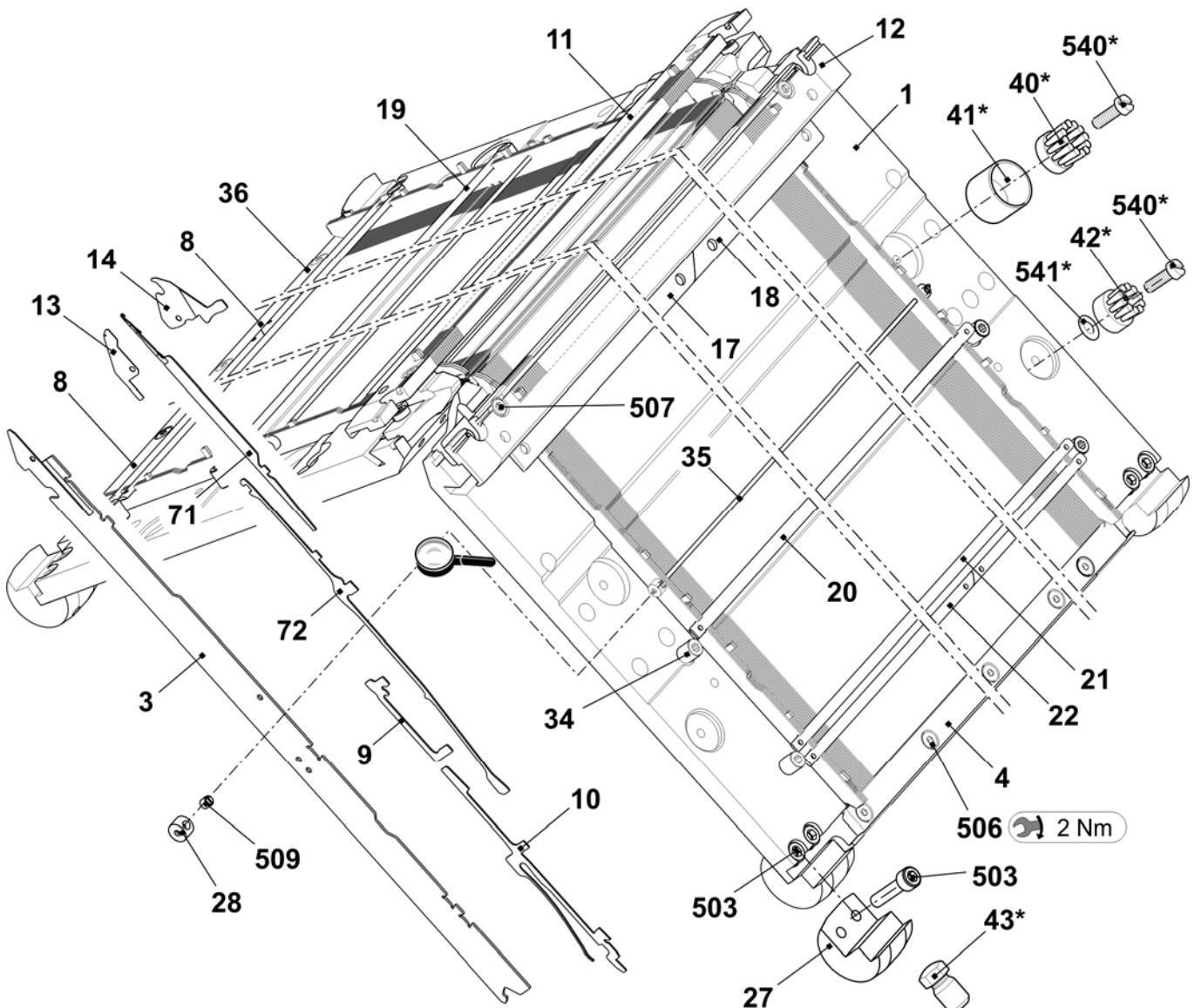

Fortsetzung Nadelbett E9.2

Pos	Benennung	Ident-Nr	Pos	Benennung	Ident-Nr
2	Fixierdraht D=3,4 1290 mm	213 995	508	Zylinder-Schraube M5x12-8.8	022 943
5	Federstahldraht D=0,5 1287 mm	220 759	513	Federndes Druckstück	023 177
15	Begrenzer links E16 – E20	220 821	515	Beilage 0,02x18,5x345	023 194
16	Begrenzer rechts E16 – E20	220 822	516	Beilage 0,03x18,5x34	023 195
26	Fixierdraht D=2,8 1285 mm	223 922	517	Beilage 0,05x18,5x34	023 196
35	Federstahldraht D=2,0 1287 mm	245 320	518	Beilage 0,1x18,5x34	
507	Zylinder-Schraube M5x22	023 193	519	Beilage 0,2X18,5X34	023 253

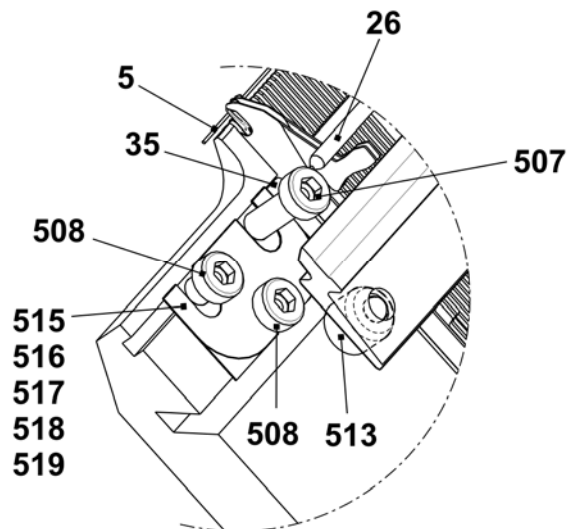
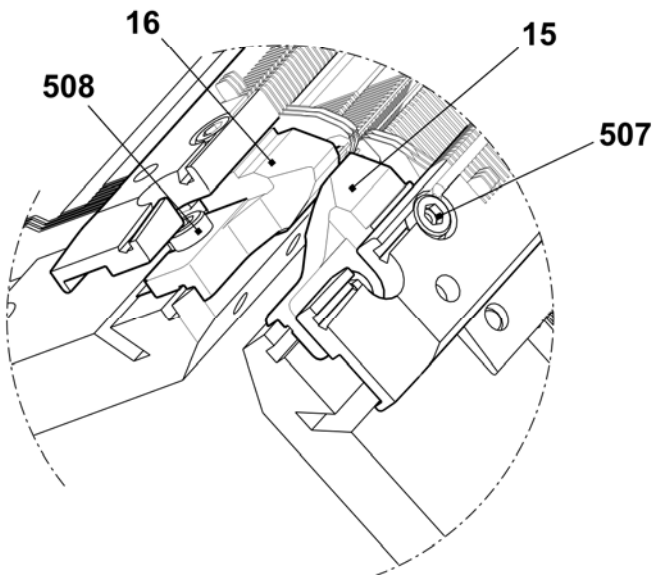
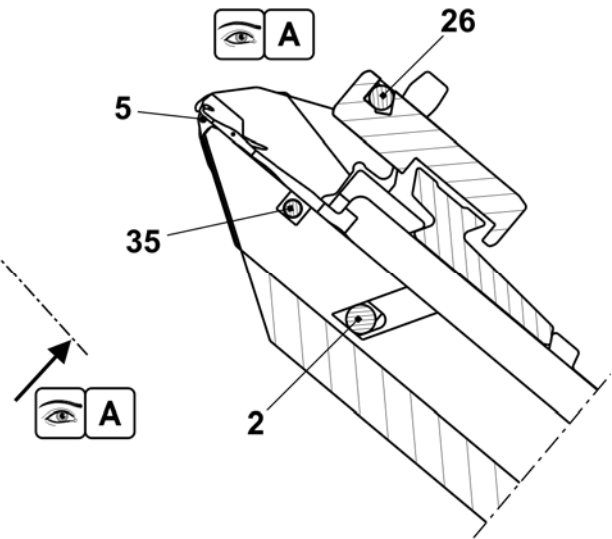
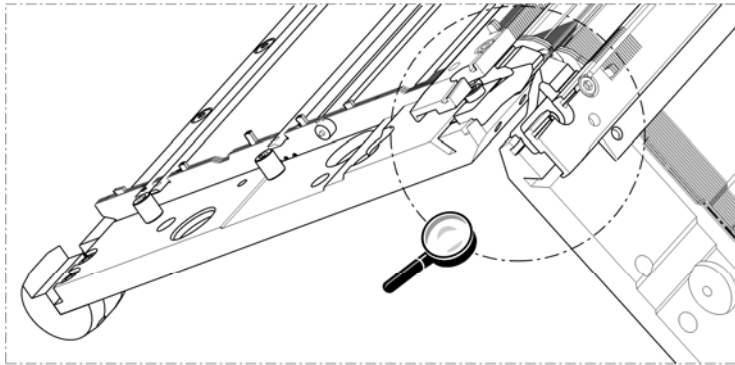

Abdeckung

Pos	Benennung	Ident-Nr	Pos	Benennung	Ident-Nr
1	Abdeckung	241 922	500	Flachkopf-Schraube M8x10	241 930

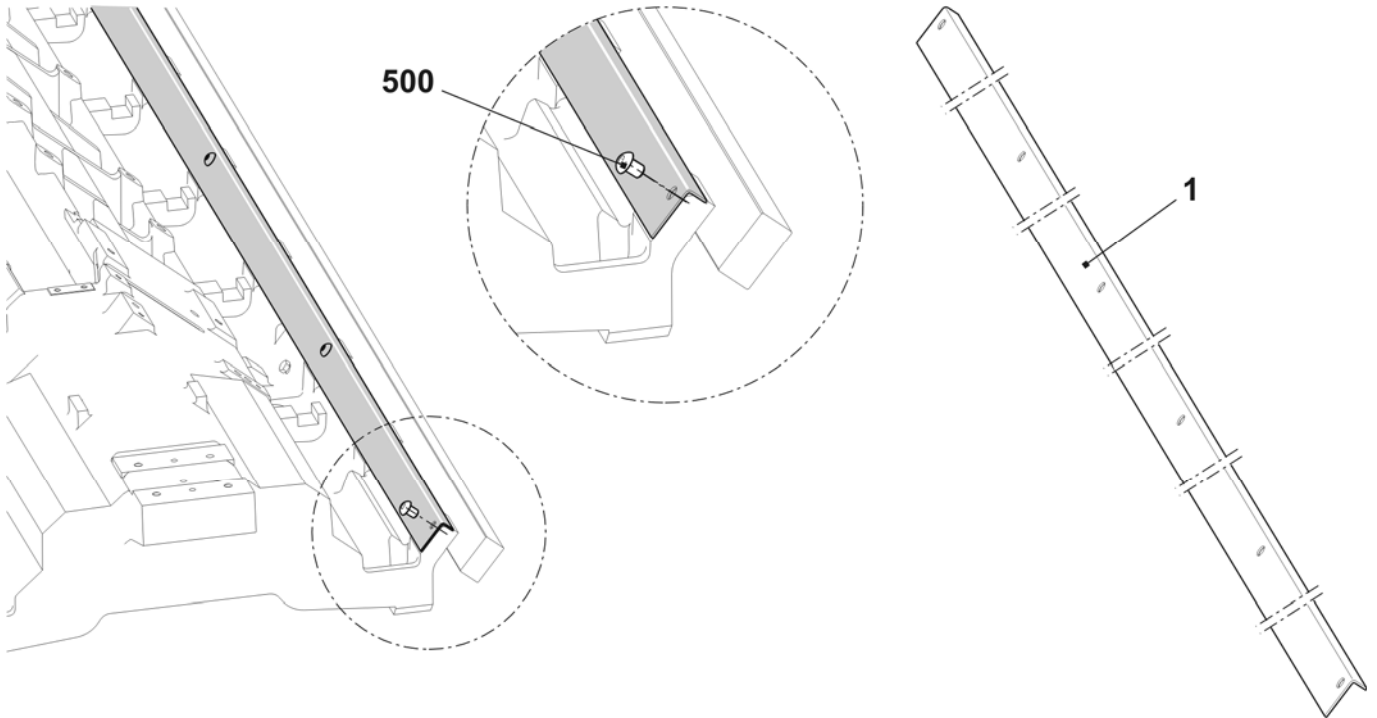

Linkes Klemm-Schneidbett E5-8

Pos	Benennung	Ident-Nr	Pos	Benennung	Ident-Nr
Σ	Klemm-Schneidbett links		10	Klemme links komplett	210 462
	E5-8 (E2,5.2/3,5.2/5.2/5m.4/7m.8/8m.7)	245 333	11	Kupplungsteil E4-8	200 682
1	Führungsplatte links E5-14	244 784	12	Zwischenschieber Gebremst E5-8	237 323
	1a Deckschiene	211 358	13	Auswahlplatine E4-8	200 687
	1b Deckschiene	209 223	14	Platinfeder E4-8	200 690
	1c Deckschiene	209 224	500	Zylinder-Schraube M4x10	023 136
	1d Fixierdraht	215 927	503	Sechskantmutter M4-8	023 046
	1e Bolzen	208 094	504	U-Scheibe 4	020 870
	1f Achse	211 349	505	U-Scheibe 4,3x7x0,5	022 153
	1g Führungsstift	211 351	507	Sicherungsscheibe 3,2	021 019
5	Abdeckung links komplett	211 771	508	Zugfeder 5x0,5x17,4	023 377
6	Fanghaken links	213 151	509	Druckfeder 0,8x4x26,3	023 333
7	Schieber E4-8	211 096	510	Kugel 5	023 309
8	Fangnadel links E4-8	211 804	520*	Zylinder-Schraube M6x20	244 824
9	Klinge	210 422	521*	U-Scheibe 7,6x11,6x1,5	023 334

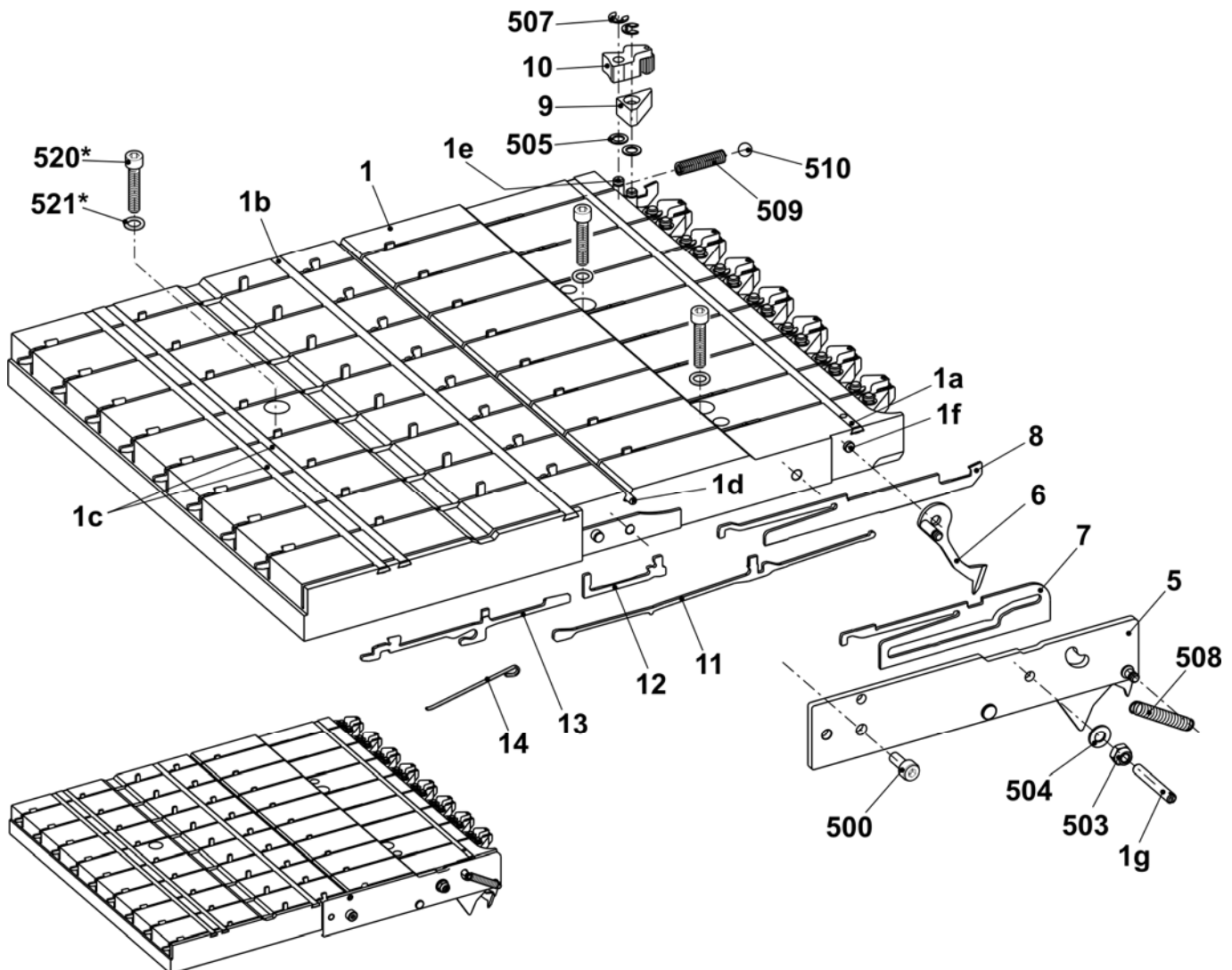

Linkes Klemm-Schneidbett E10-14

Pos	Benennung	Ident-Nr	Pos	Benennung	Ident-Nr
Σ	Klemm-Schneidbett links E10-14 (E6.2/7.2/6.2(E12m.10)/10m.12/14/12)	245 335	10	Klemme links komplett	210 462
1	Führungsplatte links E5-14	244 784	11	Kupplungsteil E4-8	200 682
1a	Deckschiene	211 358	12	Zwischenschieber Gebremst E5-8	237 323
1b	Deckschiene	209 223	13	Auswahlplatine E4-8	200 687
1c	Deckschiene	209 224	14	Platinenfeder E4-8	200 690
1d	Fixierdraht	215 927	500	Zylinder-Schraube M4x10	023 136
1e	Bolzen	208 094	503	Sechskantmutter M4-8	023 046
1f	Achse	211 349	504	U-Scheibe 4	020 870
1g	Führungsstift	211 351	505	U-Scheibe 4,3x7x0,5	022 153
5	Abdeckung links komplett E10-14	251 120	507	Sicherungsscheibe 3,2	021 019
6	Fanghaken links E10-14	251 377	508	Zugfeder 4x0,55x18,9	023 392
7	Schieber E10-14	251 117	509	Druckfeder 0,8x4x26,3	023 333
8	Fangnadel links E10-14	211 809	510	Kugel 5	023 309
9	Klinge	210 422	520*	Zylinder-Schraube M6x20	244 824
			521*	U-Scheibe 7,6x11,6x1,5	023 334

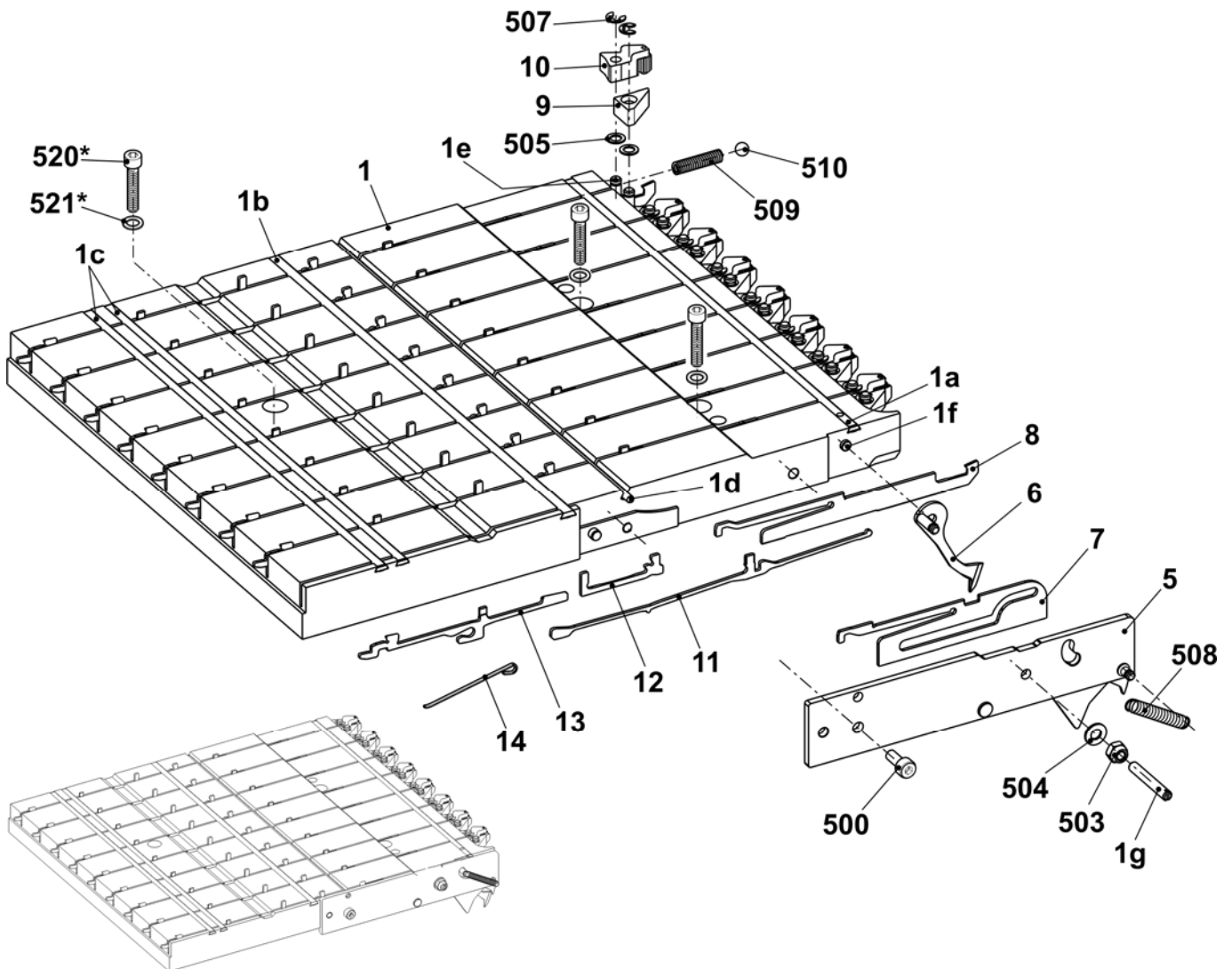

Linkes Klemm-Schneidbett E16-18

Pos	Benennung	Ident-Nr	Pos	Benennung	Ident-Nr
Σ	Klemm-Schneidbett links E16-18		10	Klemme links komplett	210 462
	E16-18 (E8.2/9.2)	245 337	11	Kuplungsteil E10-12	200 683
1	Führungsplatte links E16-20	244 810	12	Zwischenschieber gebremst E10-12	237 324
	1a Deckschiene	211 358	13	Auswahlplatine E10-12	200 688
	1b Deckschiene	209 223	14	Platinfeder E10-12	200 691
	1c Deckschiene	209 224	500	Zylinder-Schraube M4x10	023 136
	1d Fixierdraht	215 927	503	Sechskantmutter M4-8	023 046
	1e Bolzen	208 094	504	U-Scheibe 4	020 870
	1f Achse	211 349	505	U-Scheibe 4,3x7x0,5	022 153
	1g Führungsstift	211 351	507	Sicherungsscheibe 3,2	021 019
5	Abdeckung links komplett E16-20	221 114	508	Zugfeder 4x0,55x18,9	023 392
6	Fanghaken links E16-18	243 254	509	Druckfeder 0,8x4x26,3	023 333
7	Schieber E16-20	221 106	510	Kugel 5	023 309
8	Fangnadel links E16-20	221 111	520*	Zylinder-Schraube M6x20	244 824
9	Klinge	210 422	521*	U-Scheibe 7,6x11,6x1,5	023 334

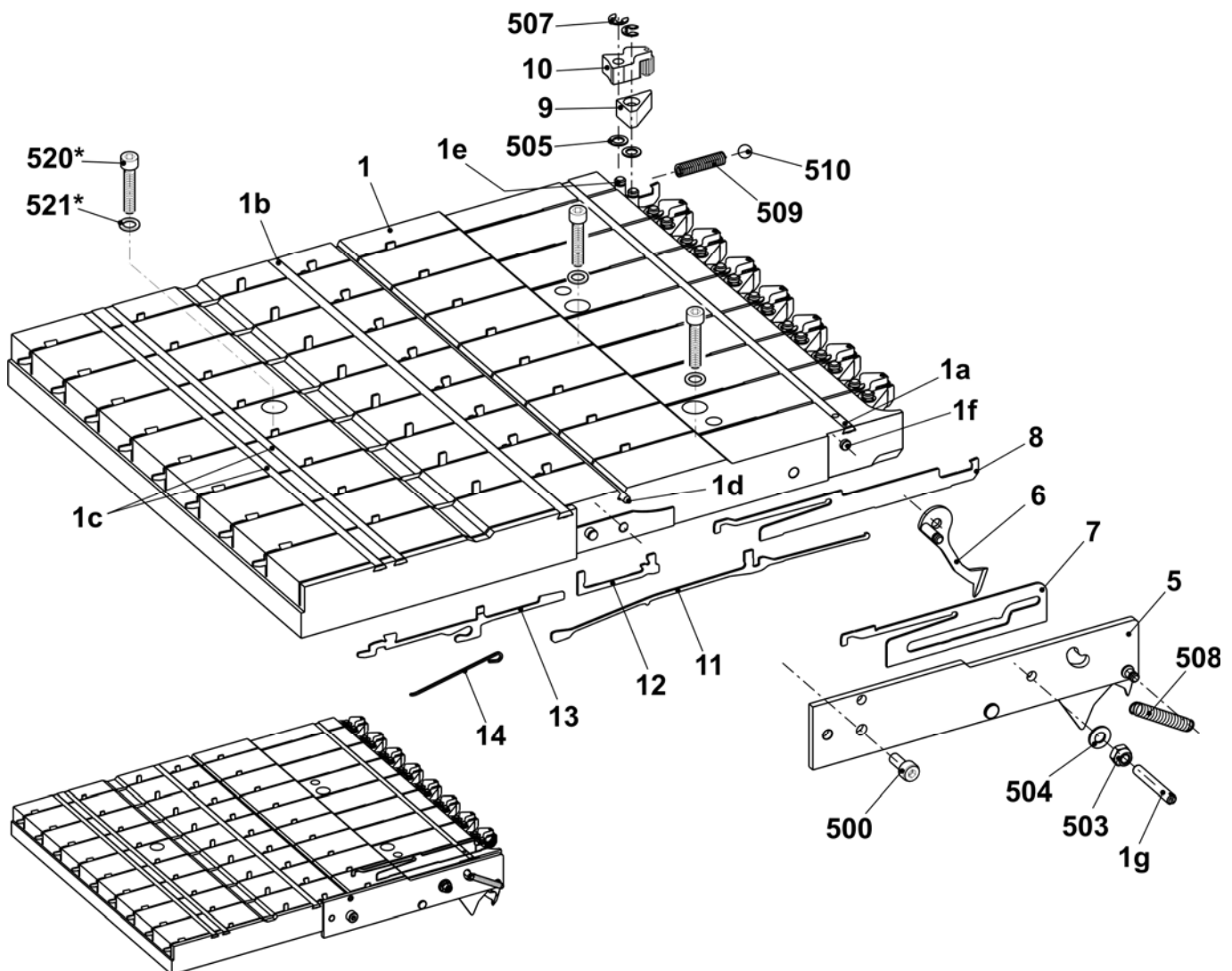

Rechtes Klemm-Schneidbett E5-8

Pos	Benennung	Ident-Nr	Pos	Benennung	Ident-Nr
Σ	Klemm-Schneidbett rechts		10	Klemme rechts komplett	210 464
	E5 - E8 (E3,5.2)	245 334	11	Kupplungsteil E4-8	200 682
1	Führungsplatte E5-14	245 341	12	Zwischenschieber gebremst E5-8	237 323
1a	Deckschiene	211 358	13	Auswahlplatine E4-8	200 687
1b	Deckschiene	209 223	14	Platinenfeder E4-8	200 690
1c	Deckschiene	209 224	500	Zylinder-Schraube M4x10	023 136
1d	Fixierdraht	215 927	503	Sechskant-Mutter M4	023 046
1e	Bolzen	208 094	504	U-Scheibe 4	020 870
1f	Achse	211 349	505	U-Scheibe 4,3x7x0,5	022 153
1g	Führungsstift	211 351	507	Sicherungs-Scheibe 3,2	021 019
5	Abdeckung rechts komplett	211 347	508	Zugfeder 5x0,55x18,9 (E3,5.2)	023 377
6	Fanghaken rechts	213 150	509	Druckfeder 0,8x4x26,3	023 333
7	Schieber E4-8 (E3,5.2)	211 096	510	Kugel DIN 5401 - 5	023 309
8	Fangnadel rechts E4-8 (E3,5.2)	210 420	520*	Zylinder-Schraube M6x20	244 824
9	Klinge	210 422	521*	U-Scheibe 7,6x11,6x1,5	023 334

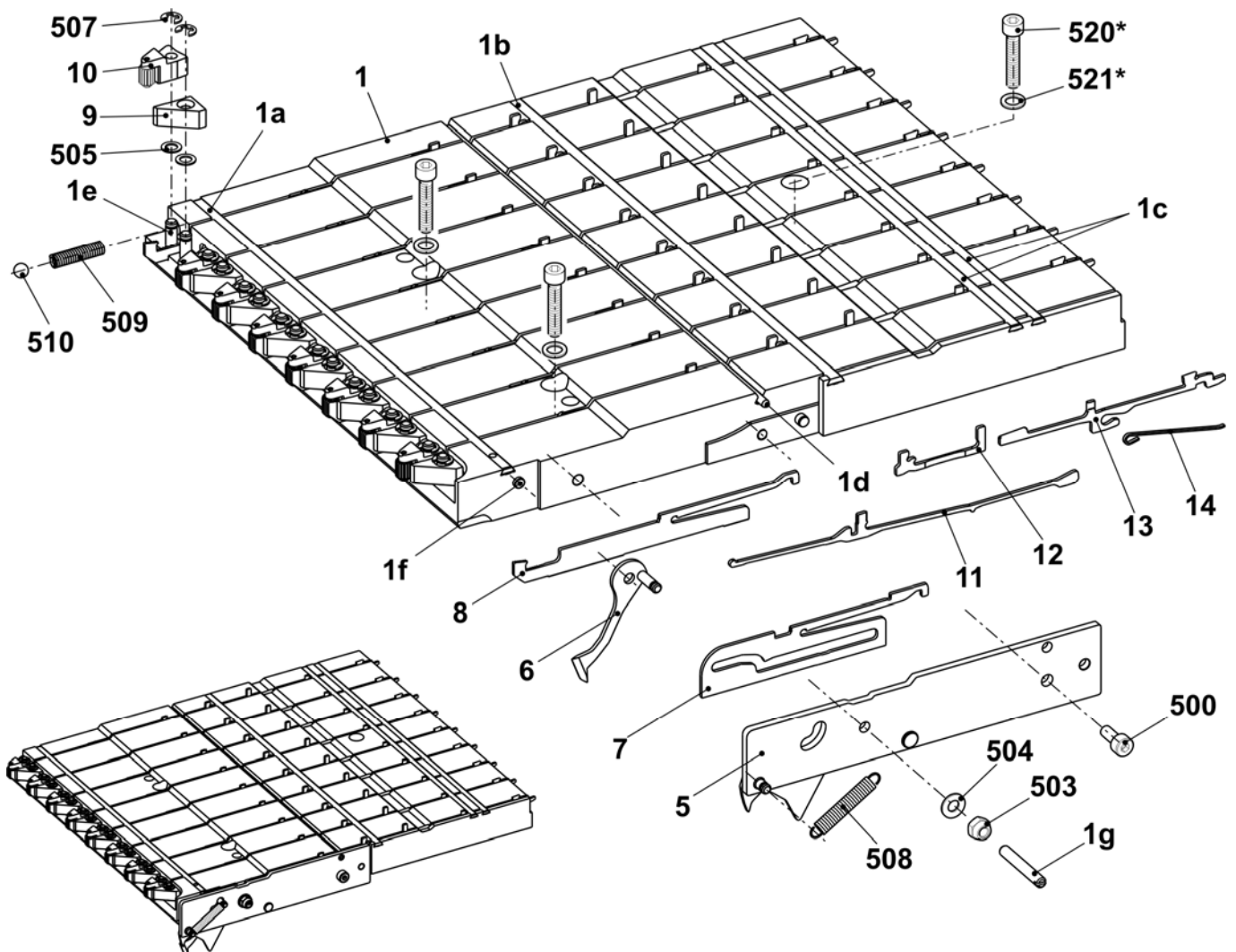

Rechtes Klemm-Schneidbett E10-14

Pos	Benennung	Ident-Nr	Pos	Benennung	Ident-Nr
Σ	Klemm-Schneidbett rechts		10	Klemme rechts komplett	210 464
	E10 – E14 (E6.2/7.2/12m.10)	245 336	11	Kupplungsteil E4-8	200 682
1	Führungsplatte E5-14	245 341	12	Zwischenschieber gebremst E5-8	237 323
	1a Deckschiene	211 358	13	Auswahlplatine E4-8	200 687
	1b Deckschiene	209 223	14	Platinenfeder E4-8	200 690
	1c Deckschiene	209 224	500	Zylinder-Schraube M4x10	023 136
	1d Fixierdraht	215 927	503	Sechskant-Mutter M4	023 046
	1e Bolzen	208 094	504	U-Scheibe 4	020 870
	1f Achse	211 349	505	U-Scheibe 4,3x7x0,5	022 153
	1g Führungsstift	211 351	507	Sicherungs-Scheibe 3,2	021 019
5	Abdeckung rechts komplett E10-14	251 119	508	Zugfeder 4x0,55x18,9 (E6.2/7.2/12m.10)	023 392
6	Fanghaken rechts E10-14	251 378	509	Druckfeder 0,8x4x26,3	023 333
7	Schieber E10-14 (E6.2/7.2/12m.10)	251 117	510	Kugel DIN 5401 - 5	023 309
8	Fangnadel rechts E10-14 (E6.2/7.2/12m.10)	210 249	520*	Zylinder-Schraube M6x20	244 824
9	Klinge	210 422	521*	U-Scheibe 7,6x11,6x1,5	023 334

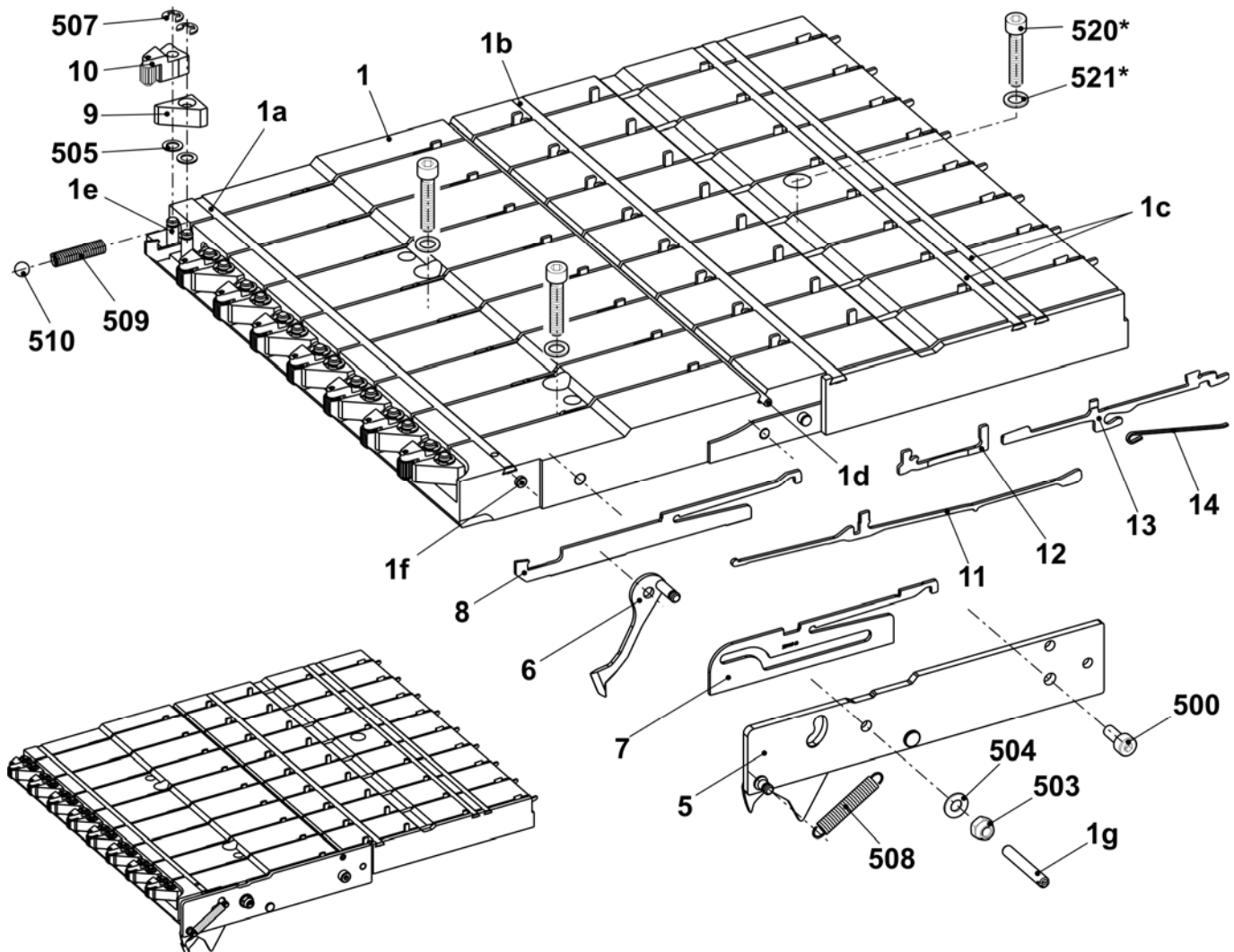

Rechtes Klemm-Schneidbett E16-18

Pos	Benennung	Ident-Nr	Pos	Benennung	Ident-Nr
Σ	Klemm-Schneidbett rechts		10	Klemme rechts komplett	210 464
	E16-18 (8.2/9.2)	245 338	11	Kupplungsteil E10-12	200 683
1	Führungsplatte E16-20	244 809	12	Zwischenschieber Gebremst E10-12	237 324
	1a Deckschiene	211 358	13	Auswahlplatine E10-12	200 688
	1b Deckschiene	209 223	14	Platinenfeder E10-12	200 691
	1c Deckschiene	209 224	500	Zylinder-Schraube M4x10	023 136
	1d Fixierdraht	215 927	503	Sechskant-Mutter M4	023 046
	1e Bolzen	208 094	504	U-Scheibe 4	020 870
	1f Achse	211 349	505	U-Scheibe 4,3x7x0,5	022 153
	1g Führungsstift	211 351	507	Sicherungs-Scheibe 3,2	021 019
5	Abdeckung rechts komplett E16-20	221 115	508	Zugfeder 4x0,55x18,9	023 392
6	Fanghaken rechts E16-18	243 253	509	Druckfeder 0,8x4x26,3	023 333
7	Schieber E16-20	221 106	510	Kugel DIN 5401 - 5	023 309
8	Fangnadel rechts E16-20	221 112	520*	Zylinder-Schraube M6x20	244 824
9	Klinge	210 422	521*	U-Scheibe 7,6x11,6x1,5	023 334

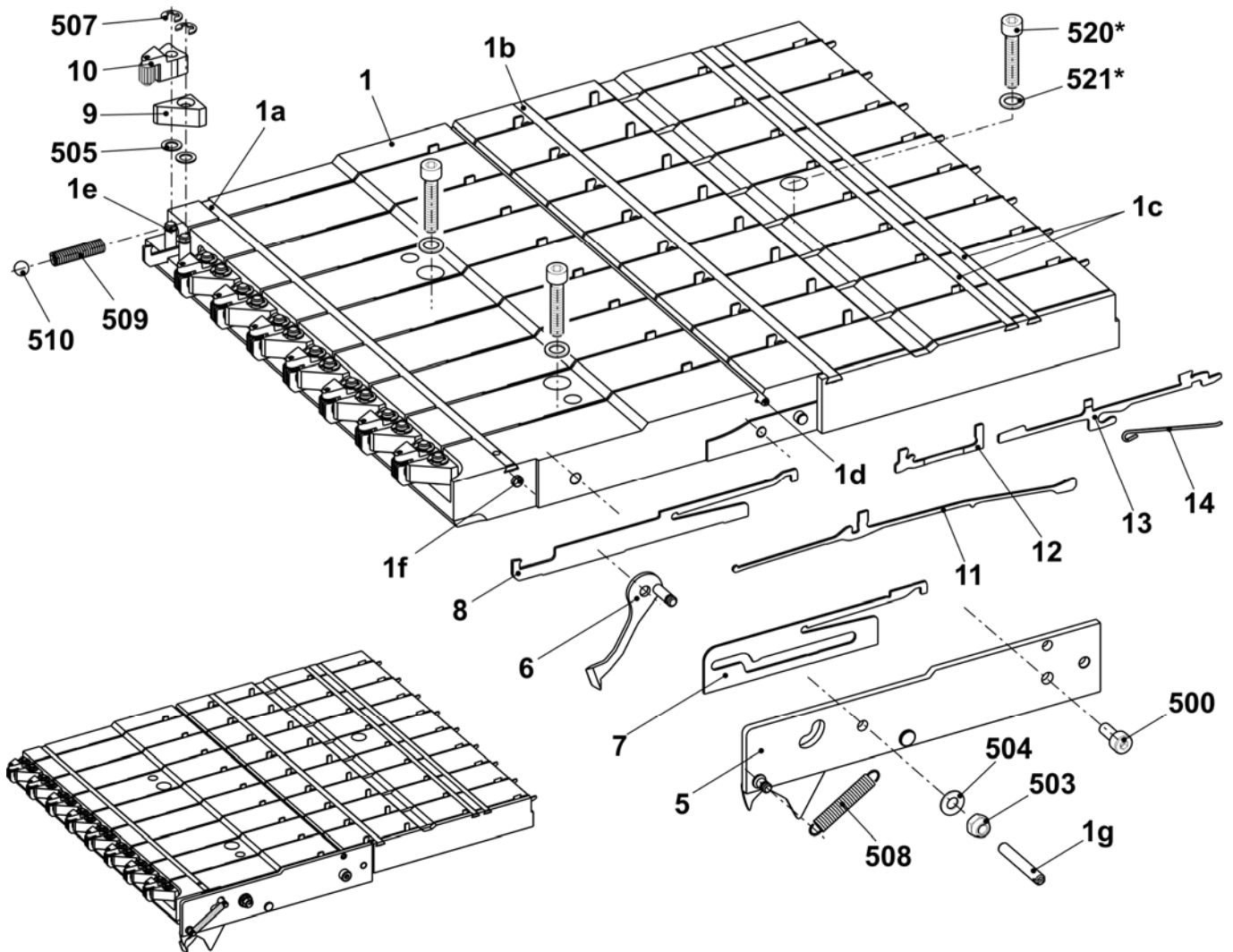

Versatz

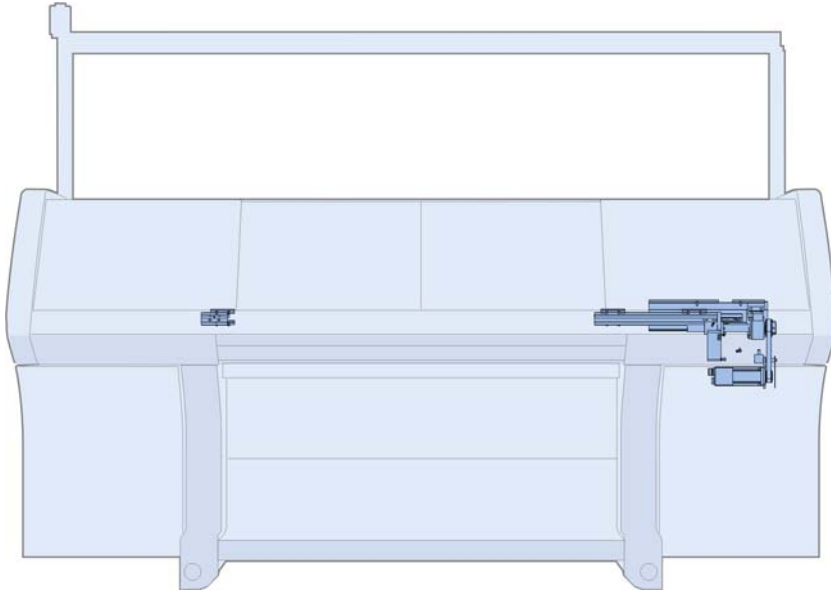

Versatzantrieb

Pos	Benennung	Ident-Nr	Pos	Benennung	Ident-Nr
Σ	Antriebseinheit Versatz	241 455	504	Zylinder-Schraube M8x25	020 142
1	Drehstromservomotor Versatz komplett	241 454	505	U-Scheibe 8,4X20X3	022 175
2	Lager	227 605	507	Beilage 0,03x11x80	023 286
3	Spindellager komplett	240 798	508	Beilage 0,05x11x80	023 287
4	Karte Versatz-Endschalter	229 396	509	Beilage 0,03x15x85	023 162
5	Versatz-Abdeckblech	240 721	510	Beilage 0,05x15x85	023 163
6	Versatzleiste links	240 696	511	Beilage 0,1x15x85	023 164
7	Versatzleiste	240 690	512	Beilage 0,2x15x85	023 170
8	Führungsleiste	206 382	518	Beilage 0,03x15x75	023 395
9	Zahnriemen 150 S 5M 490	229 281	519	Beilage 0,05x15x75	023 396
13	Schaltblech	240 722	520	Beilage 0,1x15x75	023 397
19	Anschlag-Schraube	221 386	521	Beilage 0,2x15x75	023 398
22	Lagergabel	240 689	900	Zylinder-Schraube M6x12	022 795
501	Zylinder-Schraube M6x16	023 116	901	Flachkopf-Schraube M6x10-12.9	023 183
502	Zylinder-Schraube M6x16	020 135	902	Zylinder-Schraube M8x35	020 144
503	Flachkopf-Schraube M6x10-12.9	023 183	903	Zylinder-Schraube M8x25-12.9	020 142

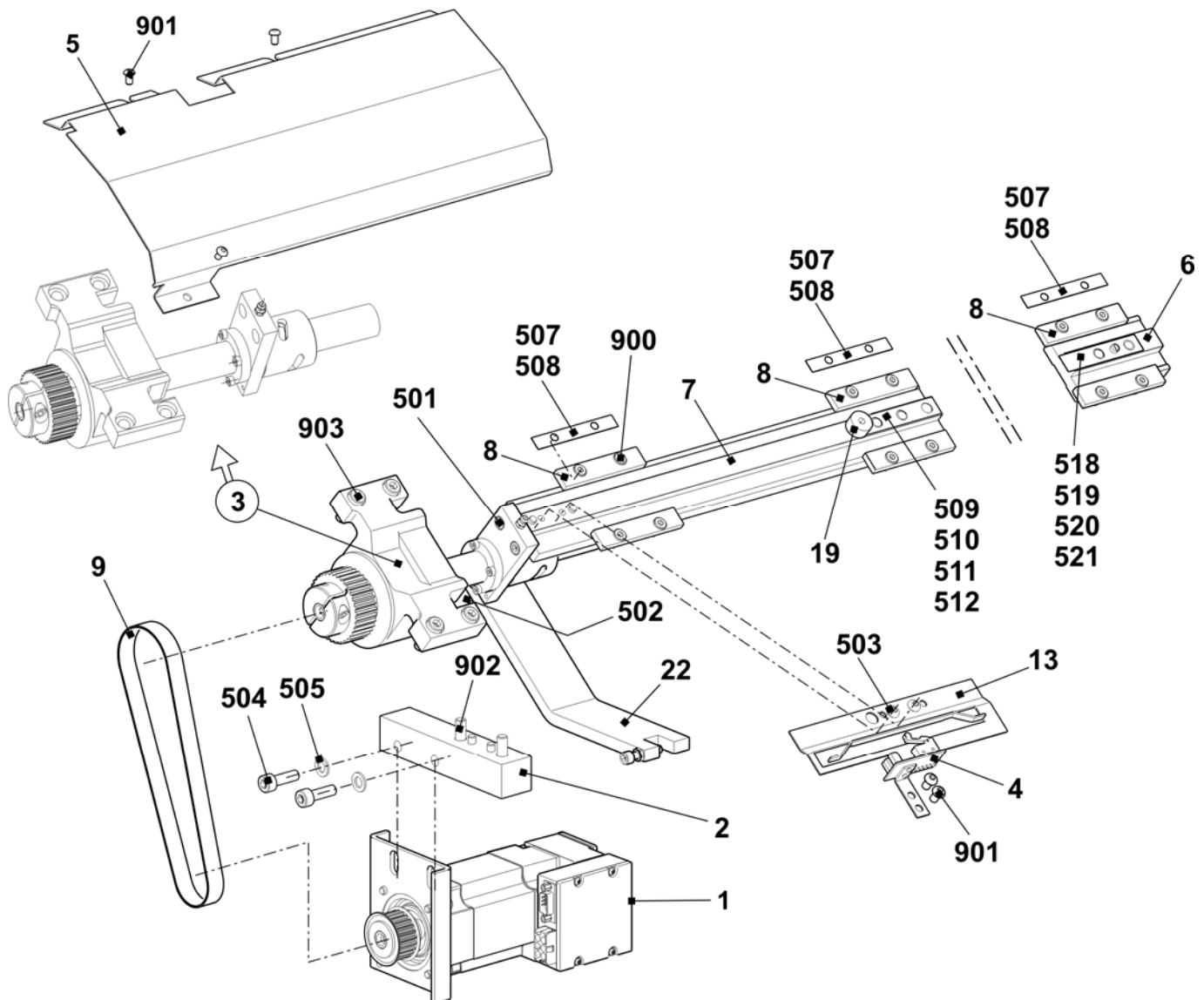

Schlitten

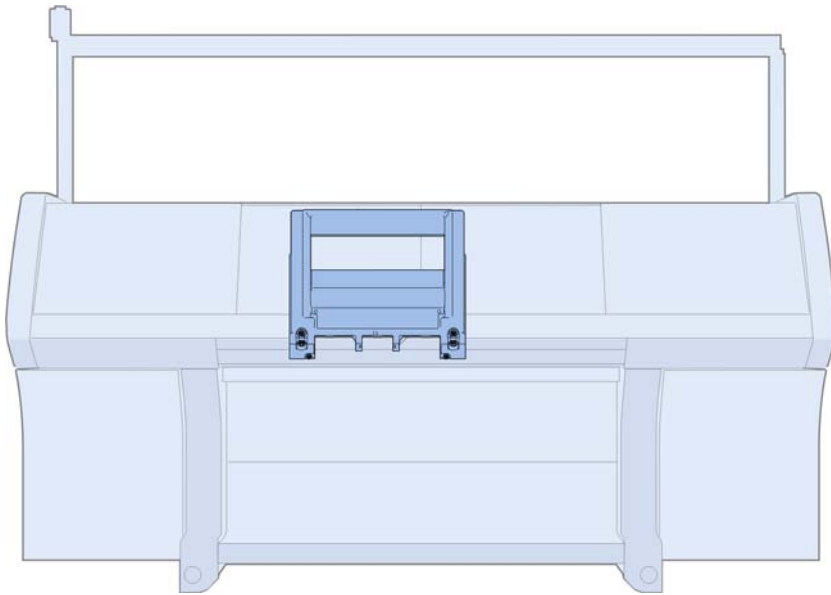

Schlitten-Übersicht

Pos	Benennung	Ident-Nr	Pos	Benennung	Ident-Nr
Σ	Schlitten 3-Schloss komplett		1	Schloss (-Satz) komplett	
	E5 + E5m.4 + E7m.5 + E2,5.2 + E3,5.2	241 556		E5 + E5m.4 + E7m.5 + E2,5.2 + E3,5.2 + E5.2	241 566
	E5.2	243 087		E7 - E8 + E7m.8 + E8m.7	241 567
	E7 + E8 + E7m.8 + E8m.7	241 557		E10	243 091
	E10	243 084		E10m.12	243 093
	E10m.12	243 086		E6.2	243 095
	E6.2	243 088		E6.2(12m.10)	242 402
	E6.2(12m.10)	242 401		E12	241 596
	E12	241 415		E7.2	241 573
	E7.2	241 564		E14 + E14/12	243 092
	E14 + E14/12	243 085		E8.2	243 162
	E8.2	243 161		E16 + E18	241 571
	E16 + E18	241 561		E9.2	243 096
	E9.2	243 089			
2	FF-Mitnahme aussen komplett	241 080	7	Verteiler vorn okc	240 557
3	FF-Mitnahme mitte komplett	241 081	8	Verteiler hinten okc	240 556
4	Platinen-Steuerung komplett		9	Auswahlsystem komplett	
	E5 - E8 + E7m.8 + E8m.7 + E5m.4 + E7m.5 + E2,5.2 + E3,5.2 + E5.2	241 515		E2 - E8 + E7m.8 + E8m.7	216 218
	E10 + E10m.12	241 516		E10 - E12 + E10m.12 + E5.2 + E6.2 + E6.2(12m.10)	216 219
	E12 - E14+ E6.2 + E6.2(12m.10) + E14/12 + E7.2	241 517		E14 + E14/12 + E7.2	229 300
	E16 - E18 + E8.2 + E9.2	241 520		E16 - E18 + E8.2 + E9.2	220 114
5	Schlittenwagen 3-Schloss komplett	241 414	10	Abstreifteil (Filz)	241 411
16	Motoreinheit komplett (AT=711017)	211 017	11	Bolzen	212 392
	16a Zahnstange oben	209 781	12	Bolzen	243 171
	16b Zahnstange Mitte	209 782	14	Abdeckblech links	250 274
	16c Zahnstange unten	209 783	15	Abdeckblech rechts	250 275
501	Schraube M4x12	023 367	23	Leitblech hinten links	245 323
			24	Leitblech hinten rechts	245 324

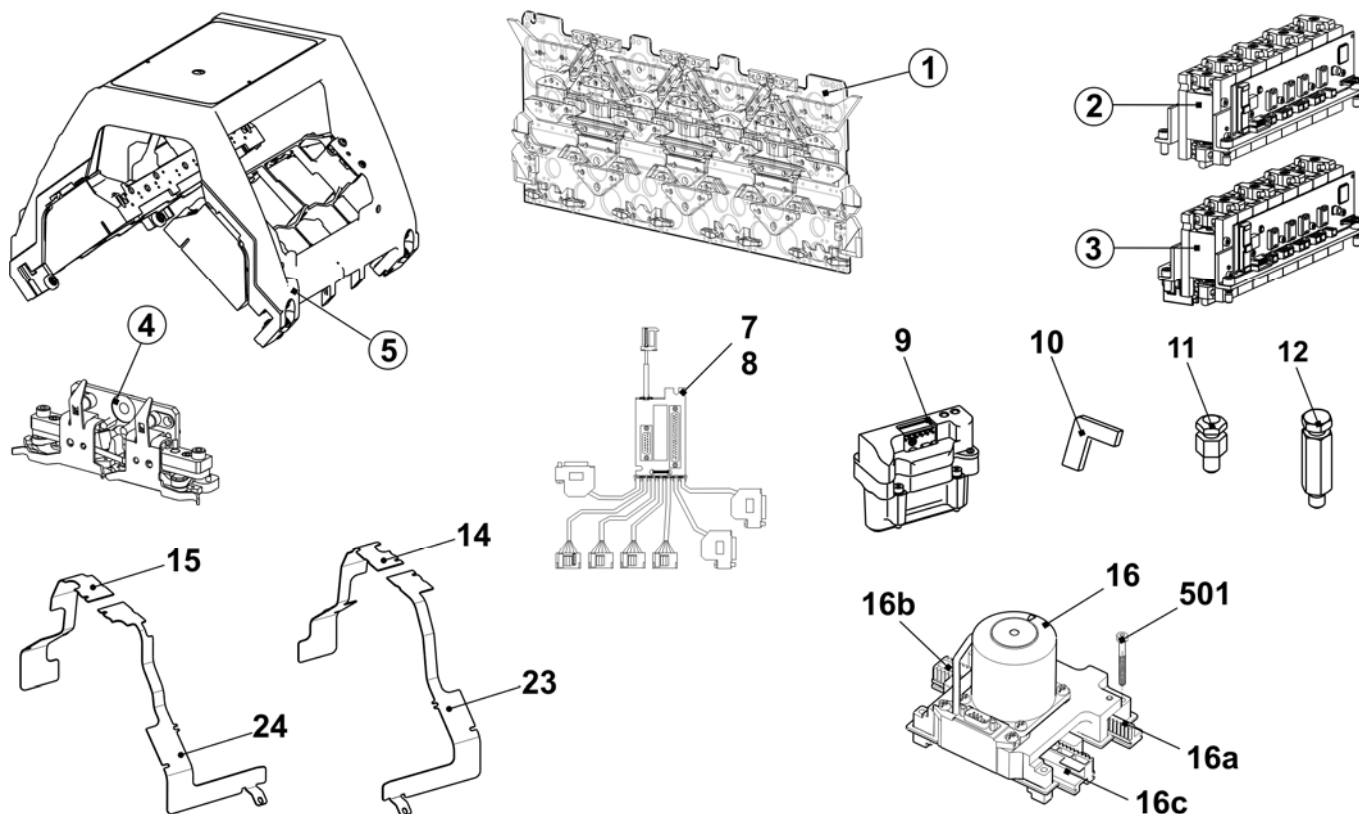

Schlittenwagen

Pos	Benennung	Ident-Nr	Pos	Benennung	Ident-Nr
Σ	Schlittenwagen 3-Schloss komplett	241 414			
1	Schlittenrahmen, 3-Schloss	251 352	13	Fixierbolzen Trennstelle	244 179
2	Schlittenteil, 3-Schloss	240 695	500	Zylinder-Schraube M8x30	020 143
3	Schlittenabdeckung oben, 3-Schloss	251 194	502	Flachkopf-Schraube M6x10	023 183
4	Unterlage	225 312	504	Sicherungsscheibe 6	021 022
5	Passschraube	211 750	514	Passstift 5x14	020 670
8	Büchse	207 546	515	Gewindebuchse	041 863
9	Büchse	209 275	522	Beilage 0,2x10x70	023 699
10	Büchse	209 274	523	Beilage 0,1x10x70	023 698
11	Exzenter	222 983	524	Beilage 0,05x10x70	023 697

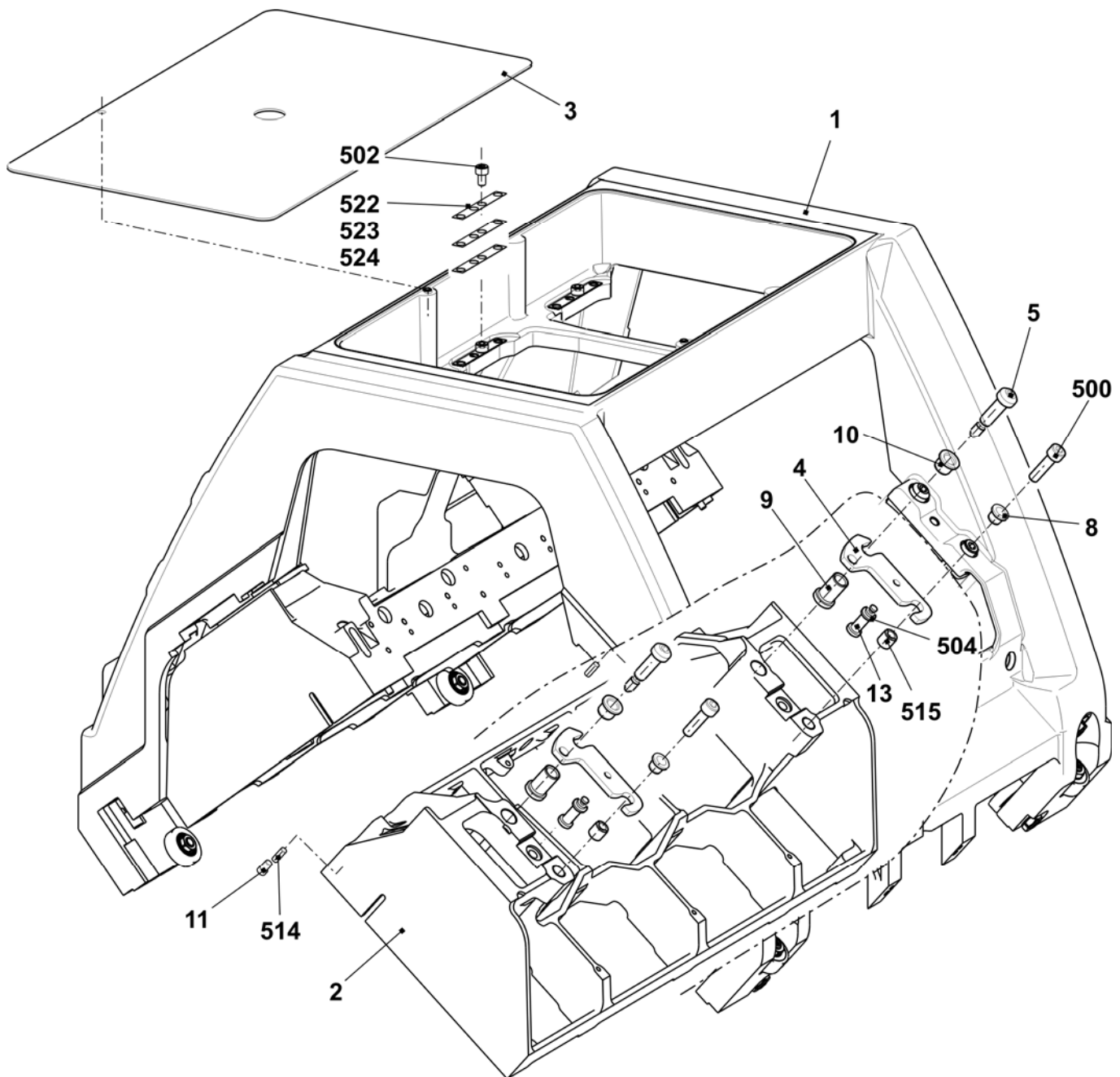

Schlitten-Abdeckung

Pos	Benennung	Ident-Nr	Pos	Benennung	Ident-Nr
2	Schlitten-Abdeckung vorne 3-Schloss	251 199	501	Fächerscheibe 6,4	022 385
3	Schlitten-Abdeckung hinten 3-Schloss	251 200	502	Sechskant-Mutter M6	022 899
12	Fixierbolzen	242 382	505	O-Ring 3x2	242 420

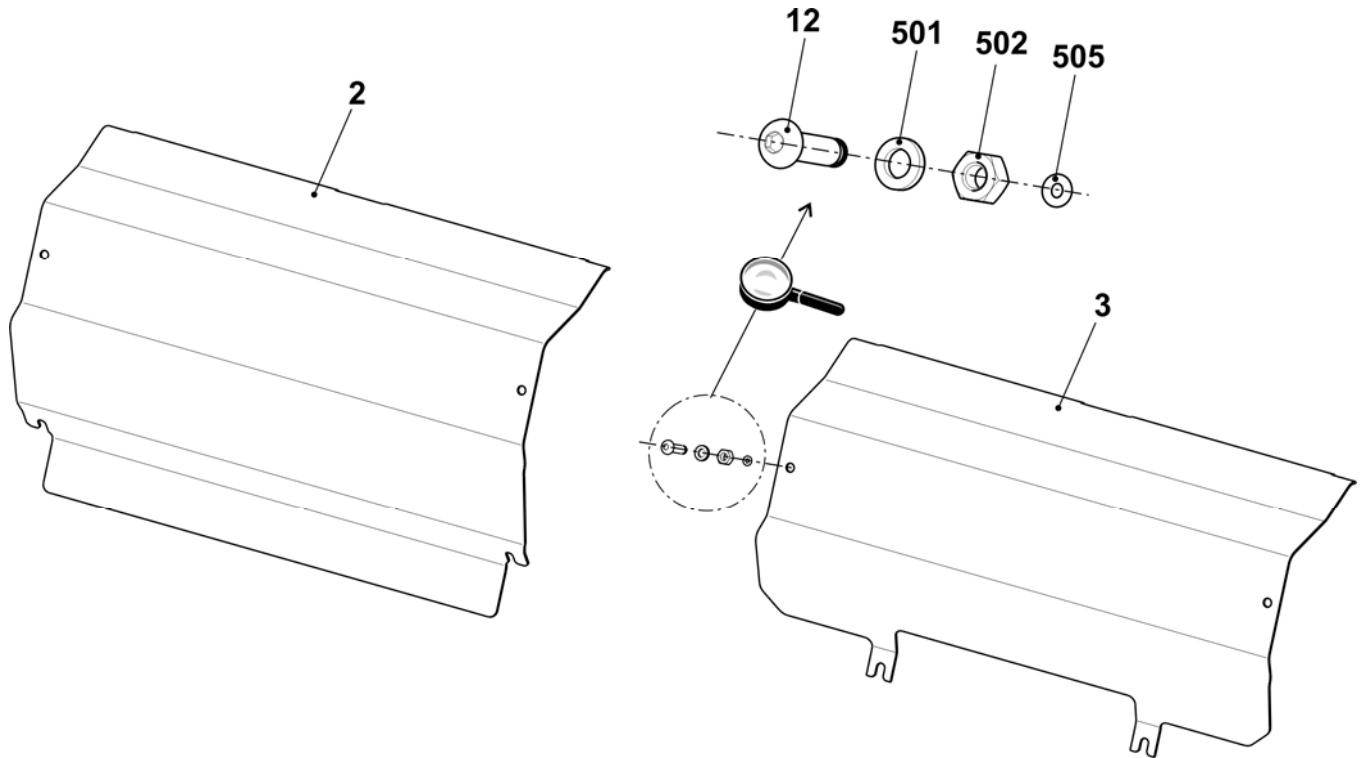

Schlitten-Führung

Pos	Benennung	Ident-Nr	Pos	Benennung	Ident-Nr
6	Lagerbolzen exzentrisch 0,5	242 060	510	Passscheibe 12x18x1	023 315
7	Lagerbolzen exzentrisch 0,5	240 624	511	Passscheibe 10x16x1	023 260
12	Bolzen vormontiert	244 283	518	Rillen-Kugellager 62201-2RS	241 408
508	Mutter M10	023 316	519	Rillen-Kugellager 62300-2RS1	242 070

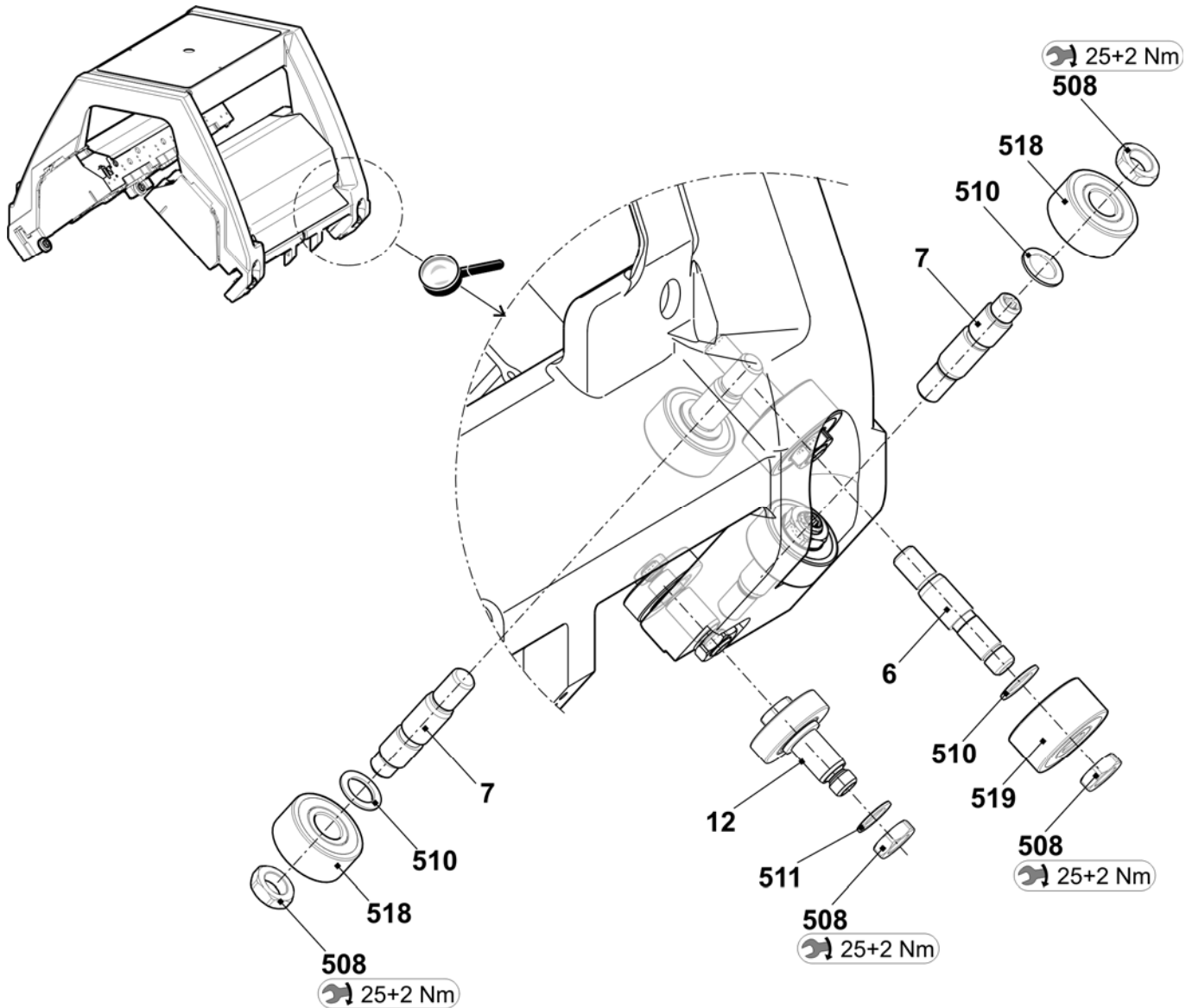

Ersatzteilpaket Schlittenführungsstab

Pos	Benennung	Ident-Nr	Pos	Benennung	Ident-Nr
Σ	Ersatzteilpaket Schlittenführungsstab 5XX	243 423	501	Beilage 0,05x22x42	243 291
1	Schlittenführungsstab	239 926	502	Beilage 0,10x22x42	243 292
2	Justierexzenter	241 219	503	Beilage 0,20x22x42	243 293
500	Beilage 0,03x22x42	243 289	510*	Zylinder-Schraube M8x20	020 141

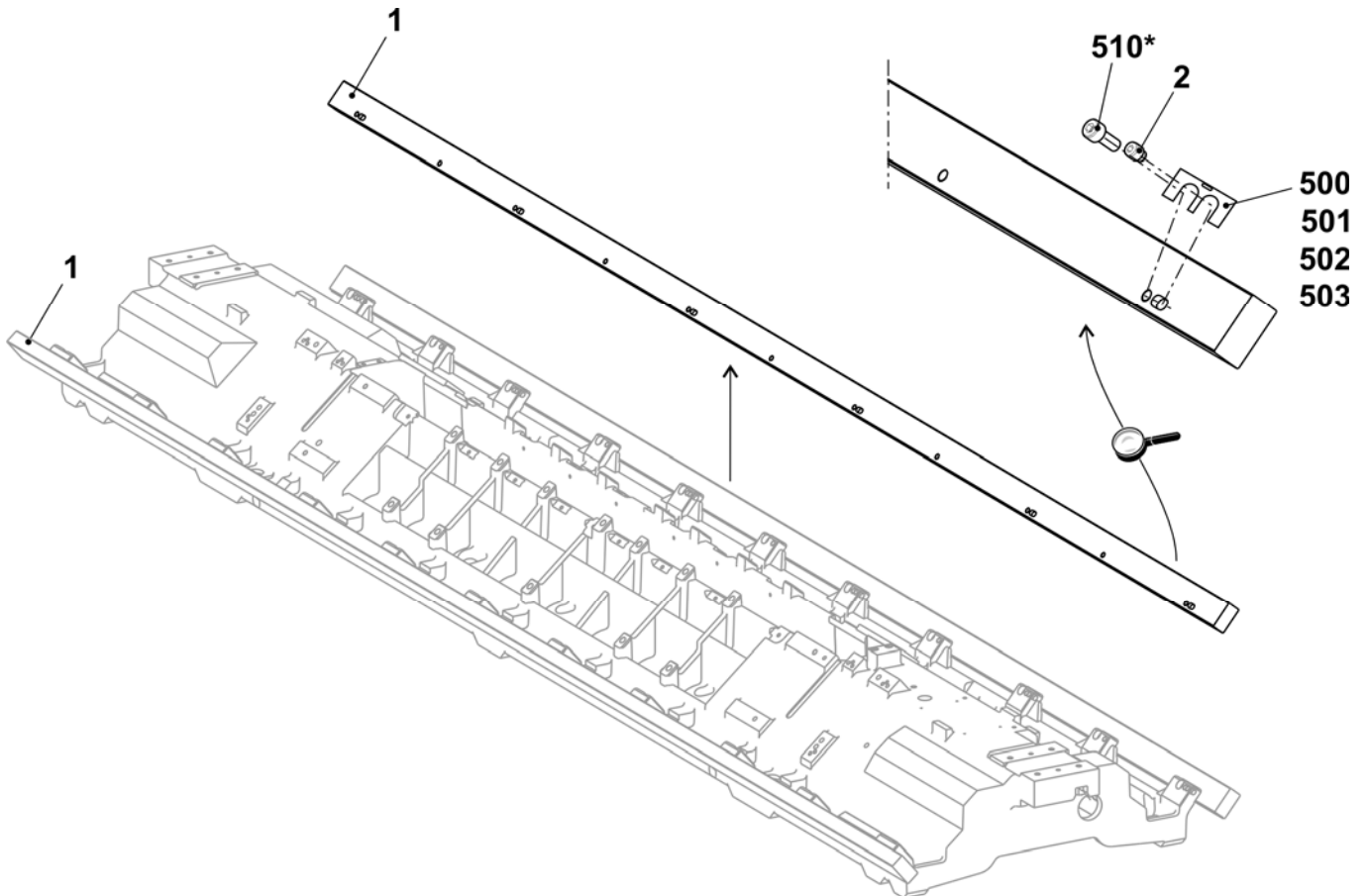

Bürstenhalter

Pos	Benennung	Ident-Nr	Pos	Benennung	Ident-Nr
Σ	Bürstenhalter komplett		4	Bürste	
	E5 - E8 + E2,5.2 + E3,5.2 + E5.2	213 710		E5 - E8 + E2,5.2 + E3,5.2 + E5.2	203 254
	E5m.4 + E7m.5 + E7m.8 + E8m.7			E5m.4 + E7m.5 + E7m.8 + E8m.7	
	E10 - E14 + E14/12+ E6.2 - E7.2	213 711		E10 - E14 + E14/12+ E6.2 - E7.2	212 854
	E10m.12 + E12m.10 + E6.2 (E12M.10)		E10m.12 + E12m.10 + E6.2 (E12M.10)		
	E16 + E18 + E8.2 + E9.2	223 185	E16 + E18 + E8.2 + E9.2	224 822	
1	Bürstenhalter	213 009	500	Senkkopf-Schraube M4x12	023 062
2	Bürstenklemme	213 010	501	Sechskant-Mutter M8x5	023 750
3	Gewindestange	209 740	502	Pass-Scheibe 5x10x0,5	023 348
			503	Sicherungsring 5x0,6	023 347

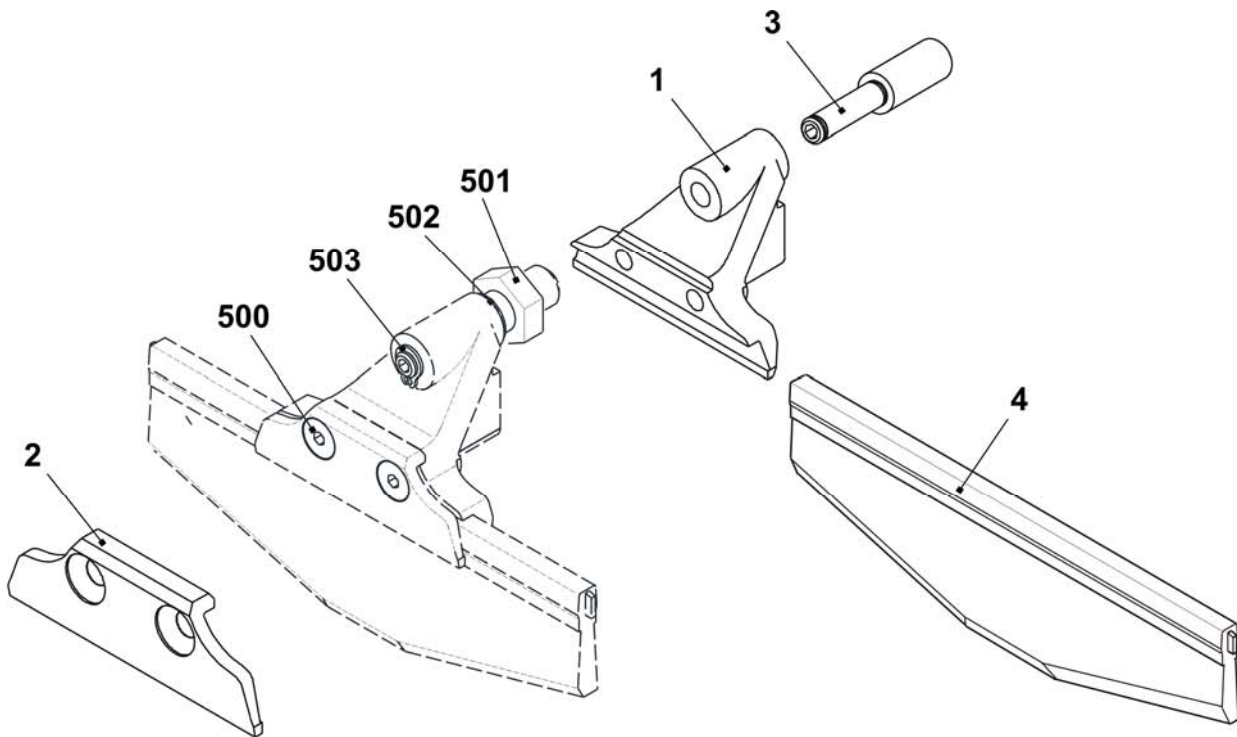

Fadenführer-Mitnahme ohne Führungsteil

Pos	Benennung	Ident-Nr	Pos	Benennung	Ident-Nr
Σ	FF-Mitnahme aussen komplett	241 080			
1	Fadenführer-Mitnehmer komplett	242 214	500	Zylinder-Schraube M4x14-I-Torx	242 279
2	Haltewinkel für Platine	241 038	501	Zylinder-Schraube M3x12-12.9	022 648
3	Karte Fadenführer Endstufen OKC	300 960	900	Zylinder-Schraube M6x14	022 658
4	Haltewinkel für FF-Mitnahme	242 903	901	Pass-Schraube	231 899

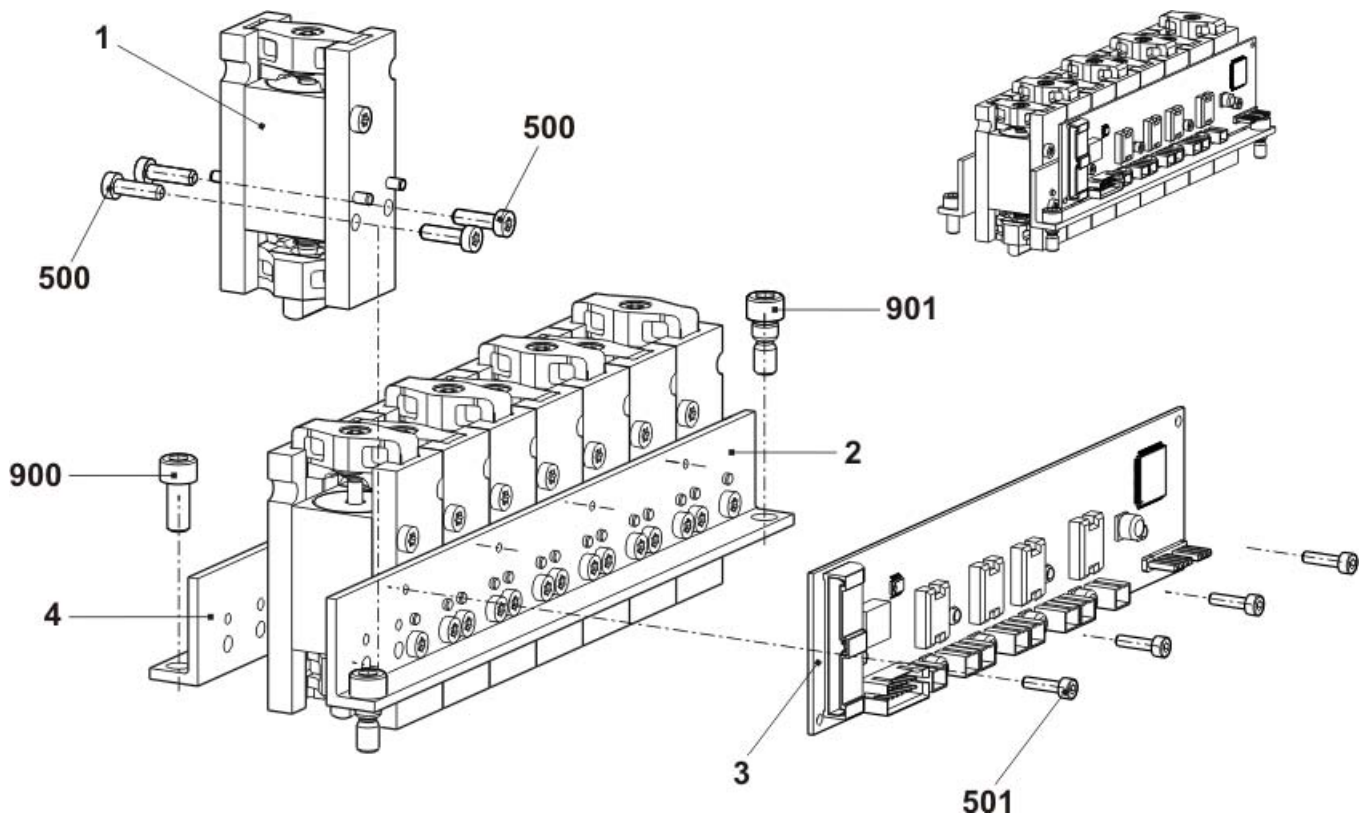

Fadenführer-Mitnahme mit Führungsteil

Pos	Benennung	Ident-Nr	Pos	Benennung	Ident-Nr
Σ	FF-Mitnahme Mitte komplett	241 081			
1	Fadenführer-Mitnehmer komplett	242 214	500	Zylinder-Schraube M4x14-I-Torx	242 279
2	Haltewinkel für Platine	241 038	501	Zylinder-Schraube M3x12-12.9	022 648
3	Haltewinkel für FF-Mitnahme	242 903	502	Schraube KB60X20	243 625
4	Karte Fadenführer Endstufen OKC	300 960	900	Zylinder-Schraube M6x14	022 658
5	Führungsteil	239 972	901	Pass-Schraube	231 899

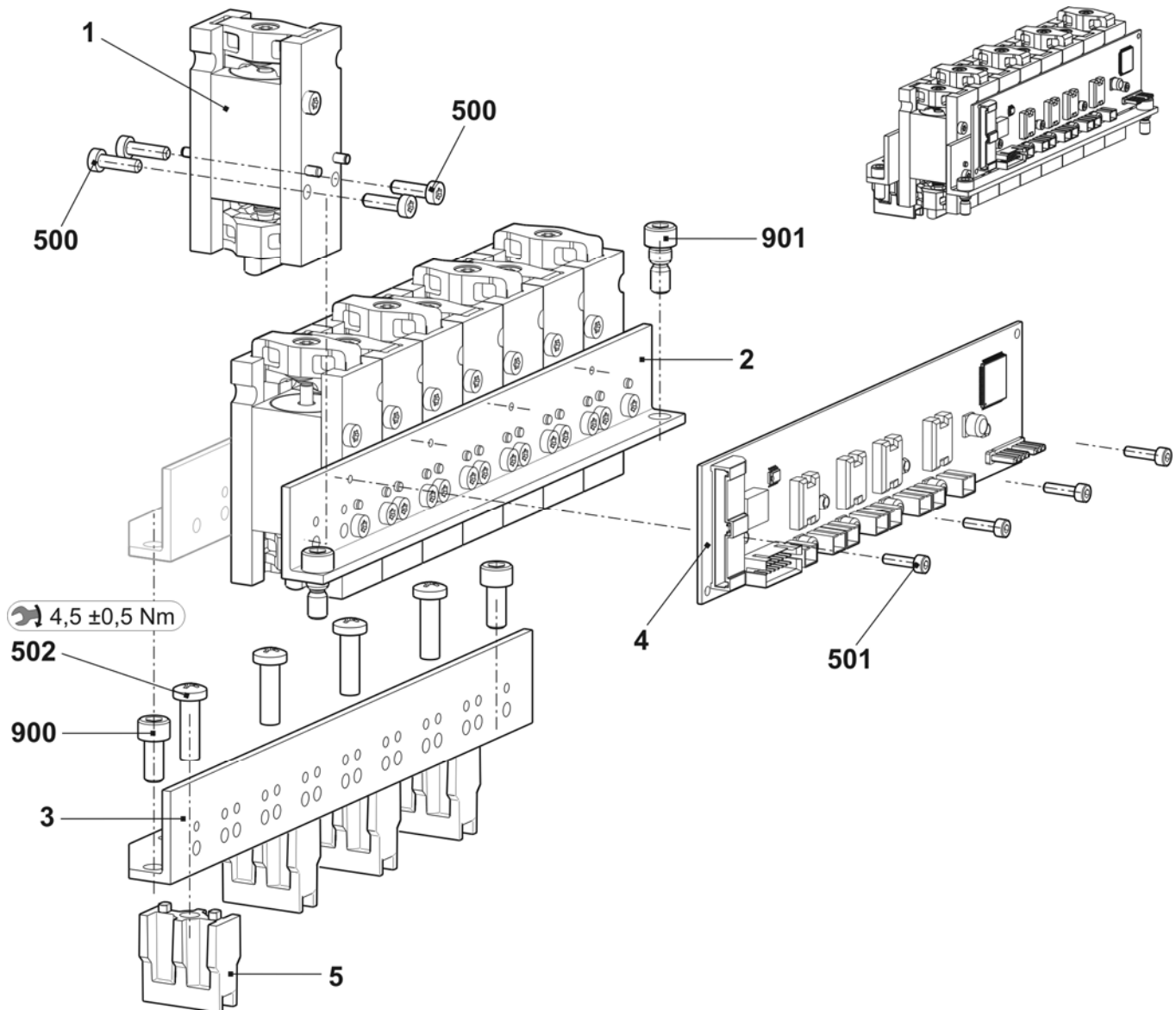

Platinen-Steuerung

Pos	Benennung	Ident-Nr	Pos	Benennung	Ident-Nr	
Σ	Platinen-Steuerung komplett		3	Fortsetzung Platinen-Schlossplatte		
	E5 - E8 + E7m.8 + E8m.7 + E5m.4 + E7m.5 + E2,5.2 + E3,5.2 + E5.2	241 515		34	Einstellblech	211 507
	E10 + E10m.12	241 516		35	Bolzen	209 722
	E12 - E14 + E6.2+E6.2(12m.10)+E14+12+E7.2	241 517		530	Pass-Scheibe 5x10x0.5	023 348
	E16 - E18 + E8.2 + E9.2	241 520		531	Sicherungsring 5x0,6	023 347
1	Anbauplatte	241 281	532	Pass-Stift 3x10	020 645	
2	Verbindungsplatte	241 326	533	Flachkopf-Schraube M4x8	023 579	
3	Platinenschlossplatte komplett		4	Exzenter	241 362	
	E5 - E8 + E7m.8 + E8m.7 + E5m.4 + E7m.5 + E2,5.2 + E3,5.2 + E5.2	241 521	5	Abzugsblech rechts	212 382	
	E10 + E10m.12	241 522	6	Abzugsblech links	212 396	
	E12 - E14+ E6.2 + E6.2(12m.10) + E14 + 12 + E7.2	241 523	7	Mitnehmer	210 559	
	E16 - E18 + E8.2 + E9.2	241 526	500	Pass-Stift 4x10	020 657	
31	Platinen-Schlossplatte	241 349	501	Pass-Stift 4x24	020 664	
32	Schieber rechts komplett E?		502	Druckfeder 0,68x5,10x19,00	238 702	
	E5 - E8 + E7m.8 + E8m.7 + E5m.4 + E7m.5 + E2,5.2 + E3,5.2 + E5.2	212 610	503	Zylinder-Stift 6x18	020 678	
	E10 + E10m.12	212 943	504	Zylinder-Schraube M5x12	020 132	
	E12 - E14+ E6.2 + E6.2(12m.10) + E14 + 12 + E7.2	213 055	505	Zylinder-Schraube M4x12-5.8	241 859	
	E16 - E18 + E8.2 + E9.2	239 825				
33	Schieber links komplett					
	E5 - E8 + E7m.8 + E8m.7 + E5m.4 + E7m.5 + E2,5.2 + E3,5.2 + E5.2	212 611				
	E10 + E10m.12	213 053				
	E12 - E14+ E6.2 + E6.2(12m.10) + E14 + 12 + E7.2	213 056				
	E16 - E18 + E8.2 + E9.2	239 824				

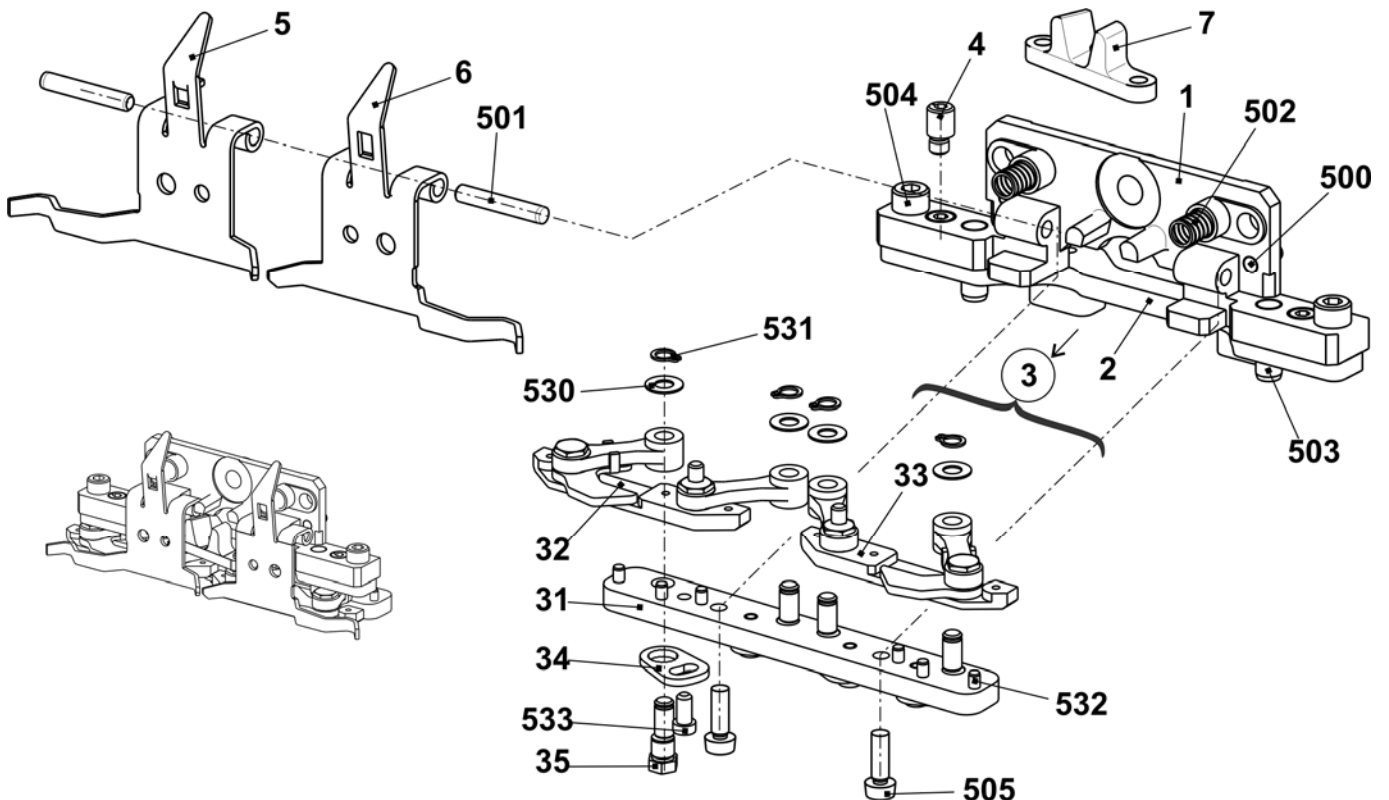

Nadelwächter

Pos	Benennung	Ident-Nr	Pos	Benennung	Ident-Nr
Σ	Nadelwächter E5 - E14 E2,5.2 - E6.2 + E6.2(12m.10) E5m.4 + E7m.5 + E7m.8 + E8m.7 + E10m.12 + E14/12	221 238	Σ	Nadelwächter E16 + E18 E8.2 + E9.2	239 321
1	Nadelwächter vormontiert	221 773	1	Nadelwächter vormontiert E16-18	238 929
500	Flachkopf-Schraube M4x6	023 427	500	Flachkopf-Schraube M4x6	023 427
11	Kabel Nadelwächter komplett	221 207	11	Kabel Nadelwächter komplett E16 - E18	239 319
12	Aufnahme	220 464	12	Aufnahme E16-20	238 824
14	Schaltwippe	220 637	14	Schaltwippe E16-20	238 823
500	Flachkopf-Schraube M5x10	023 247	500	Flachkopf-Schraube M5x10	023 247
502	Zylinder-Schraube M2x8	022 954	502	Zylinder-Schraube M2x8	022 954
503	Gewindestift M5x20-45	023 526	503	Gewindestift M5x8-45h	022 809
504	Druckfeder 4,3x0,45x10	021 398	504	Druckfeder 4,3x0,45x10	021 398
505	Zylinder-Stift 4x18	023 525	505	Zylinder-Stift 4x20-A-St	239 316
			507	Zylinder-Stift 4x10-A-St	023 753
2	Taster vormontiert	221 758	2	Taster vormontiert E16-18	239 324
21	Taster	220 839	21	Taster E16-20	238 658
22	Winkel	221 175	22	Winkel	221 175
520	Flachkopf-Schraube M4x6	023 427	520	Flachkopf-Schraube M4x6	023 427

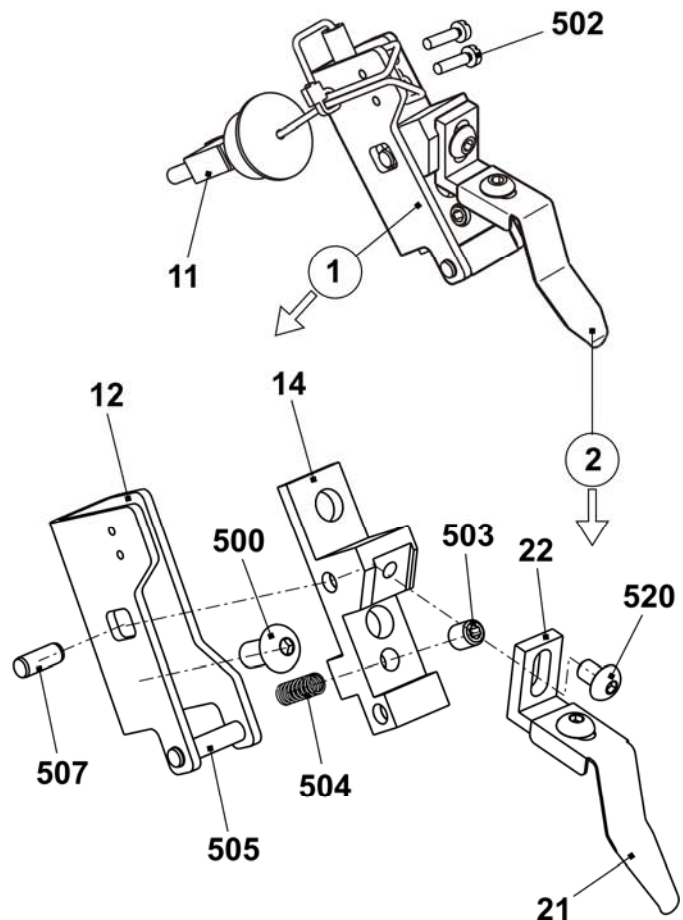
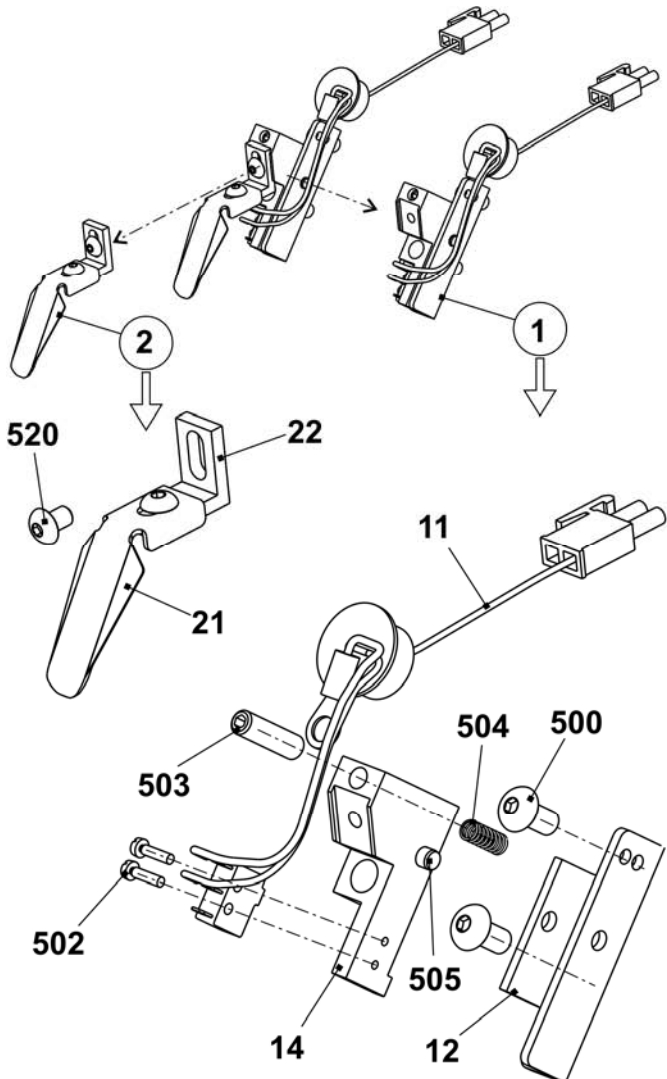

Schloss E5 + E5m.4 + E7m.5 + E2,5.2 + E3,5.2 + E5.2

Pos	Benennung	Ident-Nr	Pos	Benennung	Ident-Nr
Σ	Schloss komplett E5	241 566			
1	Schlossplatte	240 371	42	Schaltstück	240 281
37	Kulierteil rechts komplett E5 - E10	211 163	505	Beilage 0,03x12x75	022 828
38	Kulierteil links komplett E5 - E10	211 164	506	Beilage 0,05x12x75	022 829
39	Stangenführungsteil links	211 165	507	Beilage 0,1x12x75	022 830
40	Stangenführungsteil Mitte	211 166	508	Beilage 0,2x12x75	022 831
41	Stangenführungsteil rechts	211 168	509	Flachkopf-Schraube M3x4	023 142
402	Federstange	209 791	510	Ansatz-Schraube	239 626
541	Scheibe 4,3x7x0,5	022 153			
542	Sicherungs-Scheibe 3,2	021 019			
543	Feder	023 344			

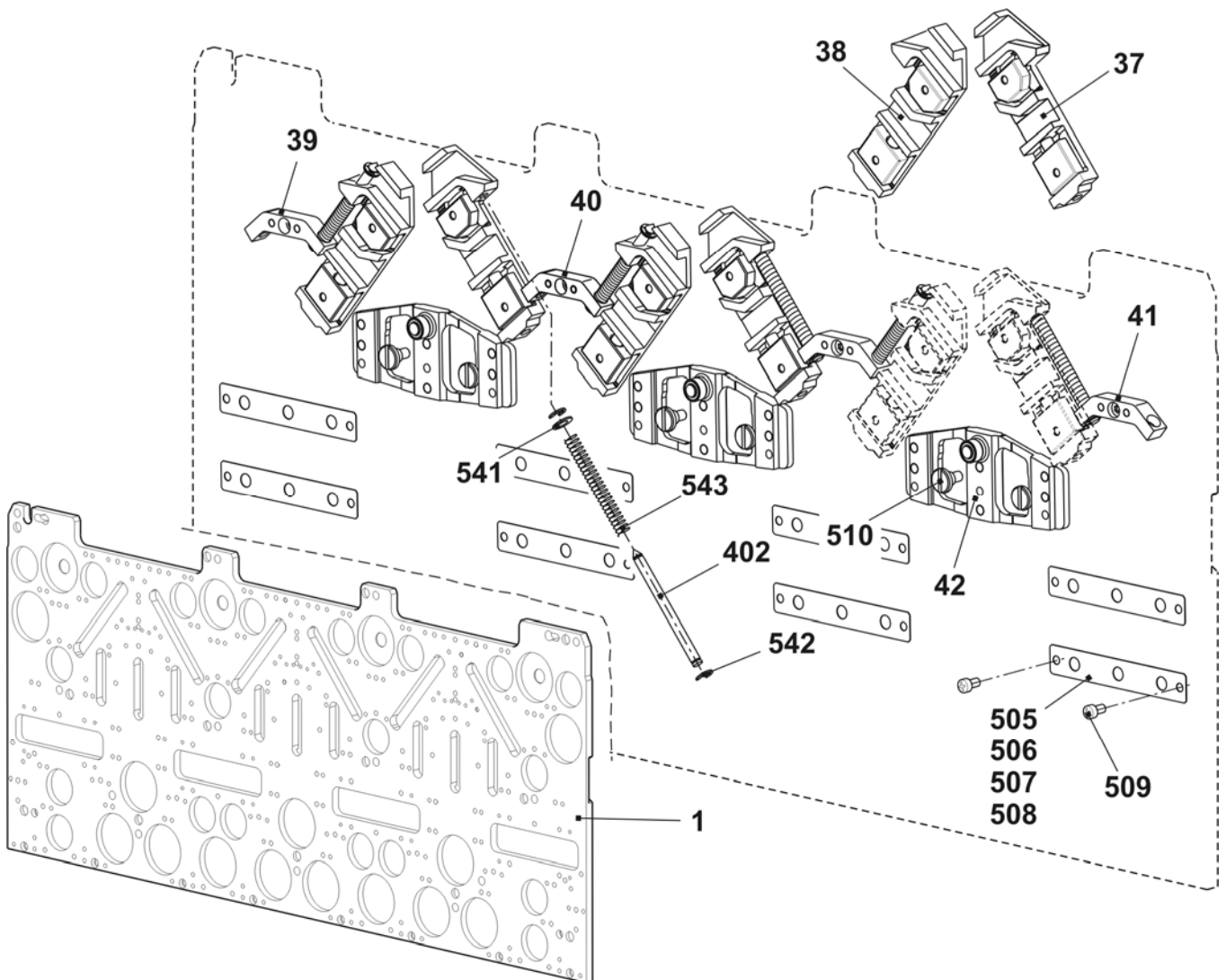

Schlossteile E5

Pos	Benennung	Ident-Nr	Pos	Benennung	Ident-Nr
2	Einlaufteil links	213 304	22	Auswahlteil rechts	212 947
3	Einlaufteil rechts	213 303	23	Auswahlteil	212 946
4	Einlaufteil oben	210 285	24	Drückerteil Übernahme links	239 848
5	Einlaufteil Mitte unten E2,5.2 + E3,5.2	235 719	25	Drückerteil Übernahme rechts	239 849
6	Platte links	230 988	26	Drückerteil Fang	239 621
7	Platte Mitte	231 035	27	Begrenzungsteil links E5	210 289
8	Platte rechts	231 036	28	Begrenzungsteil rechts E5	210 290
9	Schlossteil links	231 039	29	Zeiger E2,5.2 + E3,5.2	229 505
10	Schlossteil rechts	231 041	30	Schraube	210 335
11	Schlossteil Mitte	231 040	31	Abzugsteil links E2,5.2 + E3,5.2	235 712
12	Schlossteil	227 923	32	Abzugsteil rechts E2,5.2 + E3,5.2	235 713
13	Schlossteil	210 254	33	Fangbegrenzungsteil E5	214 051
14	Schlossteil links E5-14	212 265	34	Strickaustriebsplatte E4-12	204 372
15	Schlossteil rechts E5-14	212 266	35	Übernahmeteil E5	210 386
16	Schlossteil links	236 192	36	Strickaustriebsteil ohne Spliten E5	213 302
17	Schlossteil rechts	236 193		Strickaustriebsteil mit Spliten E5 Zubehör	213 294
18	Schlossteil links E5-14	212 274	48	Schlossteil rechts E5-14	212 275
19	Schlossteil	210 252	49	Einlaufteil links unten E5-8	235 718
20	Anbieteteil	210 185	50	Einlaufteil rechts unten E5-8	235 720
21	Auswahlteil links	212 944	500	Zylinder-Schraube M4x8	020 091

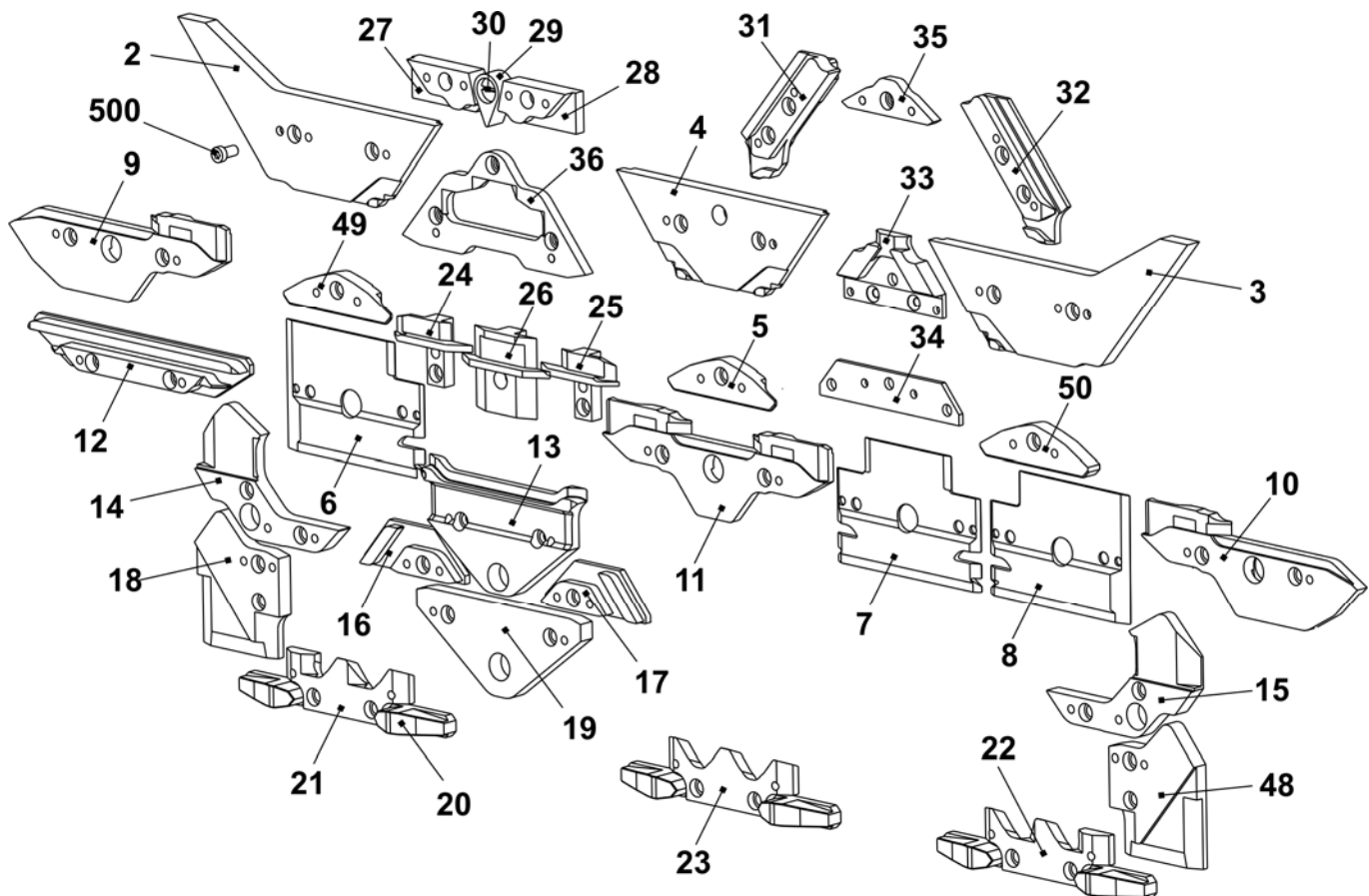

Schloss E7 – E8 + E7m.8 + E8m.7

Pos	Benennung	Ident-Nr	Pos	Benennung	Ident-Nr
Σ	Schloss komplett E7-8	241 567			
1	Schlossplatte	240 371	42	Schaltstück	240 281
37	Kulierteil rechts komplett E5-10	211 163	505	Beilage 0,03x12x75	022 828
38	Kulierteil links komplett E5-10	211 164	506	Beilage 0,05x12x75	022 829
39	Stangenführungsteil links	211 165	507	Beilage 0,1x12x75	
40	Stangenführungsteil Mitte	211 166	508	Beilage 0,2x12x75	022 831
41	Stangenführungsteil rechts	211 168	509	Flachkopf-Schraube M3x4	123 142
402	Federstange	209 791	510	Ansatz-Schraube	239 626
541	Scheibe 4,3x7x0,5	022 153			
542	Sicherungs-Scheibe 3,2	021 019			
543	Feder	023 344			

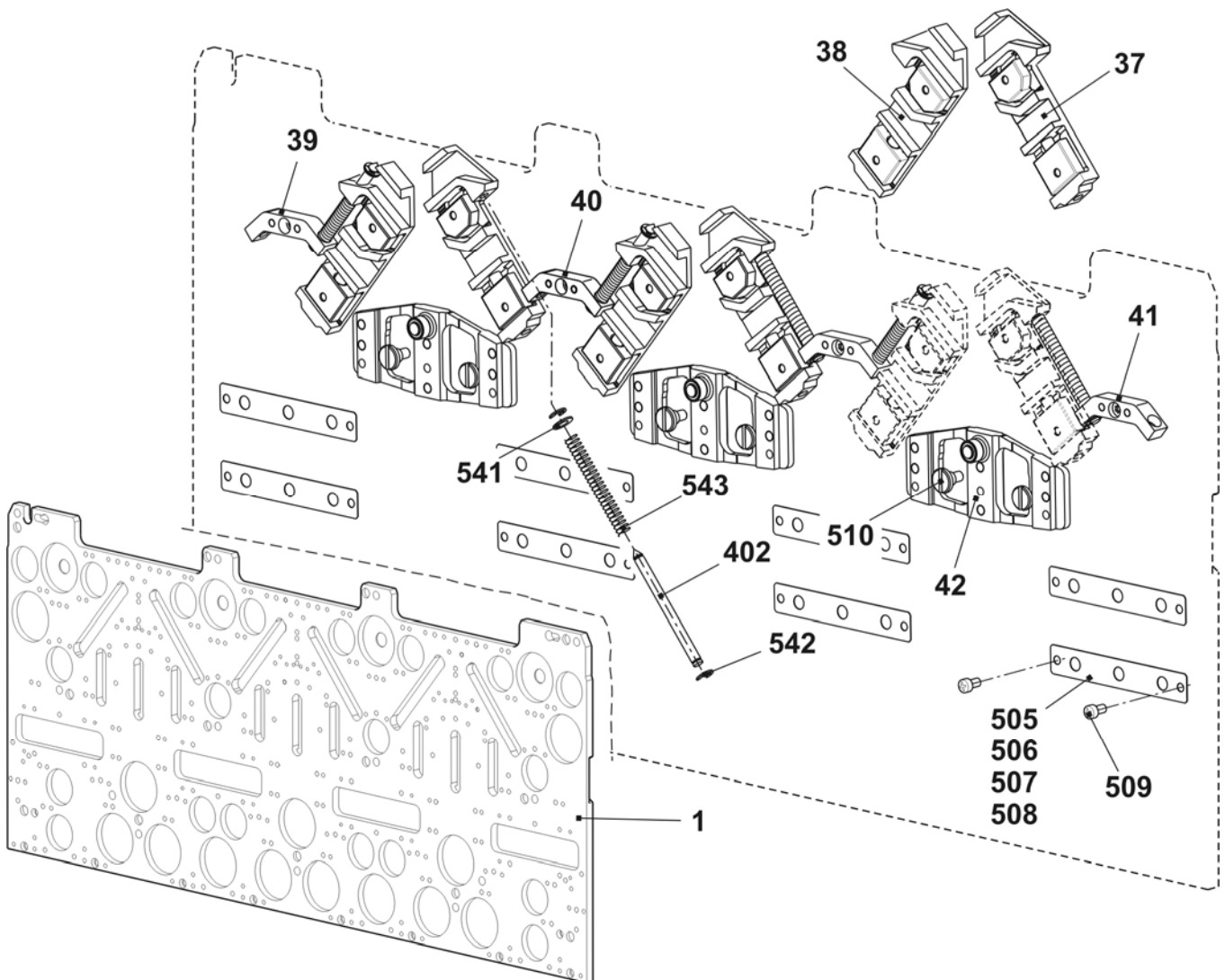

Schlossteile E7 – E8

Pos	Benennung	Ident-Nr	Pos	Benennung	Ident-Nr
2	Einlaufteil links	213 304	23	Auswahlteil	212 946
3	Einlaufteil rechts	213 303	24	Drückerteil Übernahme links	239 848
4	Einlaufteil oben	210 285	25	Drückerteil Übernahme rechts	239 849
5	Einlaufteil unten E5-8	212 395	26	Drückerteil Fang	239 621
6	Platte links	230 988	27	Begrenzungsteil links E7-8	210 291
7	Platte Mitte	231 035	28	Begrenzungsteil rechts E7-8	210 292
8	Platte rechts	231 036	29	Zeiger E5-8	210 336
9	Schlossteil links	231 039	30	Schraube	210 335
10	Schlossteil rechts	231 041	31	Abzugsteil links E7-8	210 324
11	Schlossteil Mitte	231 040	32	Abzugsteil rechts E7-8	210 323
12	Schlossteil	227 923	33	Fangbegrenzungsteil E7-8	214 052
13	Schlossteil	210 254	34	Strickaustriebsplatte E4-12	204 372
14	Schlossteil links E5-14	212 265	35	Übernahmeteil E7-8	210 339
15	Schlossteil rechts E5-14	212 266	36	Strickaustriebsteil ohne Spliten E7-8	213 297
16	Schlossteil links	236 192		Strickaustriebsteil mit Spliten E7-8	213 301
17	Schlossteil rechts	236 193		Zubehör	
18	Schlossteil links E5-14	212 274	48	Schlossteil rechts E5-14	212 275
19	Schlossteil	210 252	49	Einlaufteil links E5-8	213 161
20	Anbieteteil	210 185	50	Einlaufteil rechts E5-8	213 162
21	Auswahlteil links	212 944	500	Zylinder-Schraube M4x8	020 091
22	Auswahlteil rechts	212 947			

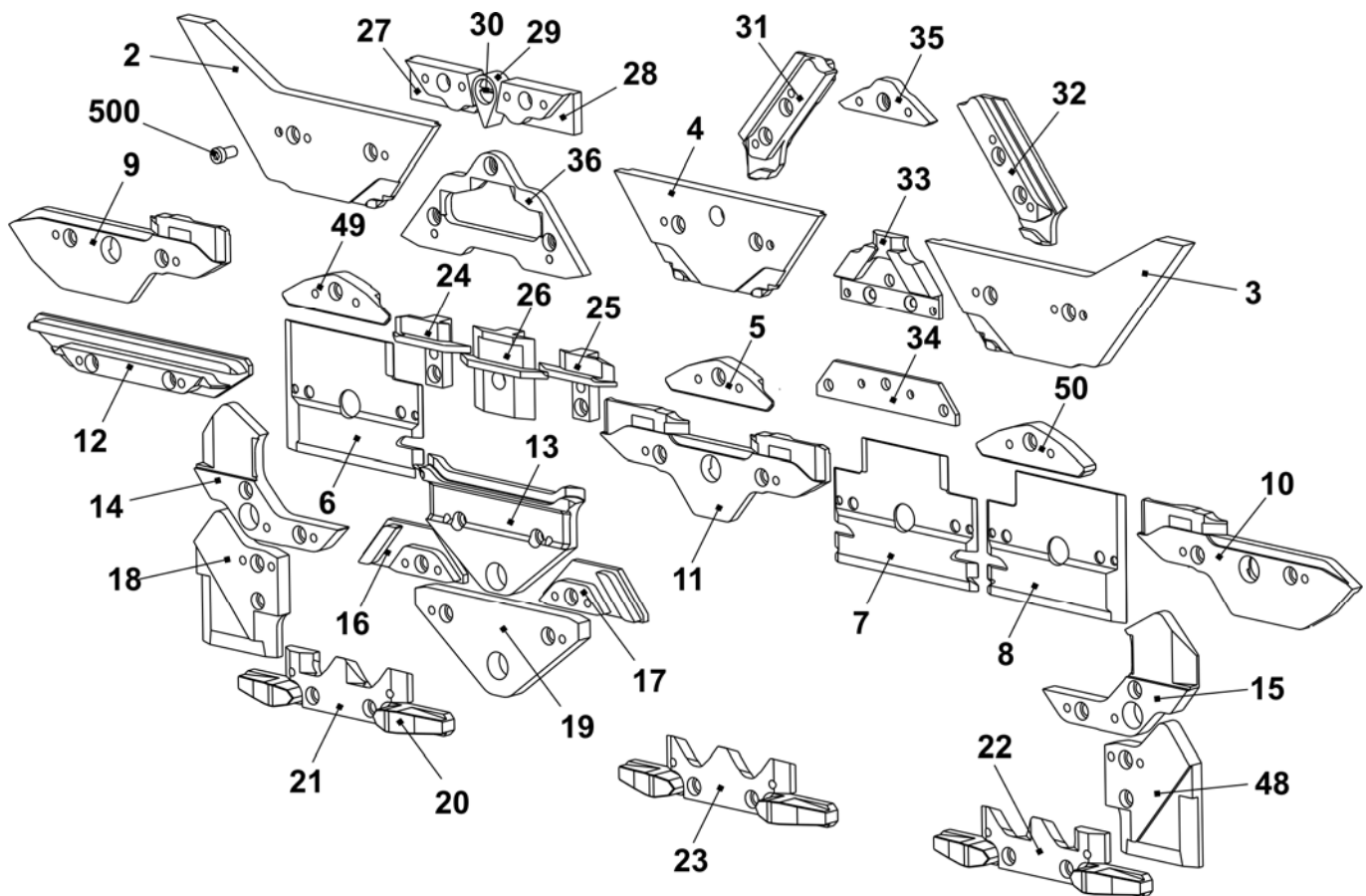

Schloss E10

Pos	Benennung	Ident-Nr	Pos	Benennung	Ident-Nr
Σ	Schloss-Satz komplett E10	243 091	42	Schaltstück	240 281
1	Schlossplatte	240 371	505	Beilage 0,03x12x75	022 828
37	Kulierteil rechts komplett E5-10	211 163	506	Beilage 0,05x12x75	022 829
38	Kulierteil links komplett E5-10	211 164	507	Beilage 0,1x12x75	022 830
39	Stangenführungsteil links	211 165	508	Beilage 0,2x12x75	022 831
40	Stangenführungsteil Mitte	211 166	509	Flachkopf-Schraube M3x4	023 142
41	Stangenführungsteil rechts	211 168	510	Ansatz-Schraube	239 626
402	Federstange	209 791			
541	Scheibe 4,3x7x0,5	022 153			
542	Sicherungs-Scheibe 3,2	021 019			
543	Feder	023 344			

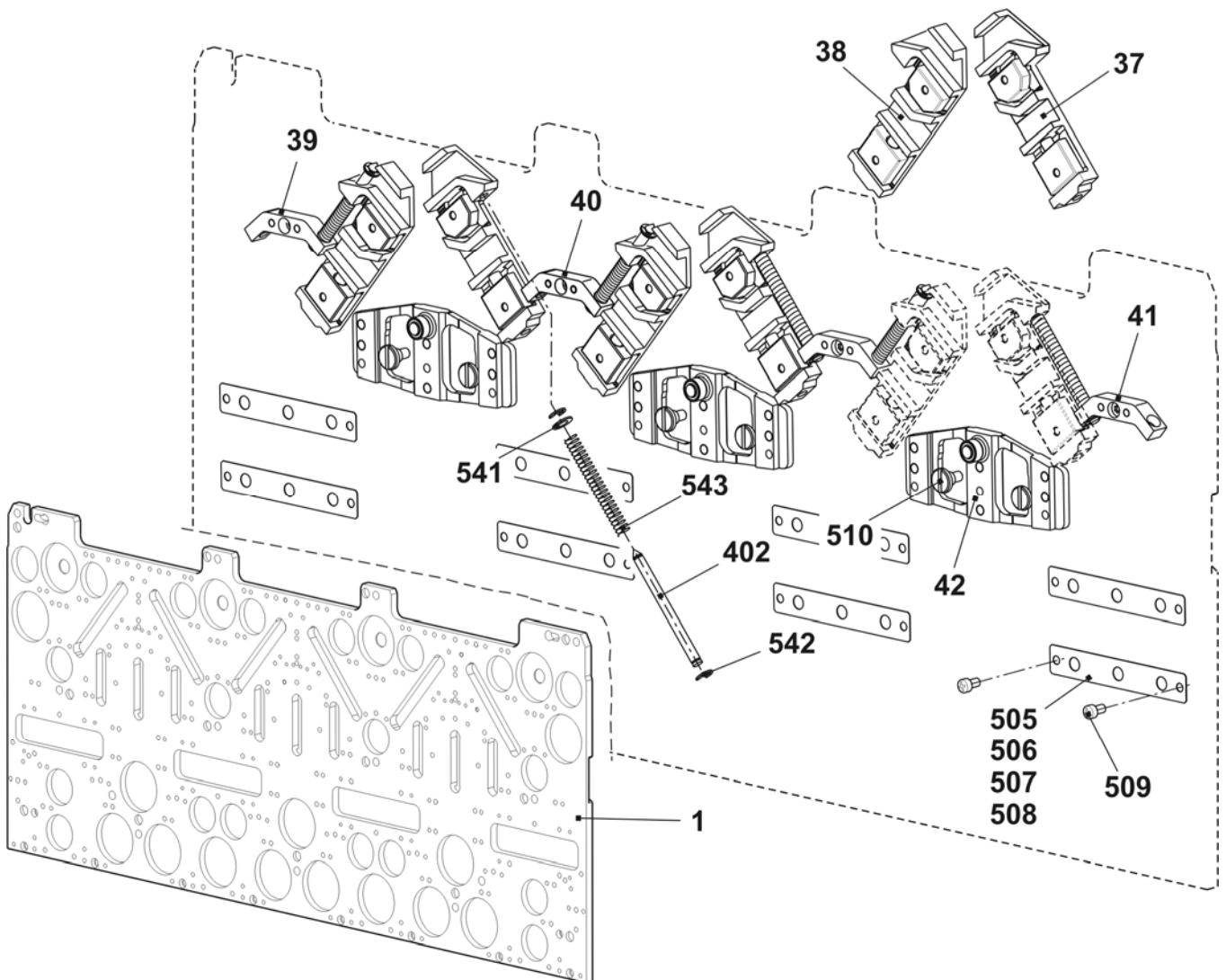

Schlossteile E10

Pos	Benennung	Ident-Nr	Pos	Benennung	Ident-Nr
2	Einlaufteil links	243 595	23	Auswahlteil	212 946
3	Einlaufteil rechts	243 597	24	Drückerteil Übernahme links	239 848
4	Einlaufteil oben	243 596	25	Drückerteil Übernahme rechts	239 849
5	Einlaufteil unten -1,5 E10 - E14	216 328	26	Drückerteil Fang	239 621
6	Platte links	230 988	27	Begrenzungsteil E10	210 611
7	Platte Mitte	231 035	29	Zeiger E10 – E14	210 349
8	Platte rechts	231 036	30	Schraube	210 335
9	Schlossteil links	231 039	31	Abzugsteil links E10 -E14 + E7.2	236 318
10	Schlossteil rechts	231 041	32	Abzugsteil rechts E10 -E14 + E7.2 (vorne)	236 319
11	Schlossteil Mitte	231 040	33	Fangbegrenzungsteil E10 + E7.2	236 345
12	Schlossteil	227 923	34	Strickaustriebsplatte E4-12	204 372
13	Schlossteil	210 254	35	Übernahmeteil E10 - E12	210 595
14	Schlossteil links E5-14	212 265	36	Strickaustriebsteil ohne Spliten E10 – E12 + E7.2	237 993
15	Schlossteil rechts E5-14	212 266		Strickaustriebsteil mit Spliten E10 – E12 + E7.2 Zubehör	213 300
16	Schlossteil links	236 192	48	Schlossteil rechts E5-14	212 275
17	Schlossteil rechts	236 193	49	Einlaufteil links -1,5 E10 – E14	216 329
18	Schlossteil links E5-14	212 274	50	Einlaufteil rechts -1,5 E10 – E14	216 330
19	Schlossteil	210 252	500	Zylinder-Schraube M4x8	020 091
20	Anbieteteil	210 185	60	Abzugsteil hinten rechts E10 - E12	236 320
21	Auswahlteil links	212 944			
22	Auswahlteil rechts	212 947			

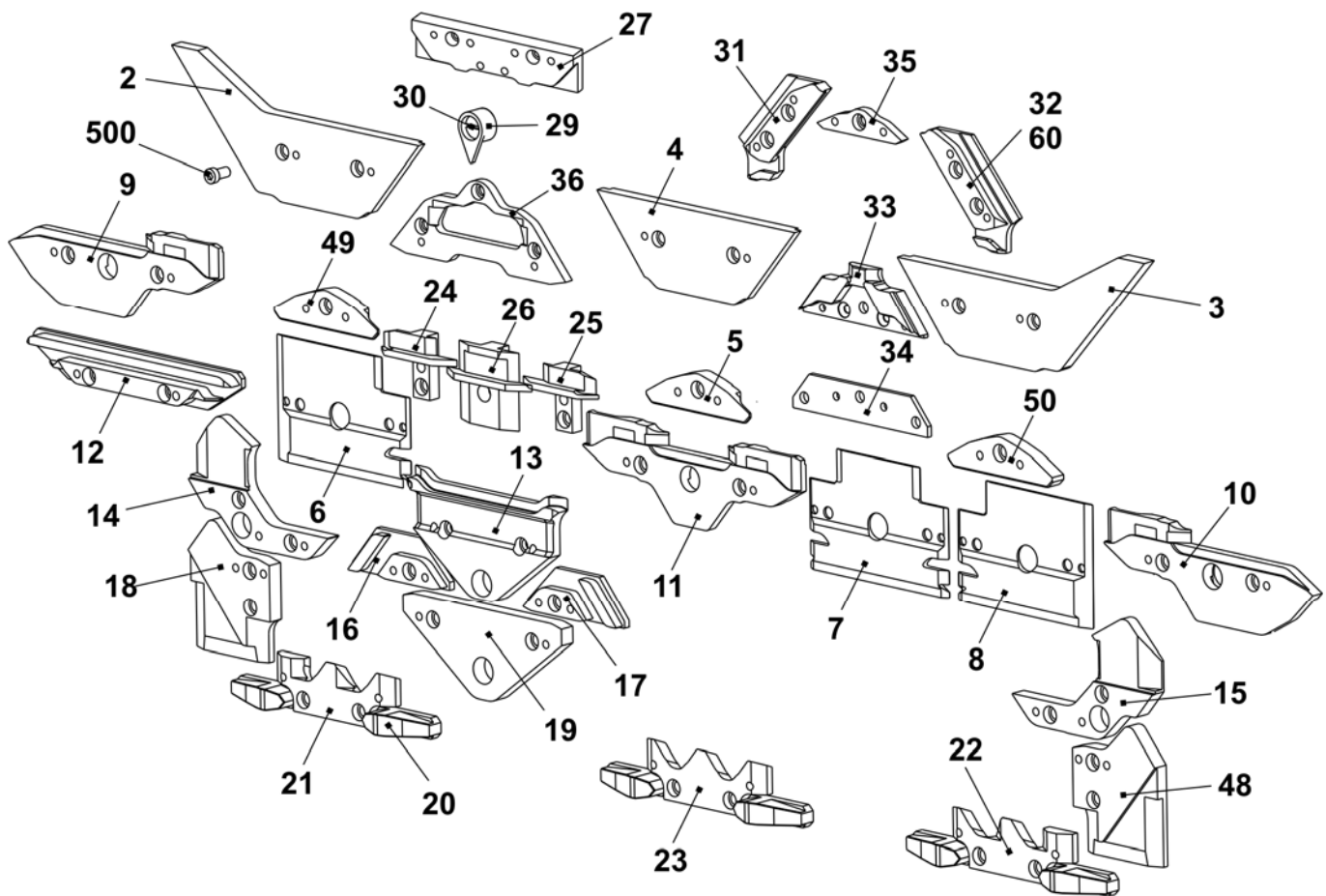

Schloß E10m.12

Pos	Benennung	Ident-Nr	Pos	Benennung	Ident-Nr
Σ	Schloss-Satz komplett E10m.12	243 093	42	Schaltstück	240 281
1	Schlossplatte	240 371	505	Beilage 0,03x12x75	022 828
37	Kulierteil rechts komplett E5-10	211 163	506	Beilage 0,05x12x75	022 829
38	Kulierteil links komplett E5-10	211 164	507	Beilage 0,1x12x75	
39	Stangenführungsteil links	211 165	508	Beilage 0,2x12x75	022 831
40	Stangenführungsteil Mitte	211 166	509	Flachkopf-Schraube M3x4	023 142
41	Stangenführungsteil rechts	211 168	510	Ansatz-Schraube	239 626
402	Federstange	209 791	Teile auf der Schloss-Unterseite Schloss-Satz komplett umfaßt alle Teile für beide Schlittenseiten		
541	Scheibe 4,3x7x0,5	022 153			
542	Sicherungs-Scheibe 3,2	021 019			
543	Feder	023 344			

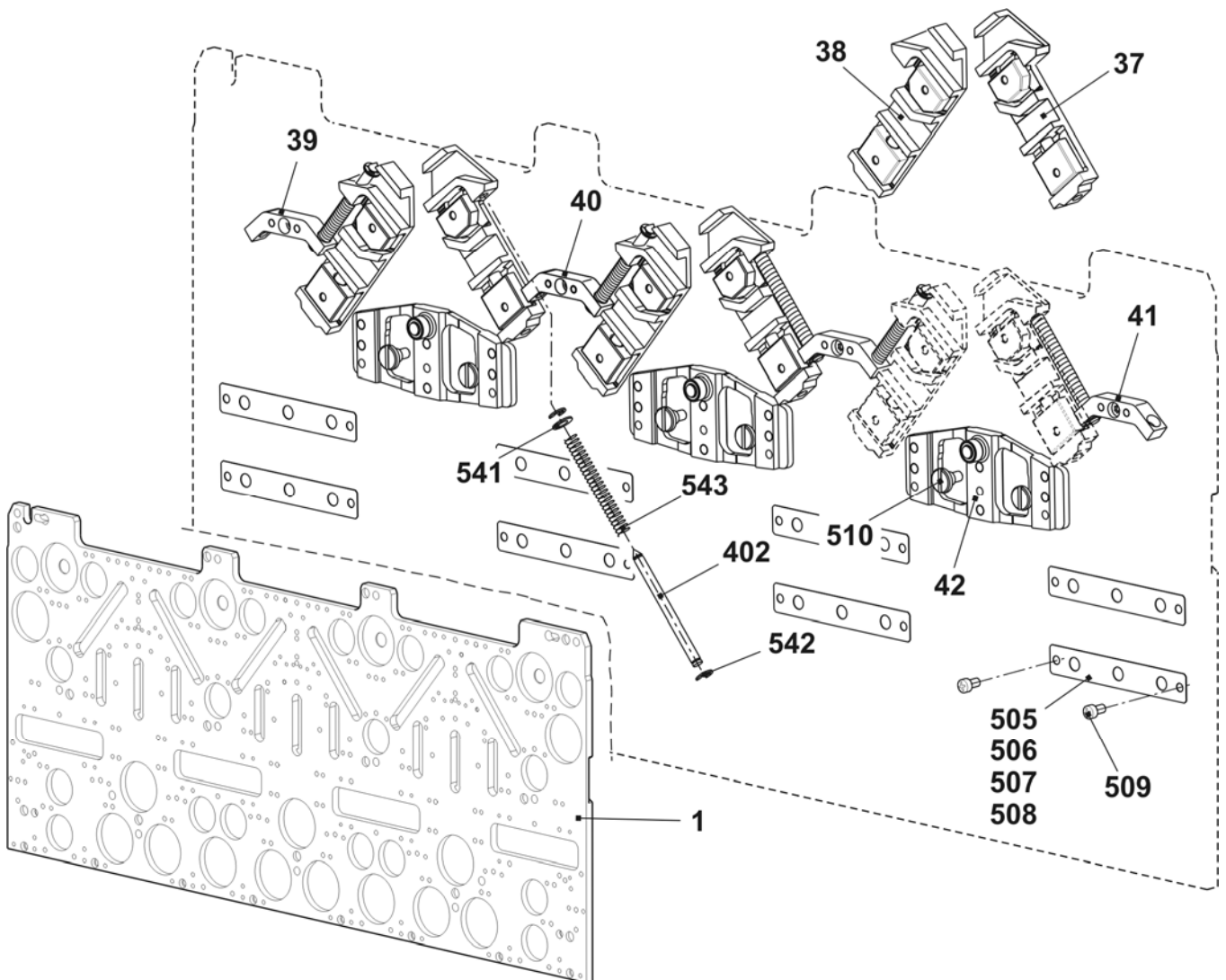

Schlossteile E10m.12

Pos	Benennung	Ident-Nr	Pos	Benennung	Ident-Nr
2	Einlaufteil links	243 595	23	Auswahlteil	212 946
3	Einlaufteil rechts	243 597	24	Drückerteil Übernahme links	239 848
4	Einlaufteil oben	243 596	25	Drückerteil Übernahme rechts	239 849
5	Einlaufteil unten -1,5 E10 - E14	216 328	26	Drückerteil Fang	239 621
6	Platte links	230 988	27	Begrenzungsteil E12 – E14	210 612
7	Platte Mitte	231 035	29	Zeiger E10 – E14	210 349
8	Platte rechts	231 036	30	Schraube	210 335
9	Schlossteil links	231 039	31	Abzugsteil links E10 -E14 + E7.2	236 318
10	Schlossteil rechts	231 041	32	Abzugsteil rechts E10 -E14 + E7.2	236 319
11	Schlossteil Mitte	231 040	33	Fangbegrenzungsteil E12	236 403
12	Schlossteil	227 923	34	Strickaustriebsplatte E4-12	204 372
13	Schlossteil	210 254	35	Übernahmeteil E10 - E12	210 595
14	Schlossteil links E5-14	212 265	36	Strickaustriebsteil ohne Spliten E10 – E12 + E7.2	237 993
15	Schlossteil rechts E5-14	212 266		Strickaustriebsteil mit Spliten E10 – E12 + E7.2 Zubehör	213 300
16	Schlossteil links	236 192	48	Schlossteil rechts E5-14	212 275
17	Schlossteil rechts	236 193	49	Einlaufteil links -1,5 E10 – E14	216 329
18	Schlossteil links E5-14	212 274	50	Einlaufteil rechts -1,5 E10 – E14	216 330
19	Schlossteil	210 252	500	Zylinder-Schraube M4x8	020 091
20	Anbieteteil	210 185	60	Abzugsteil hinten rechts E10 - E12	236 320
21	Auswahlteil links	212 944			
22	Auswahlteil rechts	212 947			

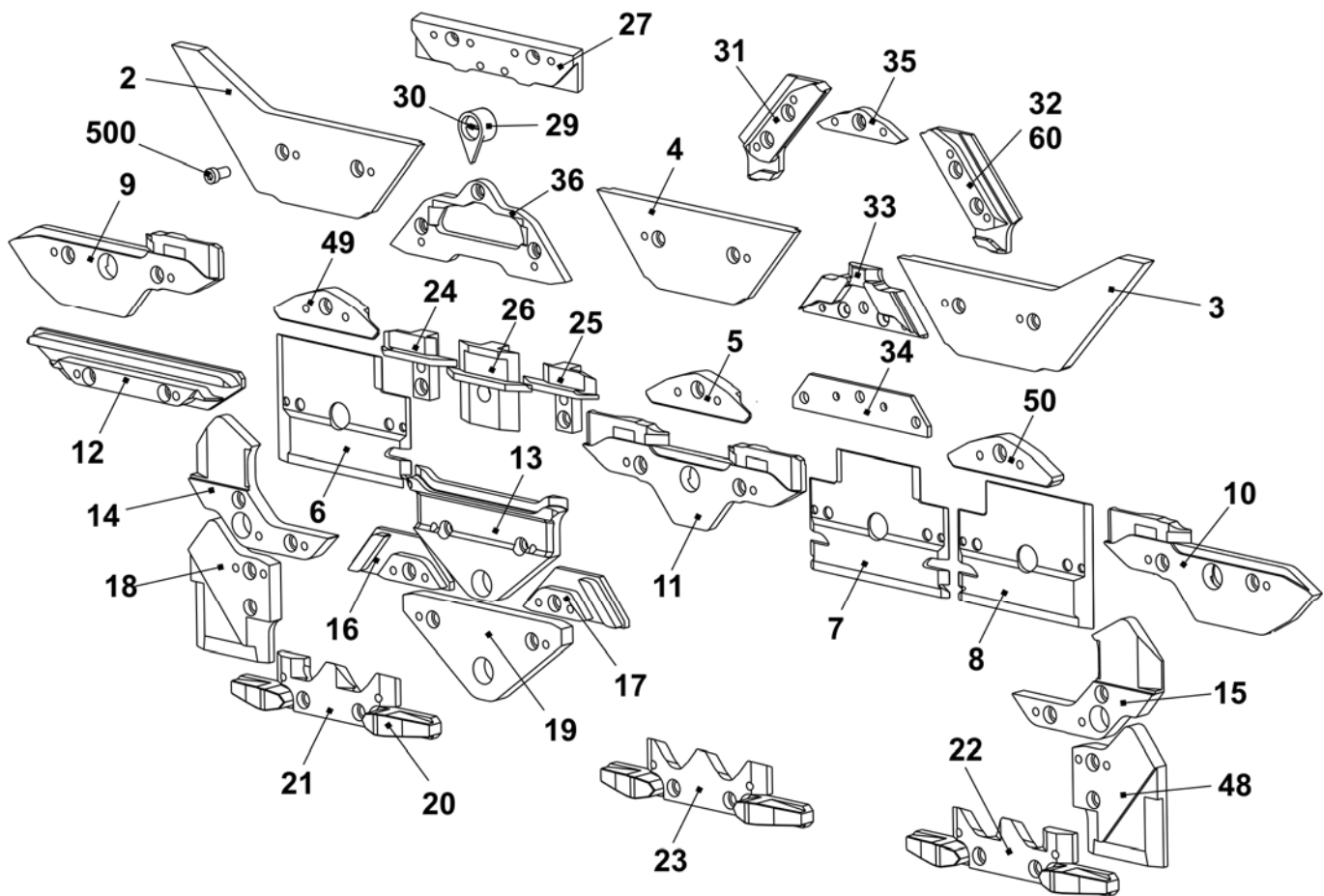

Schloss E12

Pos	Benennung	Ident-Nr	Pos	Benennung	Ident-Nr
Σ	Schloss-Satz komplett E12	241 569	42	Schaltstück	240 281
1	Schlossplatte	240 371	505	Beilage 0,03x12x75	022 828
37	Kulierteil rechts komplett E12 – E14	214 088	506	Beilage 0,05x12x75	022 829
38	Kulierteil links komplett E12 – E14	214 089	507	Beilage 0,1x12x75	022 830
39	Stangenführungsteil links	211 165	508	Beilage 0,2x12x75	022 831
40	Stangenführungsteil Mitte	211 166	509	Flachkopf-Schraube M3x4	023 142
41	Stangenführungsteil rechts	211 168	510	Ansatz-Schraube	239 626
402	Federstange	209 791			
541	Scheibe 4,3x7x0,5	022 153			
542	Sicherungs-Scheibe 3,2	021 019			
543	Feder	023 344			

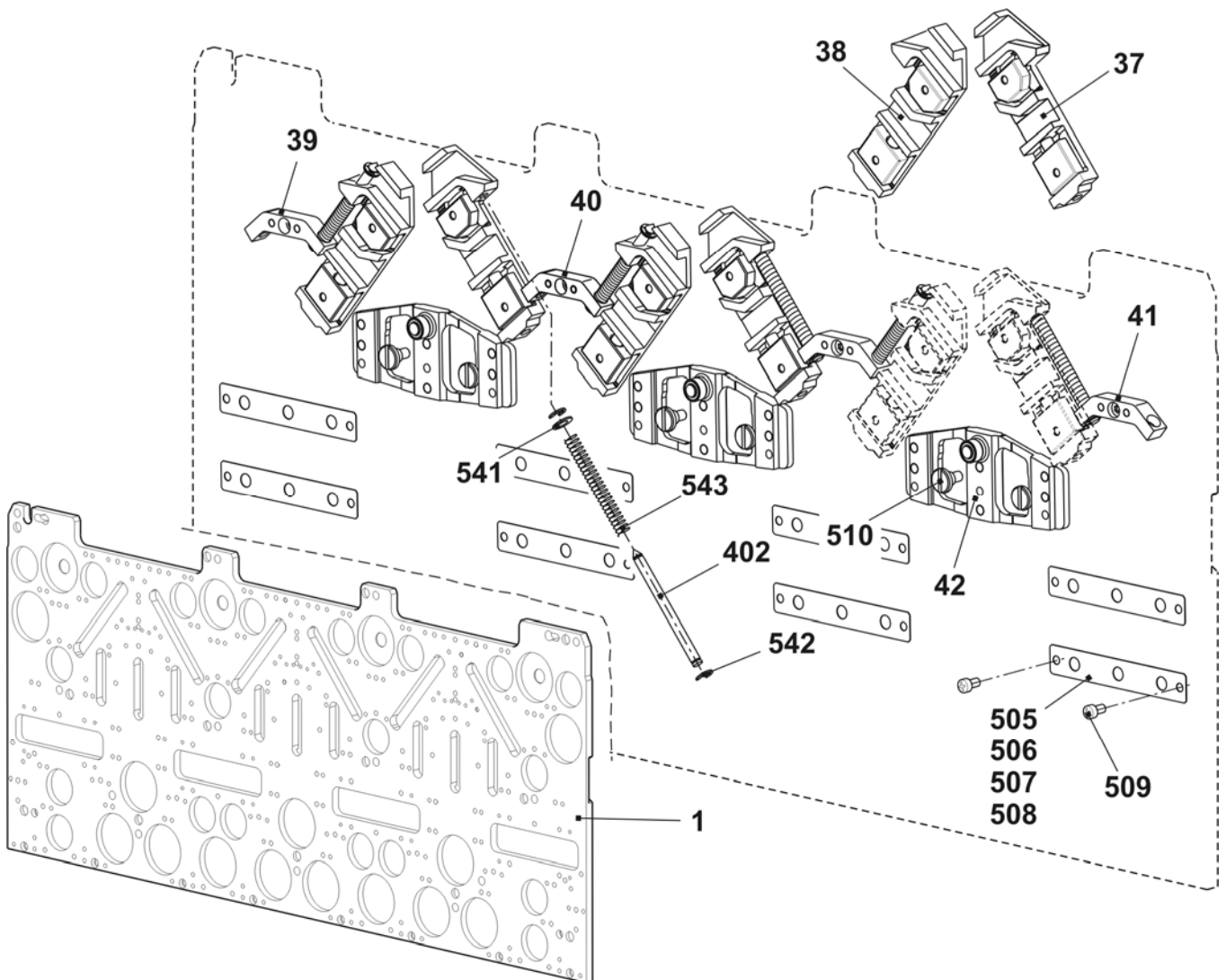

Schlossteile E12

Pos	Benennung	Ident-Nr	Pos	Benennung	Ident-Nr
2	Einlaufteil links	243 595	23	Auswahlteil	212 946
3	Einlaufteil rechts	243 597	24	Drückerteil Übernahme links	239 848
4	Einlaufteil oben	243 596	25	Drückerteil Übernahme rechts	239 849
5	Einlaufteil unten -1,5 E10 - E14	216 328	26	Drückerteil Fang	239 621
6	Platte links	230 988	27	Begrenzungsteil E12 – E14	210 612
7	Platte Mitte	231 035	29	Zeiger E10 – E14	210 349
8	Platte rechts	231 036	30	Schraube	210 335
9	Schlossteil links	231 039	31	Abzugsteil links E10 -E14 + E7.2	236 318
10	Schlossteil rechts	231 041	32	Abzugsteil rechts E10 -E14 + E7.2	236 319
11	Schlossteil Mitte	231 040	33	Fangbegrenzungsteil E12	236 403
12	Schlossteil	227 923	34	Strickaustriebsplatte E4-12	204 372
13	Schlossteil	210 254	35	Übernahmeteil E10 - E12	210 595
14	Schlossteil links E5-14	212 265	36	Strickaustriebsteil ohne Spliten E10 – E12 + E7.2	237 993
15	Schlossteil rechts E5-14	212 266		Strickaustriebsteil mit Spliten E10 – E12 + E7.2 Zubehör	213 300
16	Schlossteil links	236 192	48	Schlossteil rechts E5-14	212 275
17	Schlossteil rechts	236 193	49	Einlaufteil links -1,5 E10 – E14	216 329
18	Schlossteil links E5-14	212 274	50	Einlaufteil rechts -1,5 E10 – E14	216 330
19	Schlossteil	210 252	500	Zylinder-Schraube M4x8	020 091
20	Anbieteteil	210 185	60	Abzugsteil hinten rechts E10 - E12	236 320
21	Auswahlteil links	212 944			
22	Auswahlteil rechts	212 947			

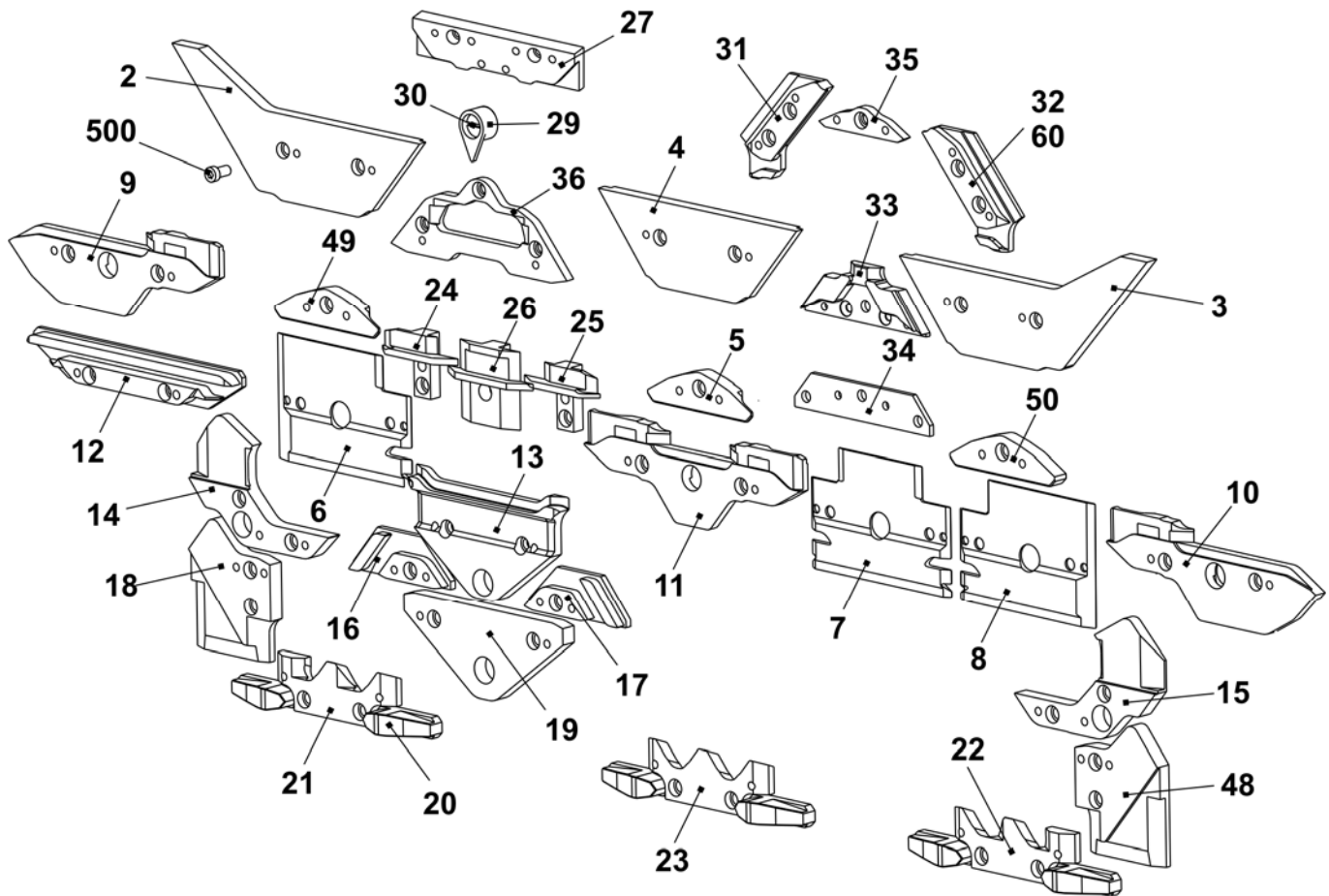

Schloss E6.2

Pos	Benennung	Ident-Nr	Pos	Benennung	Ident-Nr
Σ	Schloss komplett E6.2	243 095	42	Schaltstück	240 281
1	Schlossplatte	240 371	505	Beilage 0,03x12x75	022 828
37	Kulierteil rechts komplett E12 – E14	214 088	506	Beilage 0,05x12x75	022 829
38	Kulierteil links komplett E12 – E14	214 089	507	Beilage 0,1x12x75	022 830
39	Stangenführungsteil links	211 165	508	Beilage 0,2x12x75	022 831
40	Stangenführungsteil Mitte	211 166	509	Flachkopf-Schraube M3x4	023 142
41	Stangenführungsteil rechts	211 168	510	Ansatz-Schraube	239 626
402	Federstange	209 791			
541	Scheibe 4,3x7x0,5	022 153			
542	Sicherungs-Scheibe 3,2	021 019			
543	Feder	023 344			

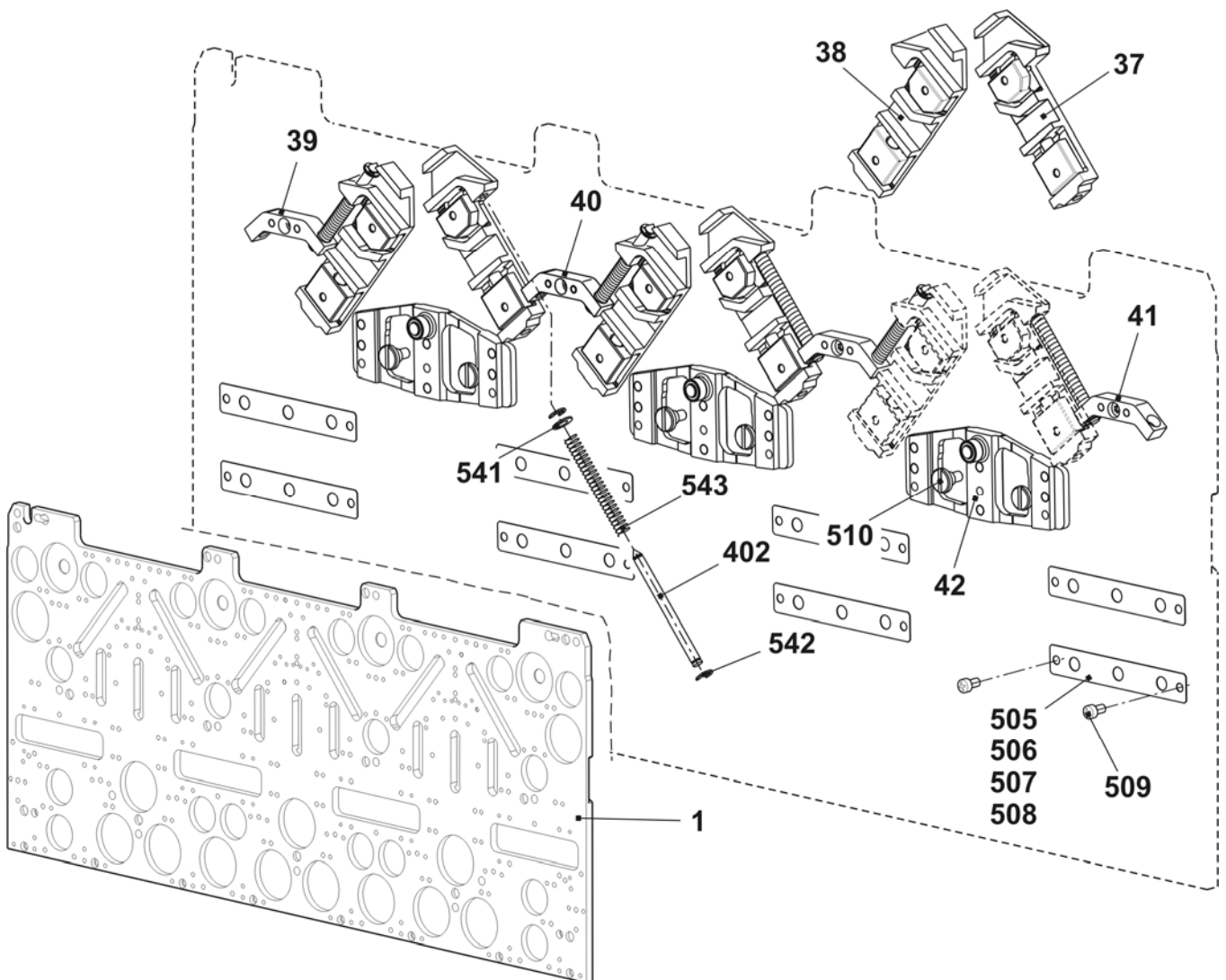

Schlossteile E6.2

Pos	Benennung	Ident-Nr	Pos	Benennung	Ident-Nr
2	Einlaufteil links	243 595	23	Auswahlteil	212 946
3	Einlaufteil rechts	243 597	24	Drückerteil Übernahme links	239 848
4	Einlaufteil oben	243 596	25	Drückerteil Übernahme rechts	239 849
5	Einlaufteil unten -1,5 E10 - E14	216 328	26	Drückerteil Fang	239 621
6	Platte links	230 988	27	Begrenzungsteil E6.2	218 306
7	Platte Mitte	231 035	29	Zeiger E10 – E14	210 349
8	Platte rechts	231 036	30	Schraube	210 335
9	Schlossteil links	231 039	31	Abzugsteil links E6.2	236 392
10	Schlossteil rechts	231 041	32	Abzugsteil rechts E6.2	236 393
11	Schlossteil Mitte	231 040	33	Fangbegrenzungsteil E6.2	236 429
12	Schlossteil	227 923	34	Strickaustriebsplatte E4-12	204 372
13	Schlossteil	210 254	35	Übernahmeteil E6.2	236 943
14	Schlossteil links E5 – E14	212 265	36	Strickaustriebsteil ohne Spliten E6.2	236 766
15	Schlossteil rechts E5 - E14	212 266		Strickaustriebsteil mit Spliten E6.2	237 948
16	Schlossteil links	236 192		Zubehör	
17	Schlossteil rechts	236 193	48	Schlossteil rechts E5-14	212 275
18	Schlossteil links E5 - E14	212 274	49	Einlaufteil links -1,5 E10 – E14	216 329
19	Schlossteil	210 252	50	Einlaufteil rechts -1,5 E10 – E14	216 330
20	Anbieteteil	210 185	500	Zylinder-Schraube M4x8	020 091
21	Auswahlteil links	212 944			
22	Auswahlteil rechts	212 947			

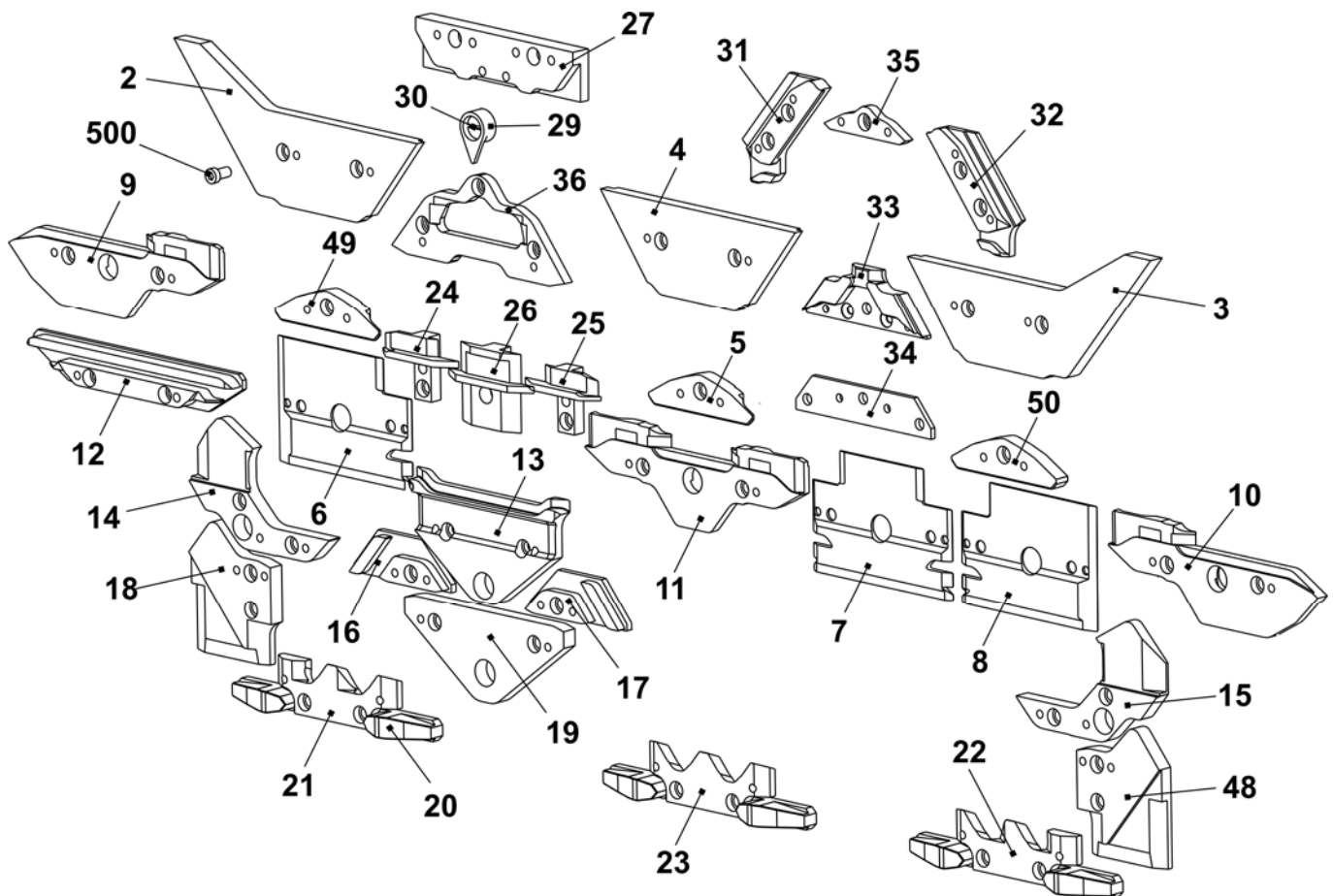

Schloss E6.2 (12m.10)

Pos	Benennung	Ident-Nr	Pos	Benennung	Ident-Nr
Σ	Schloss-Satz komplett E12m.10	242 402	42	Schaltstück	240 281
1	Schlossplatte	240 371	505	Beilage 0,03x12x75	022 828
37	Kulierteil rechts komplett E12 – E14	214 088	506	Beilage 0,05x12x75	022 829
38	Kulierteil links komplett E12 – E14	214 089	507	Beilage 0,1x12x75	022 830
39	Stangenführungsteil links	211 165	508	Beilage 0,2x12x75	022 831
40	Stangenführungsteil Mitte	211 166	509	Flachkopf-Schraube M3x4	023 142
41	Stangenführungsteil rechts	211 168	510	Ansatz-Schraube	239 626
	402 Federstange	209 791			
	541 Scheibe 4,3x7x0,5	022 153			
	542 Sicherungs-Scheibe 3,2	021 019			
	543 Feder	023 344			

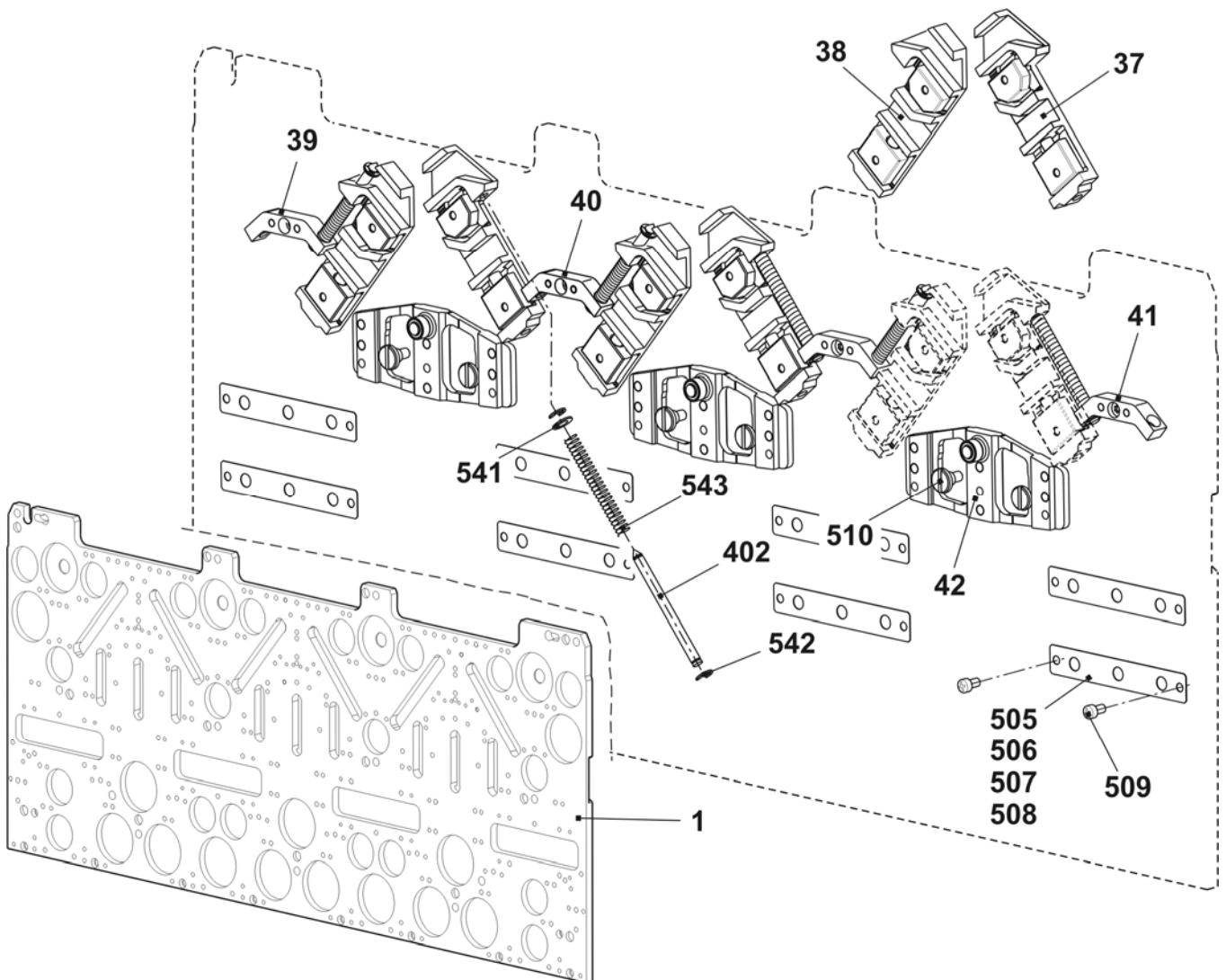

Schlossteile E6.2 (12m.10)

Pos	Benennung	Ident-Nr	Pos	Benennung	Ident-Nr
2	Einlaufteil links	243 595	23	Auswahlteil	212 946
3	Einlaufteil rechts	243 597	24	Drückerteil Übernahme links	239 848
4	Einlaufteil oben	243 596	25	Drückerteil Übernahme rechts	239 849
5	Einlaufteil unten -1,5 E10 - E14	216 328	26	Drückerteil Fang	239 621
6	Platte links	230 988	27	Begrenzungsteil E10	210 611
7	Platte Mitte	231 035	29	Zeiger E10 – E14	210 349
8	Platte rechts	231 036	30	Schraube	210 335
9	Schlossteil links	231 039	31	Abzugsteil links E10 - E14 + E7.2	236 318
10	Schlossteil rechts	231 041	32	Abzugsteil rechts E10 - E14 + E7.2	236 319
11	Schlossteil Mitte	231 040	33	Fangbegrenzungsteil E10 + E7.2	236 345
12	Schlossteil	227 923	34	Strickaustriebsplatte E4 – E 12	204 372
13	Schlossteil	210 254	35	Übernahmeteil E10 - E12	210 595
14	Schlossteil links E5 - E14	212 265	36	Strickaustriebsteil ohne Spliten E10 – E12 + E7.2	237 993
15	Schlossteil rechts E5 –E14	212 266		Strickaustriebsteil mit Spliten E10 – E12 + E7.2 Zubehör	213 300
16	Schlossteil links	236 192	48	Schlossteil rechts E5-14	212 275
17	Schlossteil rechts	236 193	49	Einlaufteil links -1,5 E10 – E14	216 329
18	Schlossteil links E5 –E14	212 274	50	Einlaufteil rechts -1,5 E10 – E14	216 330
19	Schlossteil	210 252	500	Zylinder-Schraube M4x8	020 091
20	Anbieteteil	210 185	60	Abzugsteil hinten rechts E10 - E12	236 320
21	Auswahlteil links	212 944			
22	Auswahlteil rechts	212 947			

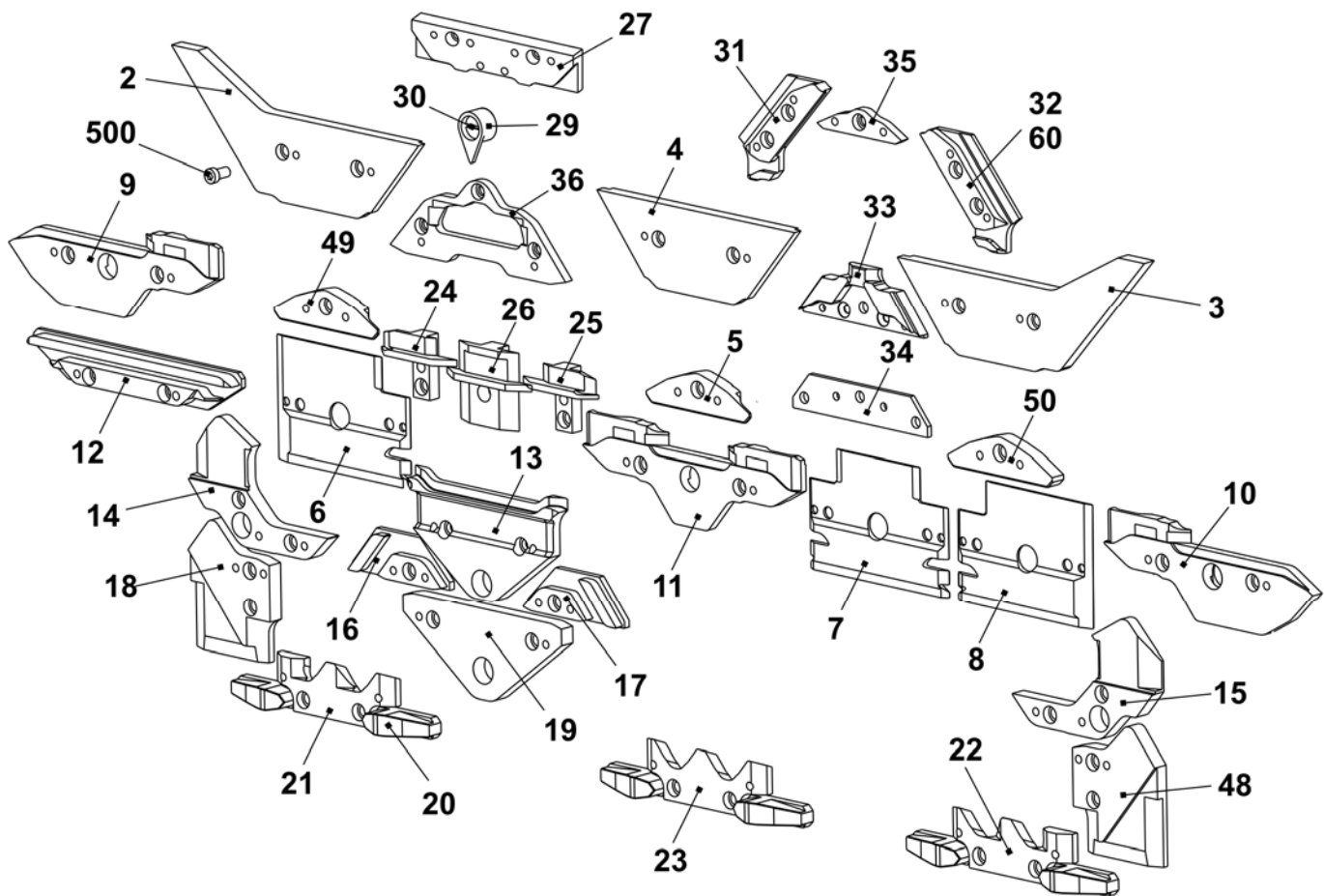

Schloss E14 + E14/12

Pos	Benennung	Ident-Nr	Pos	Benennung	Ident-Nr
Σ	Schloss komplett E14	243 092	42	Schaltstück	240 281
1	Schlossplatte	240 371	505	Beilage 0,03x12x75	022 828
37	Kulierteil rechts komplett E12 – E14	214 088	506	Beilage 0,05x12x75	022 829
38	Kulierteil links komplett E12 – E14	214 089	507	Beilage 0,1x12x75	022 830
39	Stangenführungsteil links	211 165	508	Beilage 0,2x12x75	022 831
40	Stangenführungsteil Mitte	211 166	509	Flachkopf-Schraube M3x4	023 142
41	Stangenführungsteil rechts	211 168	510	Ansatz-Schraube	239 626
402	Federstange	209 791			
541	Scheibe 4,3x7x0,5	022 153			
542	Sicherungs-Scheibe 3,2	021 019			
543	Feder	023 344			

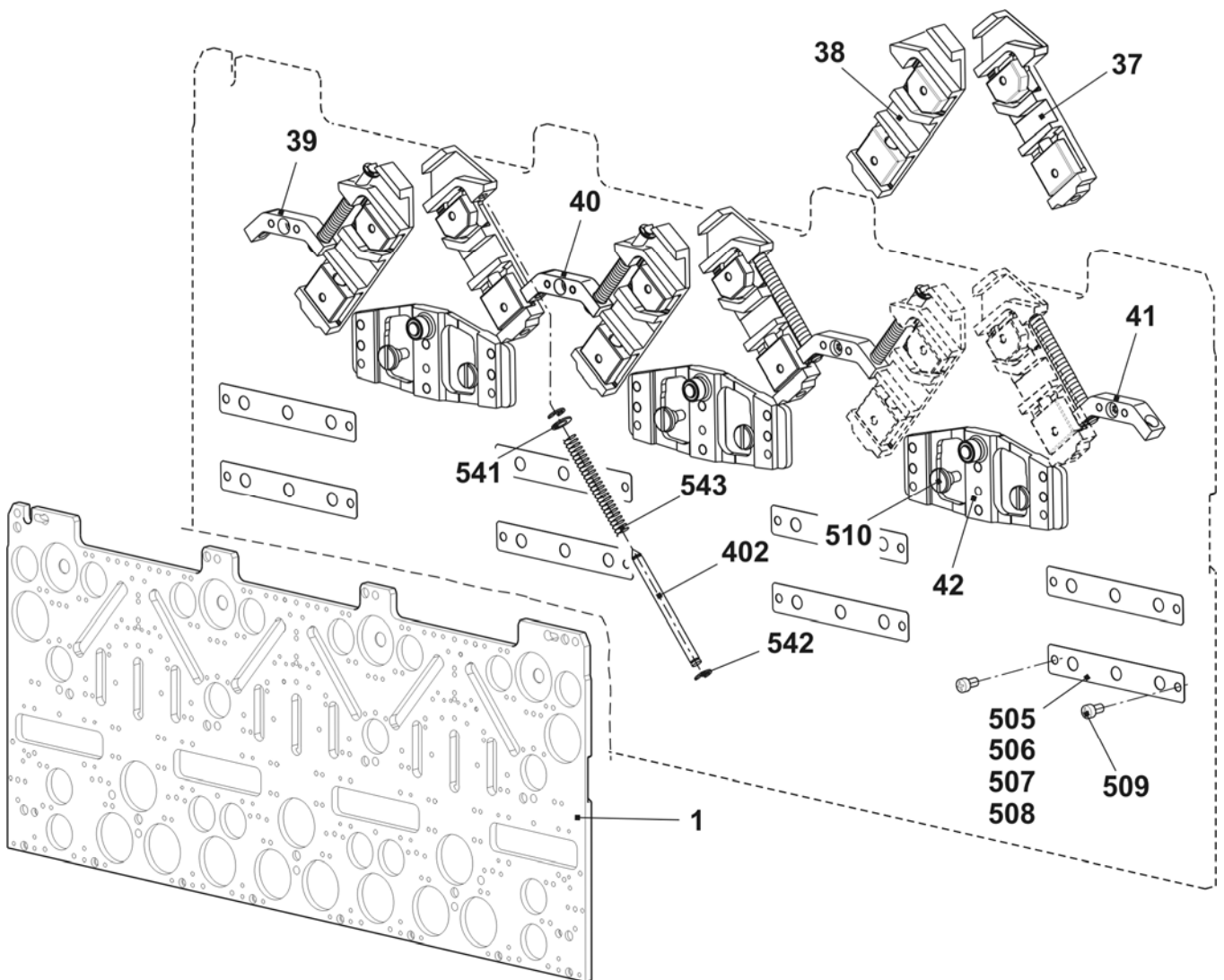

Schlossteile E14

Pos	Benennung	Ident-Nr	Pos	Benennung	Ident-Nr
2	Einlaufteil links	243 595	23	Auswahlteil	212 946
3	Einlaufteil rechts	243 597	24	Drückerteil Übernahme links	239 848
4	Einlaufteil oben	243 596	25	Drückerteil Übernahme rechts	239 849
5	Einlaufteil unten -1,5 E10 - E14	216 328	26	Drückerteil Fang	239 621
6	Platte links	230 988	27	Begrenzungsteil E12 – E14	210 612
7	Platte Mitte	231 035	29	Zeiger E10 – E14	210 349
8	Platte rechts	231 036	30	Schraube	210 335
9	Schlossteil links	231 039	31	Abzugsteil links E10 -E14 + E7.2	236 318
10	Schlossteil rechts	231 041	32	Abzugsteil rechts E10 -E14 + E7.2	236 319
11	Schlossteil Mitte	231 040	33	Fangbegrenzungsteil E14	236 428
12	Schlossteil	227 923	34	Strickaustriebsplatte E4-12	204 372
13	Schlossteil	210 254	35	Übernahmeteil E14	236 944
14	Schlossteil links E5-14	212 265	36	Strickaustriebsteil ohne Spliten E14	236 767
15	Schlossteil rechts E5-14	212 266		Strickaustriebsteil mit Spliten E14	214 212
16	Schlossteil links	236 192		Zubehör	
17	Schlossteil rechts	236 193	48	Schlossteil rechts E5-14	212 275
18	Schlossteil links E5-14	212 274	49	Einlaufteil links -1,5 E10 – E14	216 329
19	Schlossteil	210 252	50	Einlaufteil rechts -1,5 E10 – E14	216 330
20	Anbieteteil	210 185	500	Zylinder-Schraube M4x8	020 091
21	Auswahlteil links	212 944			
22	Auswahlteil rechts	212 947			

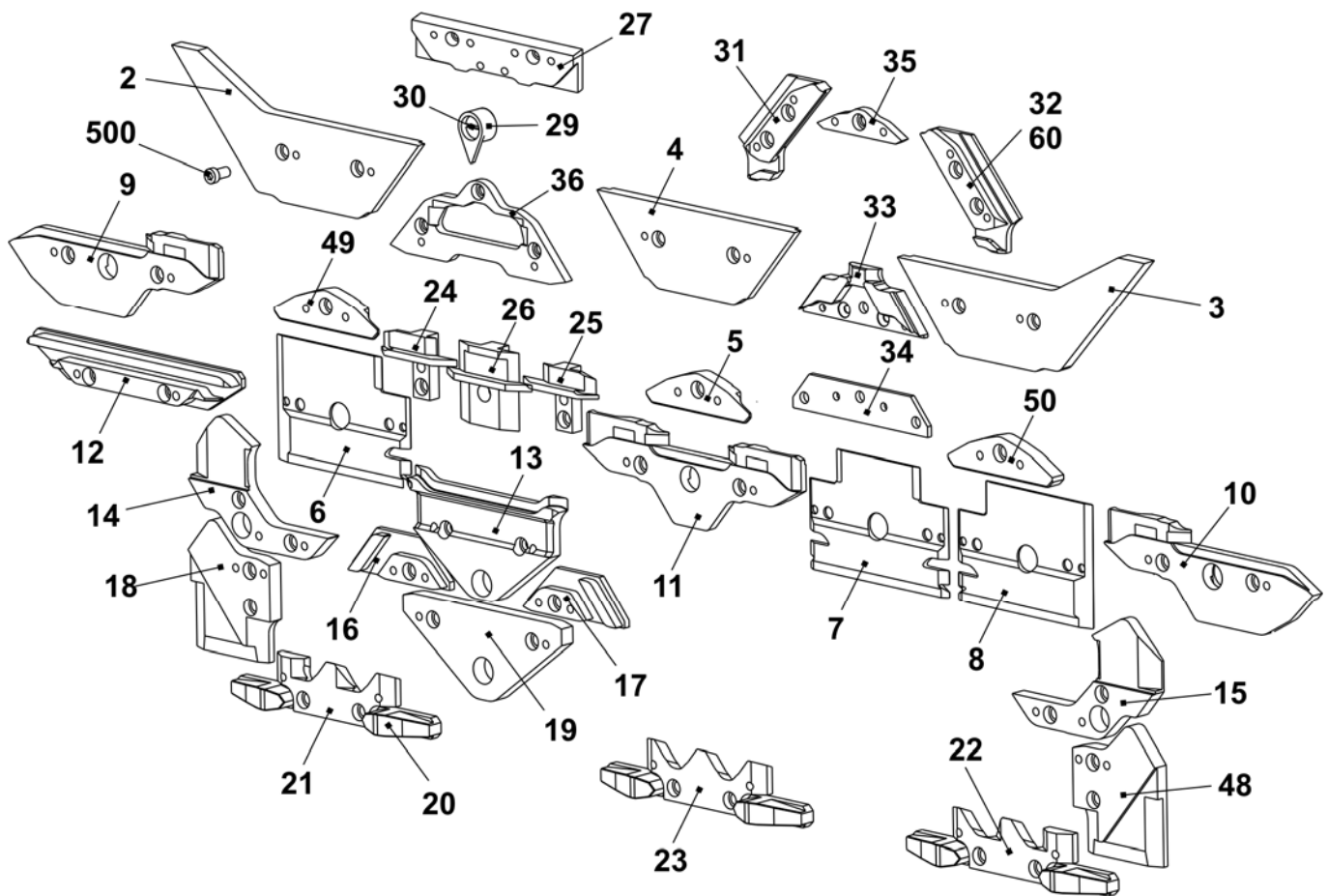

Schloss E7.2

Pos	Benennung	Ident-Nr	Pos	Benennung	Ident-Nr
Σ	Schloss komplett E7.2	241 573	42	Schaltstück	240 281
1	Schlossplatte	240 371	505	Beilage 0,03x12x75	022 828
37	Kulierteil rechts komplett E12 – E14	214 088	506	Beilage 0,05x12x75	022 829
38	Kulierteil links komplett E12 – E14	214 089	507	Beilage 0,1x12x75	022 830
39	Stangenführungsteil links	211 165	508	Beilage 0,2x12x75	022 831
40	Stangenführungsteil Mitte	211 166	509	Flachkopf-Schraube M3x4	023 142
41	Stangenführungsteil rechts	211 168	510	Ansatz-Schraube	239 626
402	Federstange	209 791			
541	Scheibe 4,3x7x0,5	022 153			
542	Sicherungs-Scheibe 3,2	021 019			
543	Feder	023 344			

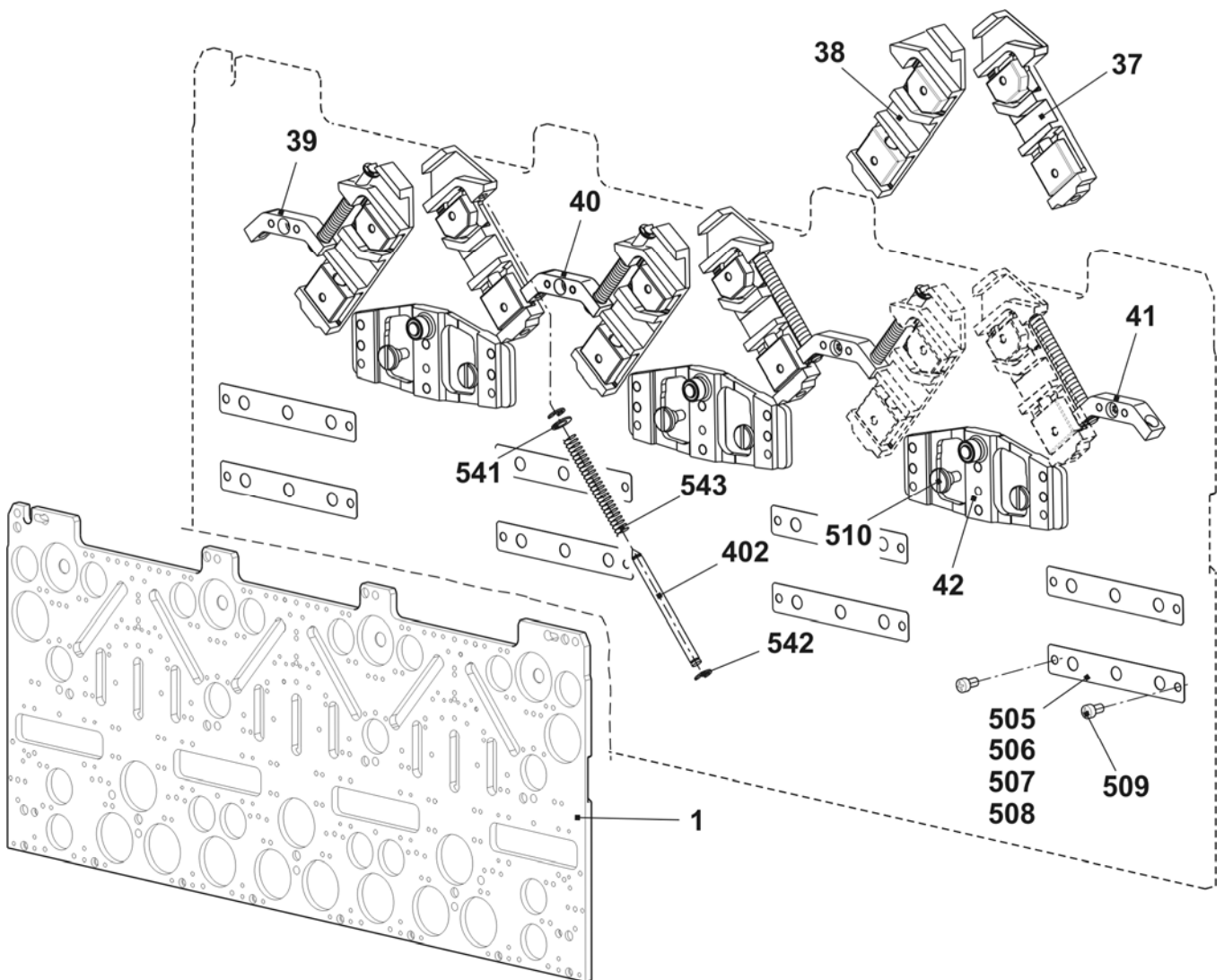

Schlossteile E7.2

Pos	Benennung	Ident-Nr	Pos	Benennung	Ident-Nr
2	Einlaufteil links	243 595	23	Auswahlteil	212 946
3	Einlaufteil rechts	243 597	24	Drückerteil Übernahme links	239 848
4	Einlaufteil oben	243 596	25	Drückerteil Übernahme rechts	239 849
5	Einlaufteil unten -1,5 E10 - E14	216 328	26	Drückerteil Fang	239 621
6	Platte links	230 988	27	Begrenzungsteil E10	210 611
7	Platte Mitte	231 035	29	Zeiger E10 – E14	210 349
8	Platte rechts	231 036	30	Schraube	210 335
9	Schlossteil links	231 039	31	Abzugsteil links E10 -E14 + E7.2	236 318
10	Schlossteil rechts	231 041	32	Abzugsteil rechts E10 -E14 + E7.2	236 319
11	Schlossteil Mitte	231 040	33	Fangbegrenzungsteil E10 + E7.2	236 345
12	Schlossteil	227 923	34	Strickaustriebsplatte E4-12	204 372
13	Schlossteil	210 254	35	Übernahmeteil E10 - E12	210 595
14	Schlossteil links E5-14	212 265	36	Strickaustriebsteil ohne Spliten E10 – E12 + E7.2	237 993
15	Schlossteil rechts E5-14	212 266		Strickaustriebsteil mit Spliten E10 – E12 + E7.2	213 300 Zubehör
16	Schlossteil links	236 192	48	Schlossteil rechts E5-14	212 275
17	Schlossteil rechts	236 193	49	Einlaufteil links -1,5 E10 – E14	216 329
18	Schlossteil links E5-14	212 274	50	Einlaufteil rechts -1,5 E10 – E14	216 330
19	Schlossteil	210 252	500	Zylinder-Schraube M4x8	020 091
20	Anbieteteil	210 185			
21	Auswahlteil links	212 944			
22	Auswahlteil rechts	212 947			

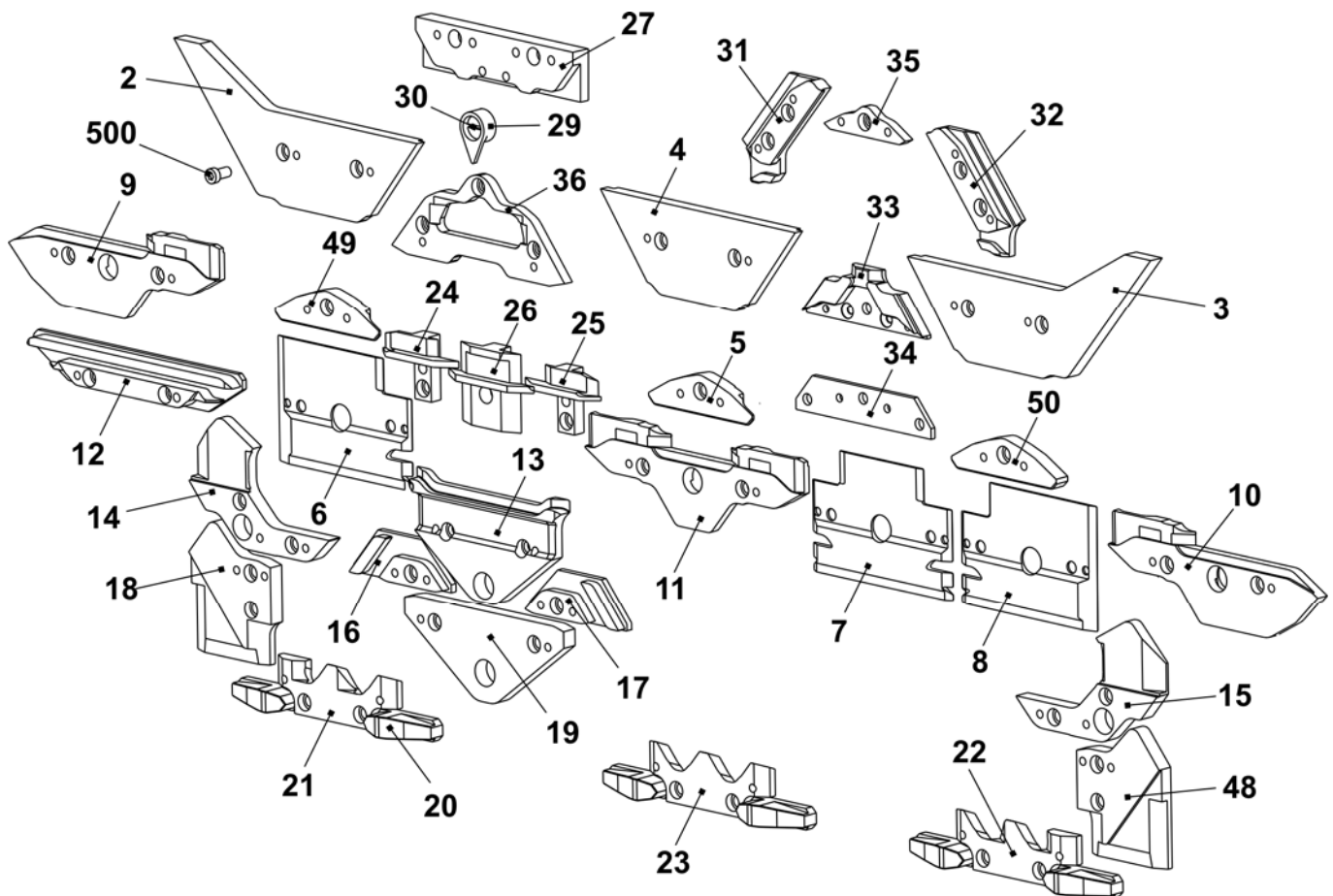

Schloss E16 - E18

Pos	Benennung	Ident-Nr	Pos	Benennung	Ident-Nr
Σ	Schloss komplett E16 – E18	241 571	42	Schaltstück	240 281
1	Schlossplatte	240 371	505	Beilage 0,03x12x75	022 828
37	Kulierteil rechts komplett E16 – E20	221 123	506	Beilage 0,05x12x75	022 829
38	Kulierteil links komplett E16 – E20	221 124	507	Beilage 0,1x12x75	022 830
39	Stangenführungsteil links	211 165	508	Beilage 0,2x12x75	022 831
40	Stangenführungsteil Mitte	211 166	509	Flachkopf-Schraube M3x4	023 142
41	Stangenführungsteil rechts	211 168	510	Ansatz-Schraube	239 626
402	Federstange	209 791			
541	Scheibe 4,3x7x0,5	022 153			
542	Sicherungs-Scheibe 3,2	021 019			
543	Feder	023 344			

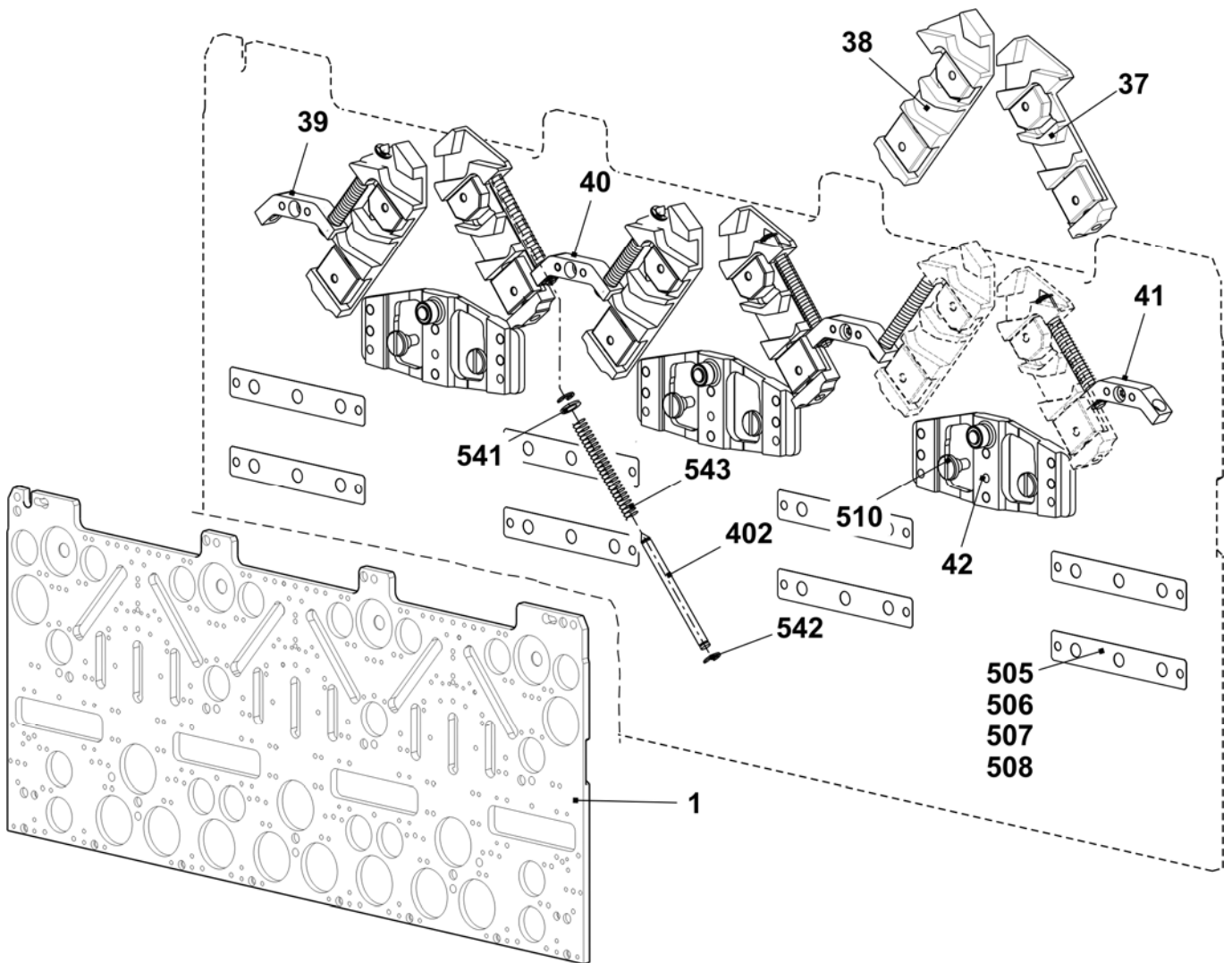

Schlossteile E16 + E18

Pos	Benennung	Ident-Nr	Pos	Benennung	Ident-Nr
2	Einlaufteil links	243 595	23	Auswahlteil	212 946
3	Einlaufteil rechts	243 597	24	Drückerteil Übernahme links	239 848
4	Einlaufteil oben	243 596	25	Drückerteil Übernahme rechts	239 849
5	Einlaufteil unten E16 - E20	220 842	26	Drückerteil Fang	239 621
6	Platte links	230 988	27	Begrenzungsteil E16 - E20	220 865
7	Platte Mitte	231 035	29	Zeiger E16 - E20	224 383
8	Platte rechts	231 036	30	Schraube	210 335
9	Schlossteil links	231 039	31	Abzugsteil links E16 - E20	220 870
10	Schlossteil rechts	231 041	32	Abzugsteil rechts E16 - E20	220 871
11	Schlossteil Mitte	231 040	33	Fangbegrenzungsteil E16 - E18	239 936
12	Schlossteil	227 923	34	Strickaustriebsplatte E4-12	204 372
13	Schlossteil	210 254	35	Übernahmeteil E16 - E20	220 863
14	Schlossteil links E5-14	212 265	36	Strickaustriebsteil ohne Spliten E16 - E18 + E9.2	239 457
15	Schlossteil rechts E5-14	212 266		Strickaustriebsteil mit Spliten E16 - E18 + E9.2	239 742
16	Schlossteil links	236 192		Zubehör	
17	Schlossteil rechts	236 193	48	Schlossteil rechts E5-14	212 275
18	Schlossteil links E5-14	212 274	49	Einlaufteil links E16 - E20	220 841
19	Schlossteil	210 252	50	Einlaufteil rechts E16 - E20	220 843
20	Anbieteteil	210 185	500	Zylinder-Schraube M4x8	020 091
21	Auswahlteil links	212 944			
22	Auswahlteil rechts	212 947			

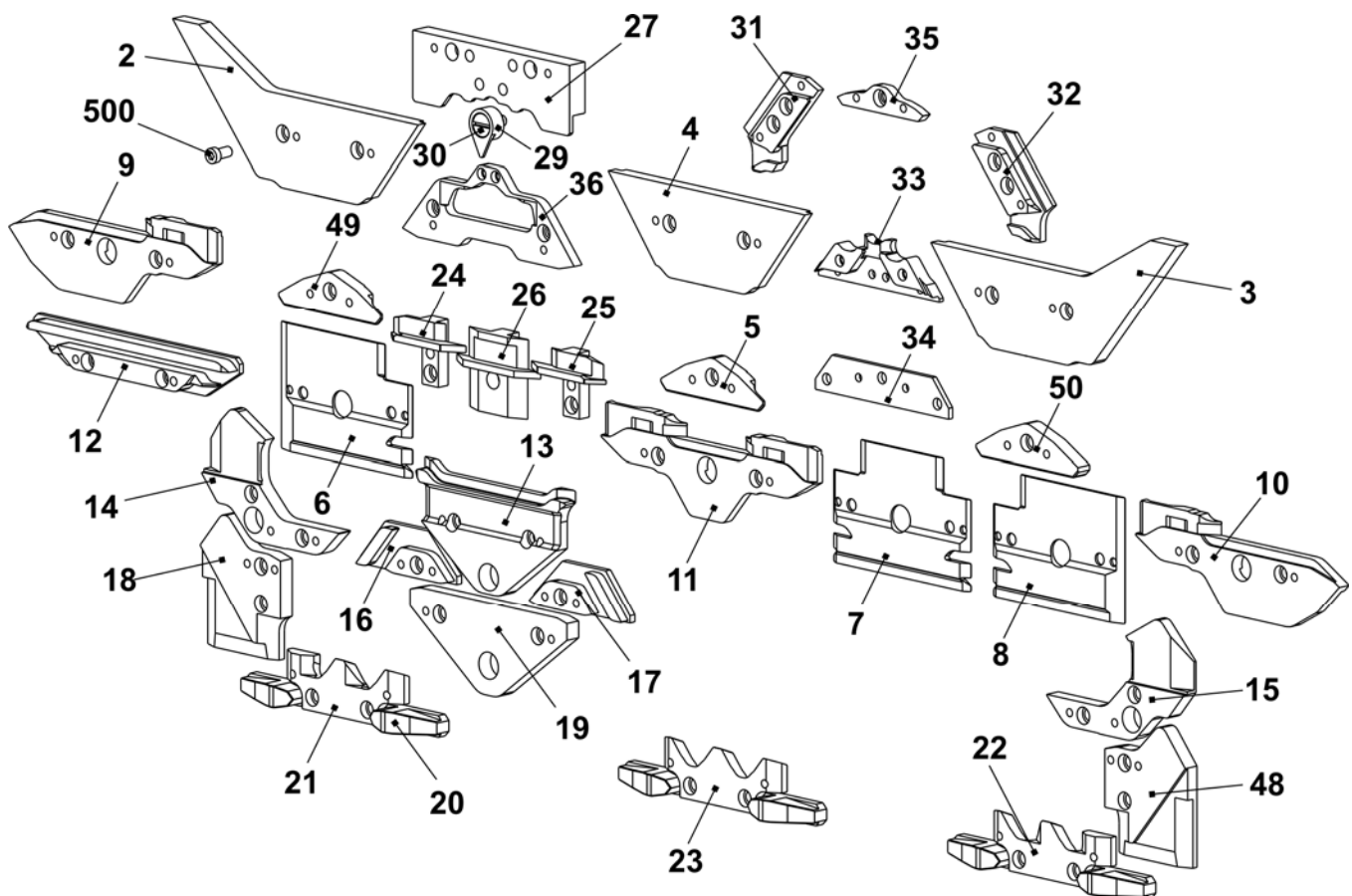

Schloss E8.2

Pos	Benennung	Ident-Nr	Pos	Benennung	Ident-Nr
Σ	Schloss komplett E8.2	243 162	42	Schaltstück	240 281
1	Schlossplatte	240 371	505	Beilage 0,03x12x75	022 828
37	Kulierteil rechts komplett E16 – E20	221 123	506	Beilage 0,05x12x75	022 829
38	Kulierteil links komplett E16 – E20	221 124	507	Beilage 0,1x12x75	022 830
39	Stangenführungsteil links	211 165	508	Beilage 0,2x12x75	022 831
40	Stangenführungsteil Mitte	211 166	509	Flachkopf-Schraube M3x4	023 142
41	Stangenführungsteil rechts	211 168	510	Ansatz-Schraube	239 626
402	Federstange	209 791			
541	Scheibe 4,3x7x0,5	022 153			
542	Sicherungs-Scheibe 3,2	021 019			
543	Feder	023 344			

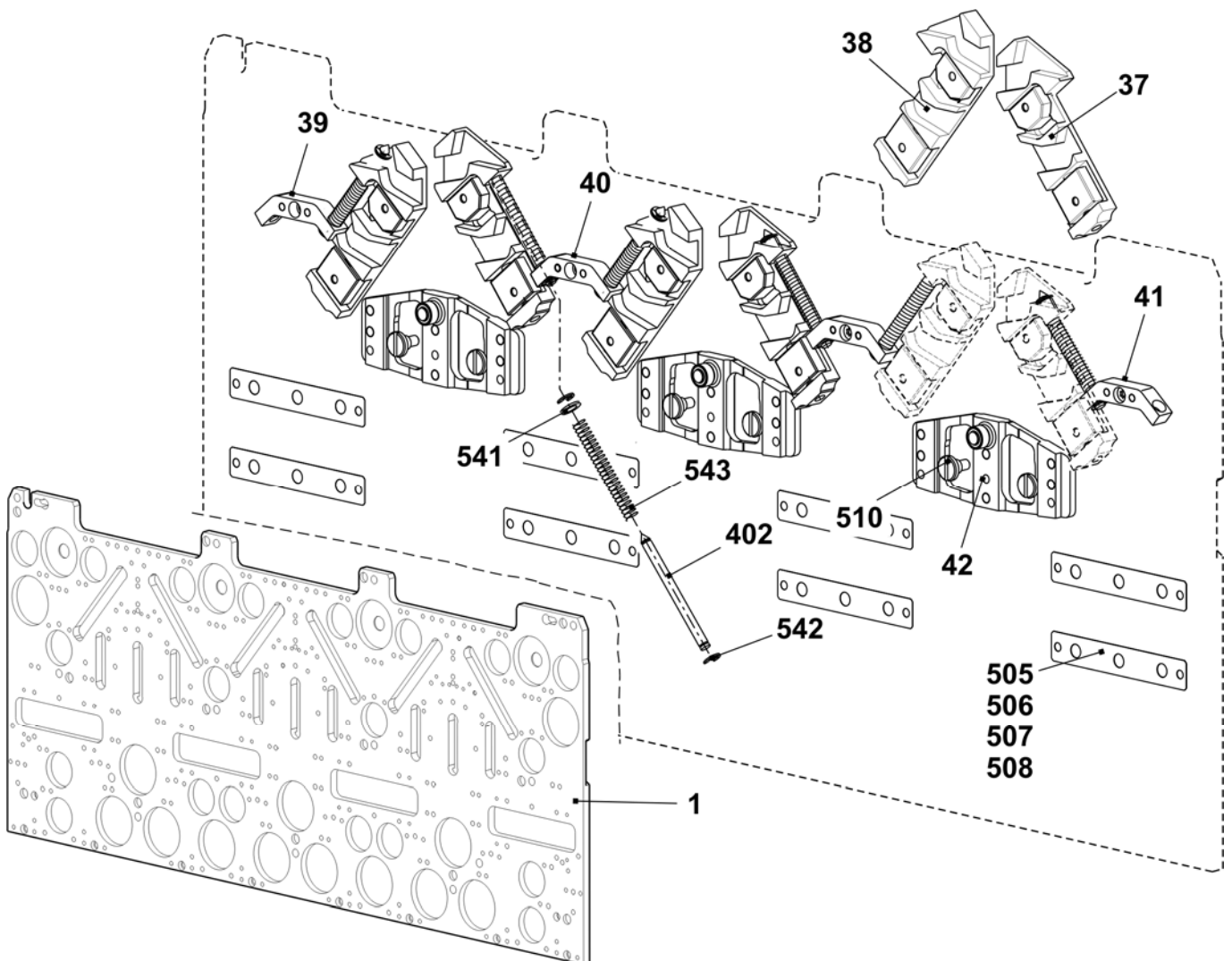

Schlossteile E8.2

Pos	Benennung	Ident-Nr	Pos	Benennung	Ident-Nr
2	Einlaufteil links	243 595	23	Auswahlteil	212 946
3	Einlaufteil rechts	243 597	24	Drückerteil Übernahme links	239 848
4	Einlaufteil oben	243 596	25	Drückerteil Übernahme rechts	239 849
5	Einlaufteil unten E16 - E20	220 842	26	Drückerteil Fang	239 621
6	Platte links	230 988	27	Begrenzungsteil E9.2	228 978
7	Platte Mitte	231 035	29	Zeiger E16 - E20	224 383
8	Platte rechts	231 036	30	Schraube	210 335
9	Schlossteil links	231 039	31	Abzugsteil links E16 - E20	220 870
10	Schlossteil rechts	231 041	32	Abzugsteil rechts E16 - E20	220 871
11	Schlossteil Mitte	231 040	33	Fangbegrenzungsteil E9.2	239 458
12	Schlossteil	227 923	34	Strickaustriebsplatte E4-12	204 372
13	Schlossteil	210 254	35	Übernahmeteil E9.2	228 977
14	Schlossteil links E5 - E14	212 265	36	Strickaustriebsteil ohne Spliten	239 457
15	Schlossteil rechts E5 - E14	212 266		Strickaustriebsteil mit Spliten	239 742
16	Schlossteil links	236 192		E16 - E18 + E9.2 Zubehör	
17	Schlossteil rechts	236 193	48	Schlossteil rechts E5 - E14	212 275
18	Schlossteil links E5 - E14	212 274	49	Einlaufteil links E16 - E20	220 841
19	Schlossteil	210 252	50	Einlaufteil rechts E16 - E20	220 843
20	Anbieteteil	210 185	500	Zylinder-Schraube M4x8	020 091
21	Auswahlteil links	212 944			
22	Auswahlteil rechts	212 947			

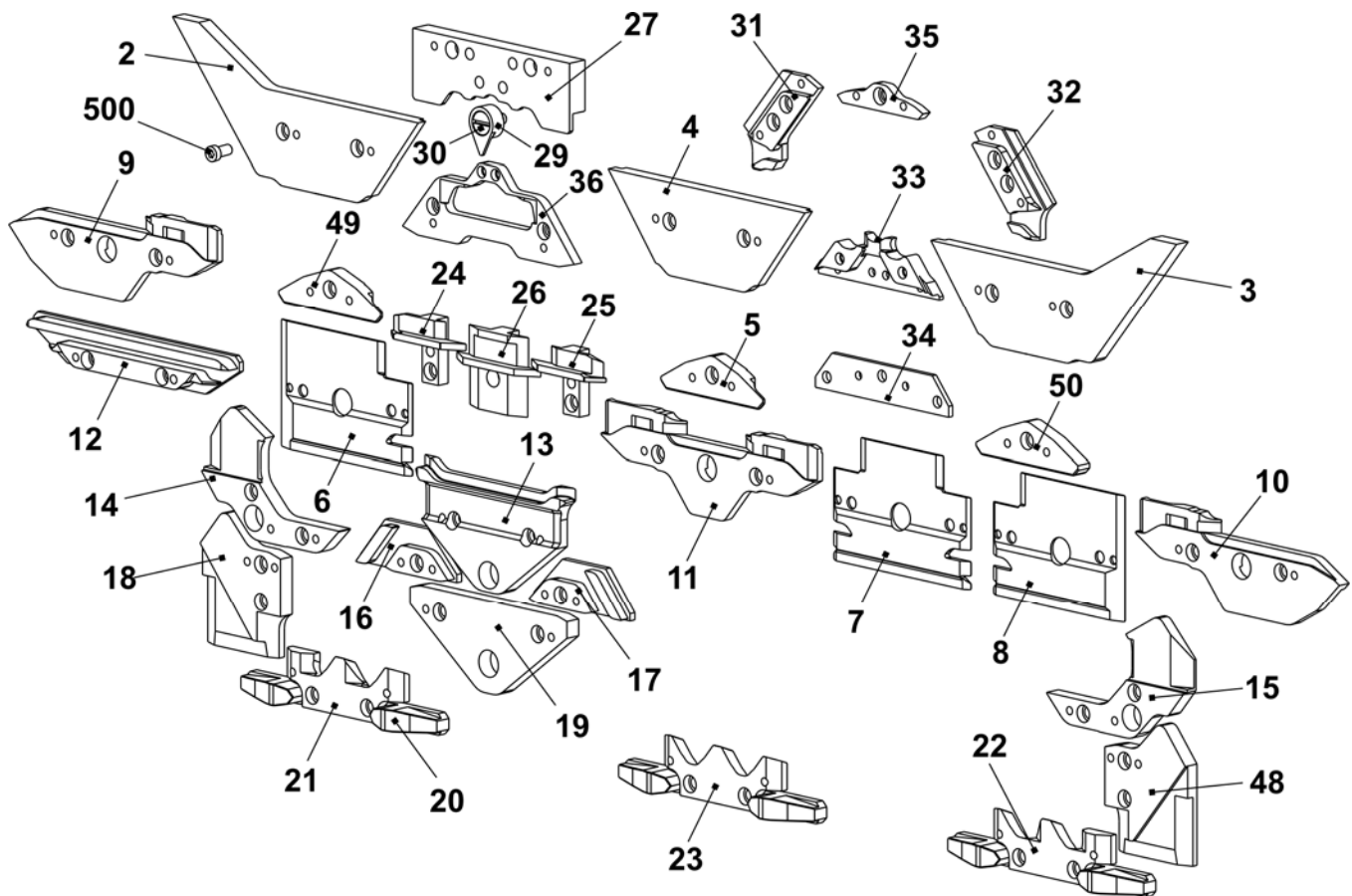

Schloss E9.2

Pos	Benennung	Ident-Nr	Pos	Benennung	Ident-Nr
Σ	Schloss komplett E9.2	243 096	42	Schaltstück	240 281
1	Schlossplatte	240 371	505	Beilage 0,03x12x75	022 828
37	Kulierteil rechts komplett E16 – E20	221 123	506	Beilage 0,05x12x75	022 829
38	Kulierteil links komplett E16 – E20	221 124	507	Beilage 0,1x12x75	022 830
39	Stangenführungsteil links	211 165	508	Beilage 0,2x12x75	022 831
40	Stangenführungsteil Mitte	211 166	509	Flachkopf-Schraube M3x4	023 142
41	Stangenführungsteil rechts	211 168	510	Ansatz-Schraube	239 626
402	Federstange	209 791			
541	Scheibe 4,3x7x0,5	022 153			
542	Sicherungs-Scheibe 3,2	021 019			
543	Feder	023 344			

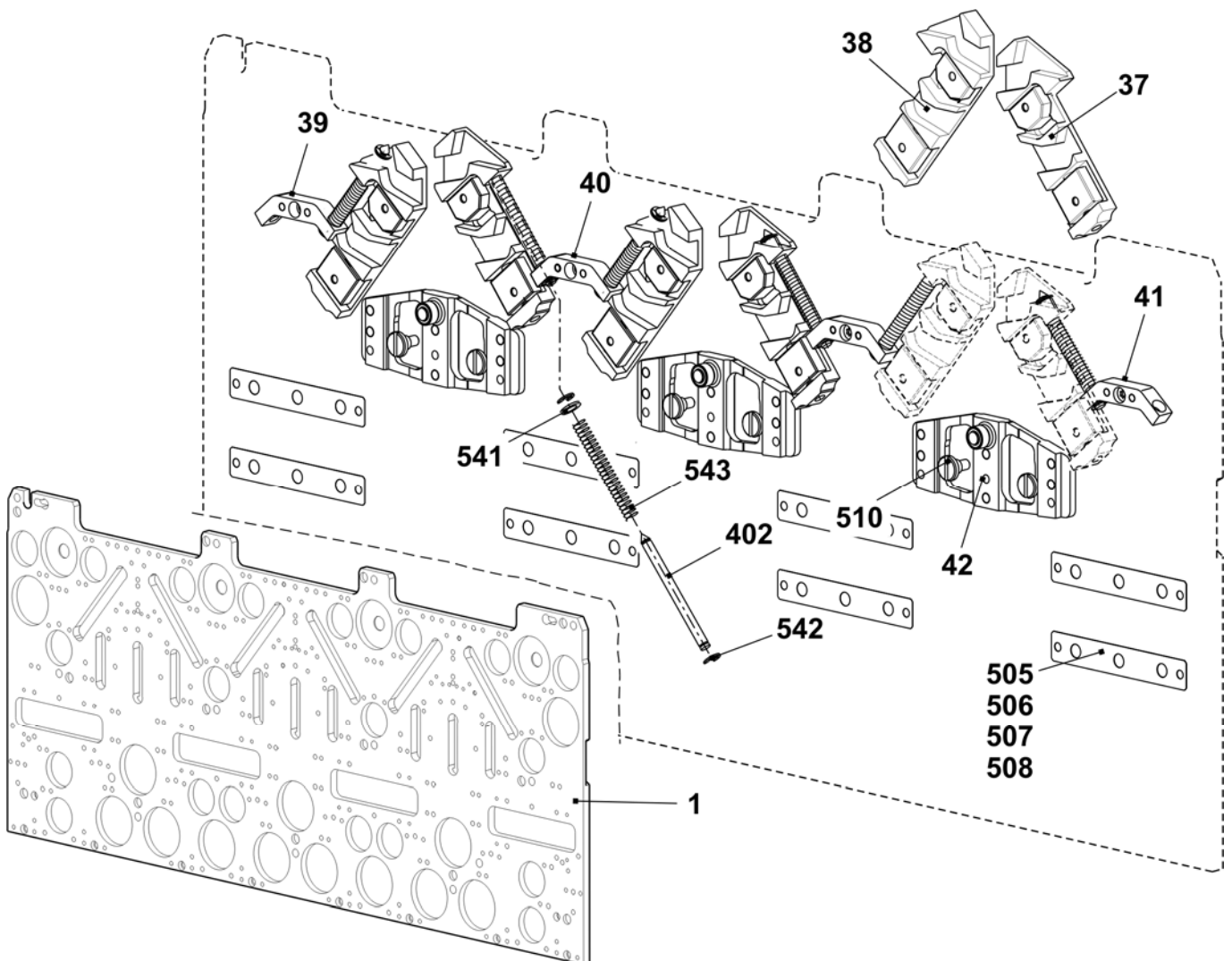

Schlossteile E9.2

Pos	Benennung	Ident-Nr	Pos	Benennung	Ident-Nr
2	Einlaufteil rechts E6.2 + E7.2 + E9.2	243 870	23	Auswahlteil	212 946
3	Einlaufteil oben E6.2 + E7.2 + E9.2	243 872	24	Drückerteil Übernahme links	239 848
4	Einlaufteil Mitte E6.2 + E7.2 + E9.2	243 871	25	Drückerteil Übernahme rechts	239 849
5	Einlaufteil unten -1,5 E10 - E14	216 328	26	Drückerteil Fang	239 621
6	Platte links	230 988	27	Begrenzungsteil E9.2	228 978
7	Platte Mitte	231 035	29	Zeiger E16 - E20	224 383
8	Platte rechts	231 036	30	Schraube	210 335
9	Schlossteil links	231 039	31	Abzugsteil links E16 - E20	220 870
10	Schlossteil rechts	231 041	32	Abzugsteil rechts E16 - E20	220 871
11	Schlossteil Mitte	231 040	33	Fangbegrenzungsteil E9.2	239 458
12	Schlossteil	227 923	34	Strickaustriebsplatte E4-12	204 372
13	Schlossteil	210 254	35	Übernahmeteil E9.2	228 977
14	Schlossteil links E5 - E14	212 265	36	Strickaustriebsteil ohne Spliten E16 - E18 + E9.2	239 457
15	Schlossteil rechts E5 - E14	212 266		Strickaustriebsteil mit Spliten E16 - E18 + E9.2	239 742
16	Schlossteil links	236 192		Zubehör	
17	Schlossteil rechts	236 193	48	Schlossteil rechts E5 - E14	212 275
18	Schlossteil links E5 - E14	212 274	49	Einlaufteil links -1,5 E10 - E14	216 329
19	Schlossteil	210 252	50	Einlaufteil rechts -1,5 E10 - E14	216 330
20	Anbieteteil	210 185	500	Zylinder-Schraube M4x8	020 091
21	Auswahlteil links	212 944			
22	Auswahlteil rechts	212 947			

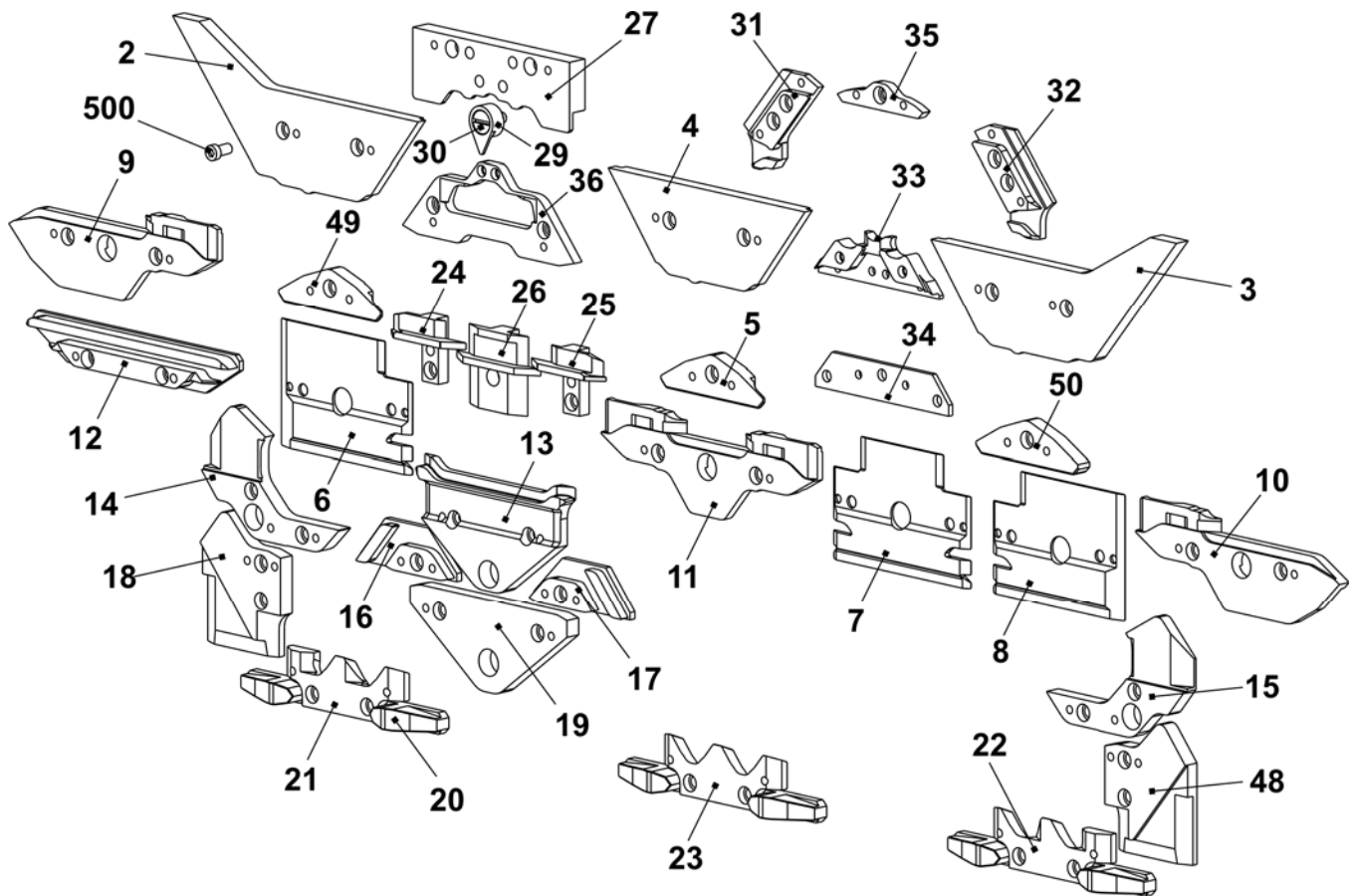

Hauptabzug

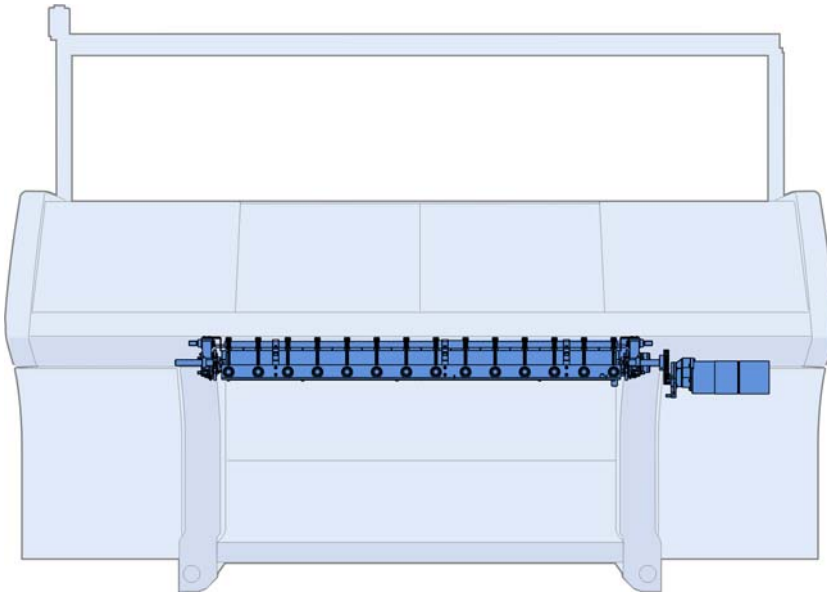

Abzugswalzen und linkes Lager

Abzugsmotor und rechtes Lager

Impulsgeber und Motor

Hintere Abzugswalze

Vordere Abzugswalze

Aufnahmeblech

Steckachse

Schwenklager

Abzugswalzen und linkes Lager

Pos	Benennung	Ident-Nr	Pos	Benennung	Ident-Nr
Σ	Hauptabzug komplett		13	Abzugswalze hinten komplett	
	E5 - E14 + E2,5.2 - E7.2	240 184		E5 - E14 + E2,5.2 - E7.2	242 338
	E16 - E18 + E8.2 - E9.2	241 576		E16 - E18 + E8.2 - E9.2	242 787
2	Lauftring komplett	221 168	15	Abzugswalze vorn komplett	241 426
3	Welle links hinten	221 012	17	Federbolzen	221 143
4	Abstreifwinkel hinten komplett	240 125	18	Anschlag	221 146
5	Bolzen	208 538	19	Anschlag	232 364
6	Stange	221 338	504	U-Scheibe 18-200	023 295
7	Aufnahmeblech links komplett	231 725	505	Sicherungsring 18x1,2	020 955
9	Schwenklager	240 714	509	Zylinder-Schraube M8x25-12.9	020 142
11	Steckachse links	221 174	510	U-Scheibe 8-200	020 883
			511	Zylinder-Schraube M6x16	020 135
			512	U-Scheibe 6-200	020 881
			513	Flachkopf-Schraube M6x16	023 124

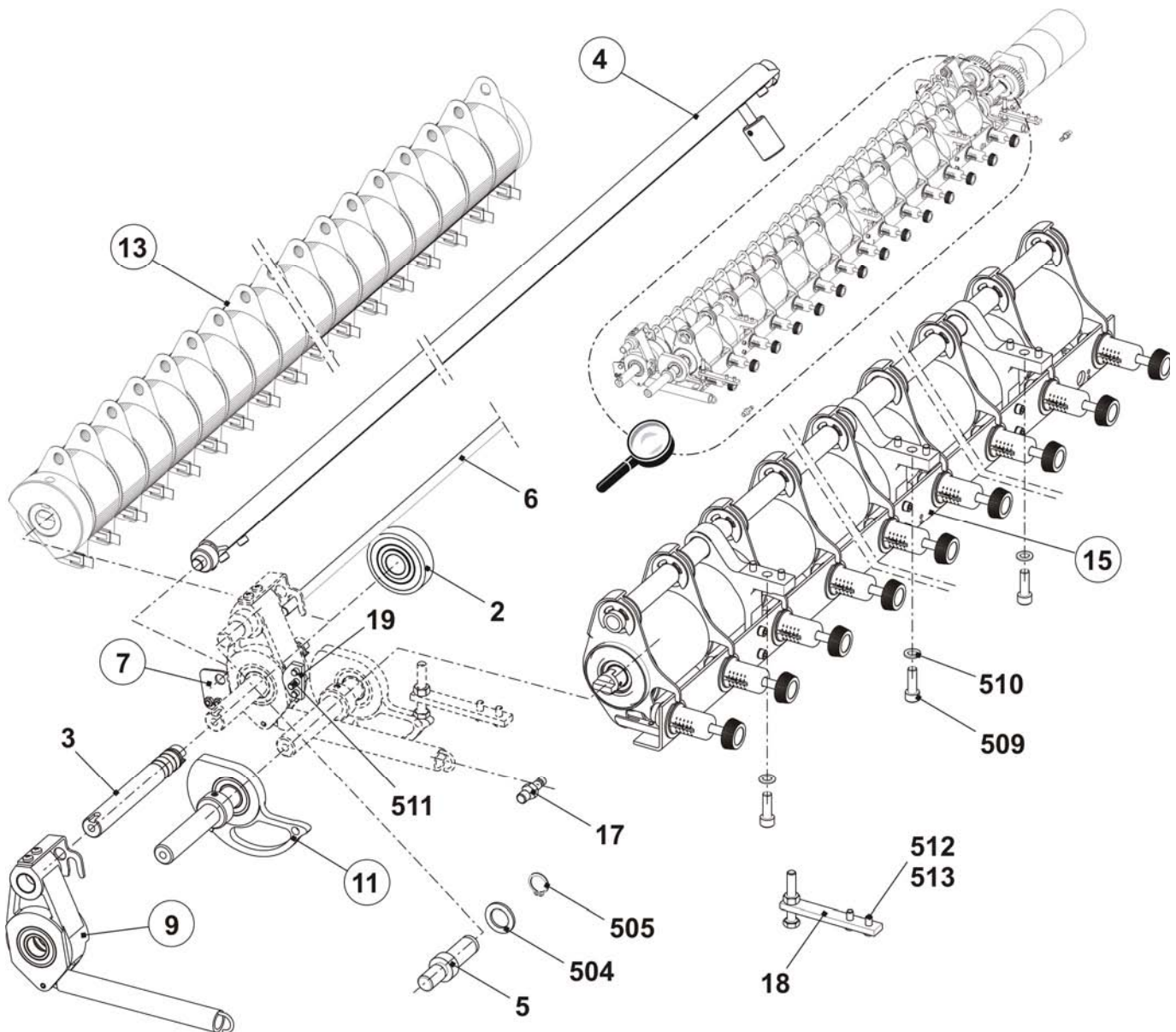

Abzugsmotor und rechtes Lager

Pos	Benennung	Ident-Nr	Pos	Benennung	Ident-Nr
1	Kupplungssatz	223 441	502	Sechskant-Schraube M6x16	020 356
8	Aufnahmeblech rechts komplett	240 069	504	U-Scheibe 18-200	023 295
9	Schwenklager	240 714	505	Sicherungsring 18x1,2	020 955
10	Steckachse rechts	223 442	509	Zylinder-Schraube M8x25-12.9	020 142
12	Motor Abzug + Kamm	214 279	511	Zylinder-Schraube M6x16	020 135
14	Flansch	241 754	512	U-Scheibe 6-200	020 881
17	Federbolzen	221 143	513	Flachkopf-Schraube M6x16	023 124
18	Anschlag	221 146	515	Mikroschalter Xgk2-S21 250	210 510
19	Anschlag	232 364	516	Zylinder-Schraube M3x20	023 221
20	Kabel Wickelblech okc	241 703	517	U-Scheibe 3-200	023 657

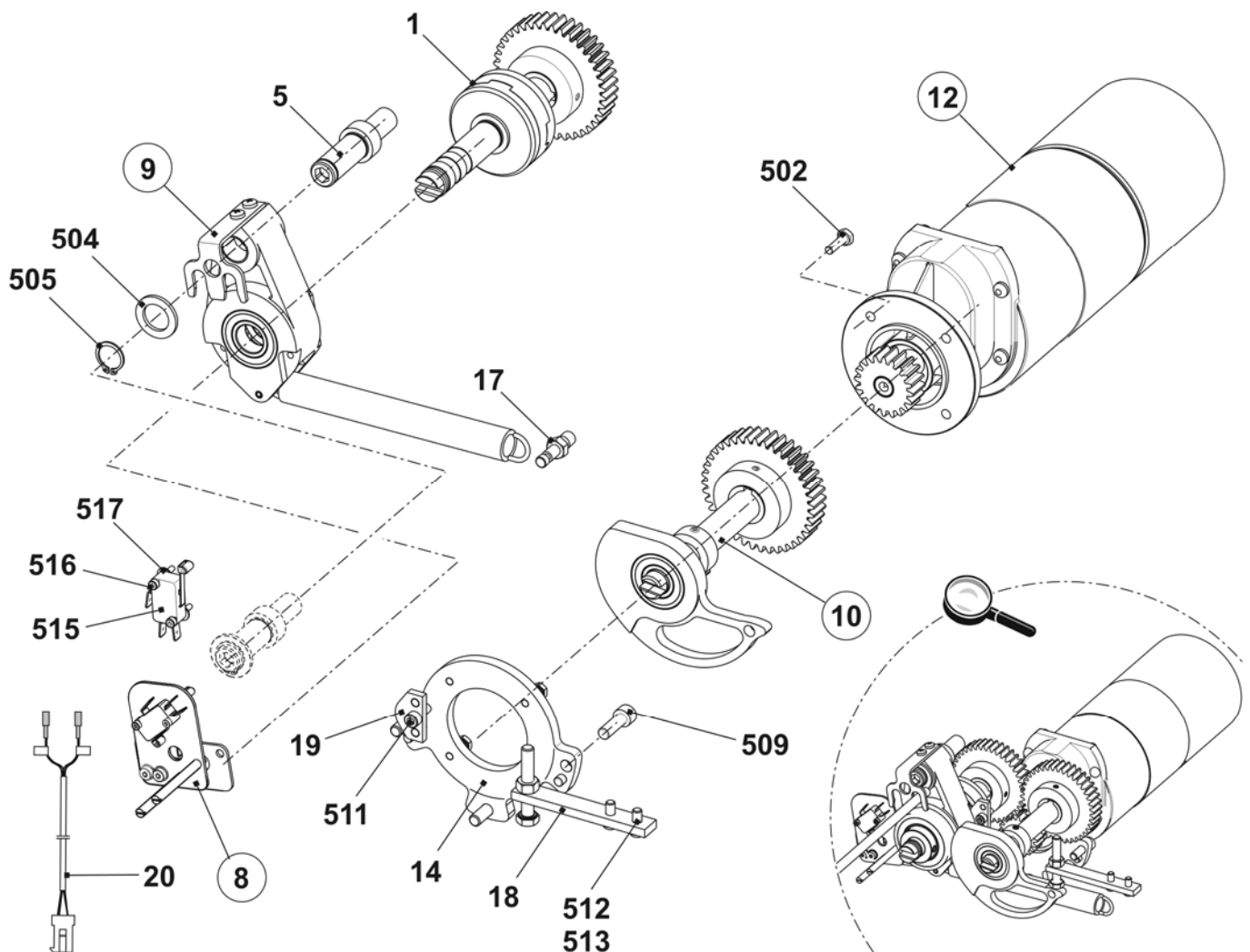

Schwenklager

Pos	Benennung	Ident-Nr	Pos	Benennung	Ident-Nr
Σ	Schwenklager	240 714	502	Rillen-Kugellager 6004-2Z	022 720
1	Hebel	221 081	503	Gleitlager 18x20x15	022 951
2	Blechstütze	209 393	504	Spannstift 5x36	023 150
500	Flachkopf-Schraube M5x8	022 779	505	Zugfeder 21x3,0x192	240 217
501	Sicherungsring 42x1,75	023 293			

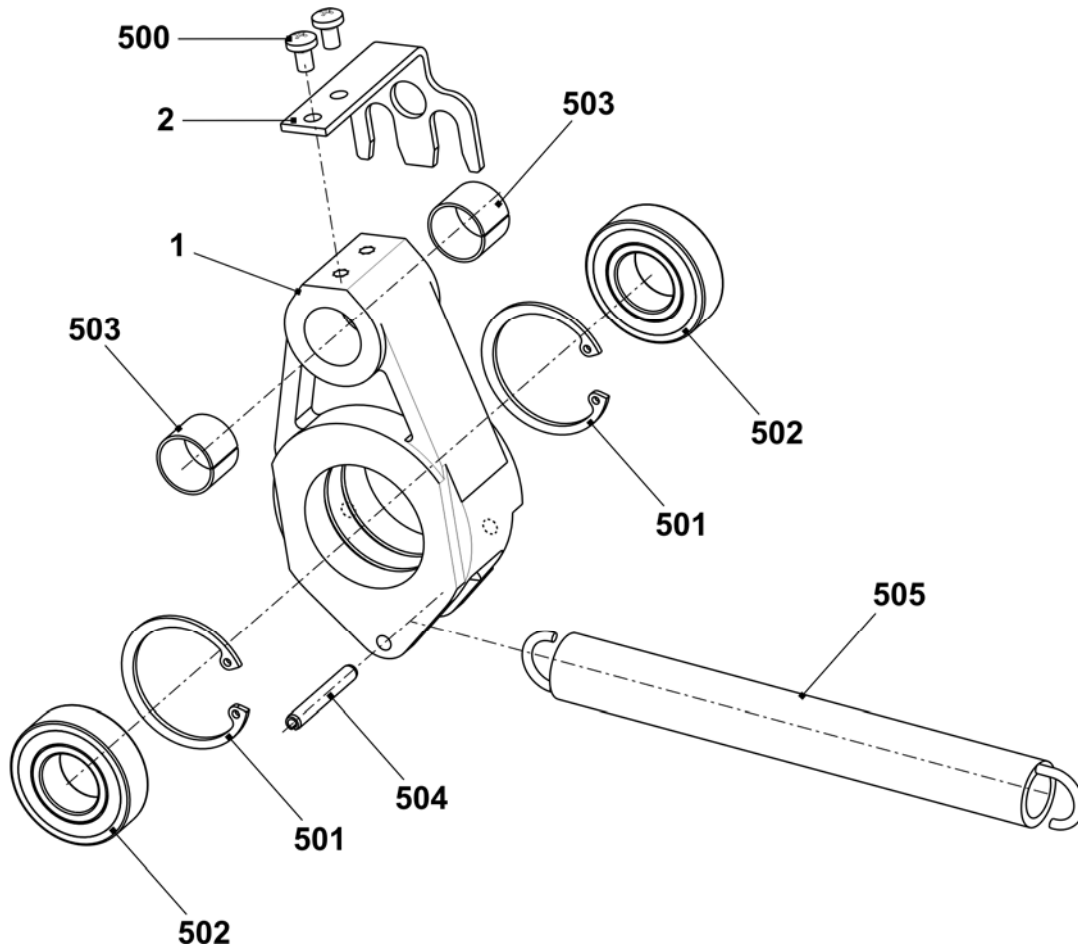

Impulsgeber und Motor

Pos	Benennung	Ident-Nr	Pos	Benennung	Ident-Nr
Σ	Motor Abzugseinheit + Kamm	214 279	500	Zylinder-Schraube M4x8	022 501
2	Impulsscheibe	208 716	504	U-Scheibe 4-200	020 879
3	Lichtschranke Abzug + Kamm	300 744	506	Sicherungsscheibe	022 774
4	Abdeckung	212 262	507	Pass-Scheibe 4x8x1	023 369

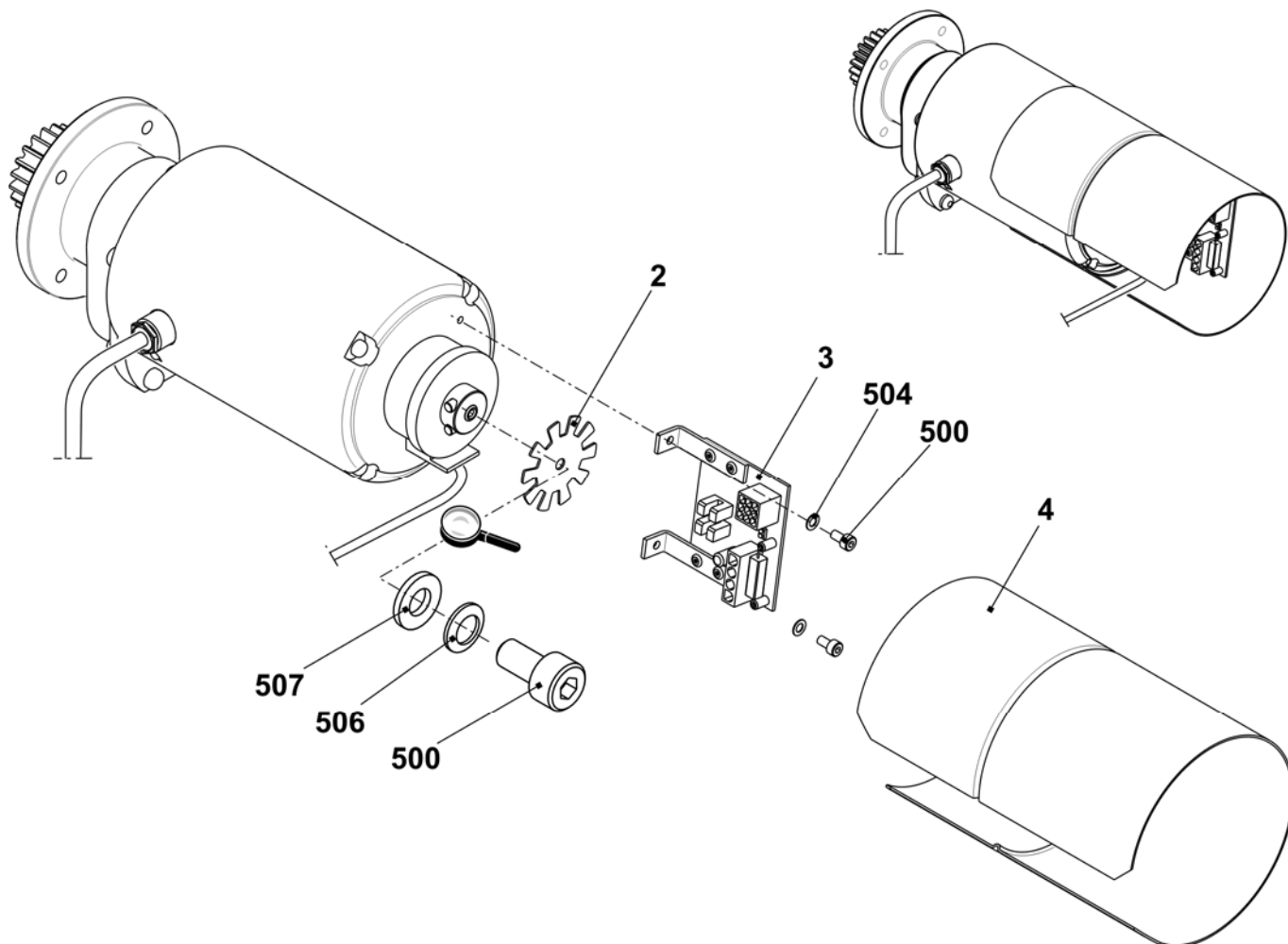

Hintere Abzugswalze

Pos	Benennung	Ident-Nr	Pos	Benennung	Ident-Nr
Σ	Abzugswalze hinten komplett		6	Ring rechts	250 574
	E5 - E14 + E2,5.2 - E7.2	242 338	7	Walze geriffelt E5 - E14 + E2,5.2 - E7.2	206 770
	E16 - E18 + E8.2 - E9.2	242 787		Walze glatt E16 - E18 + E8.2 - E9.2	231 400
1	Ring links	250 573	8	Distanzkeil	222 062
2	Anschlagring links	204 369	9	Bürste	225 819
3	Welle	221 011	500	Pass-Stift 6x32	020 685
4	Abstreifer	241 612	501	Gewindesttift M10x15-4	020 635
5	Distanzkeil	240 104			

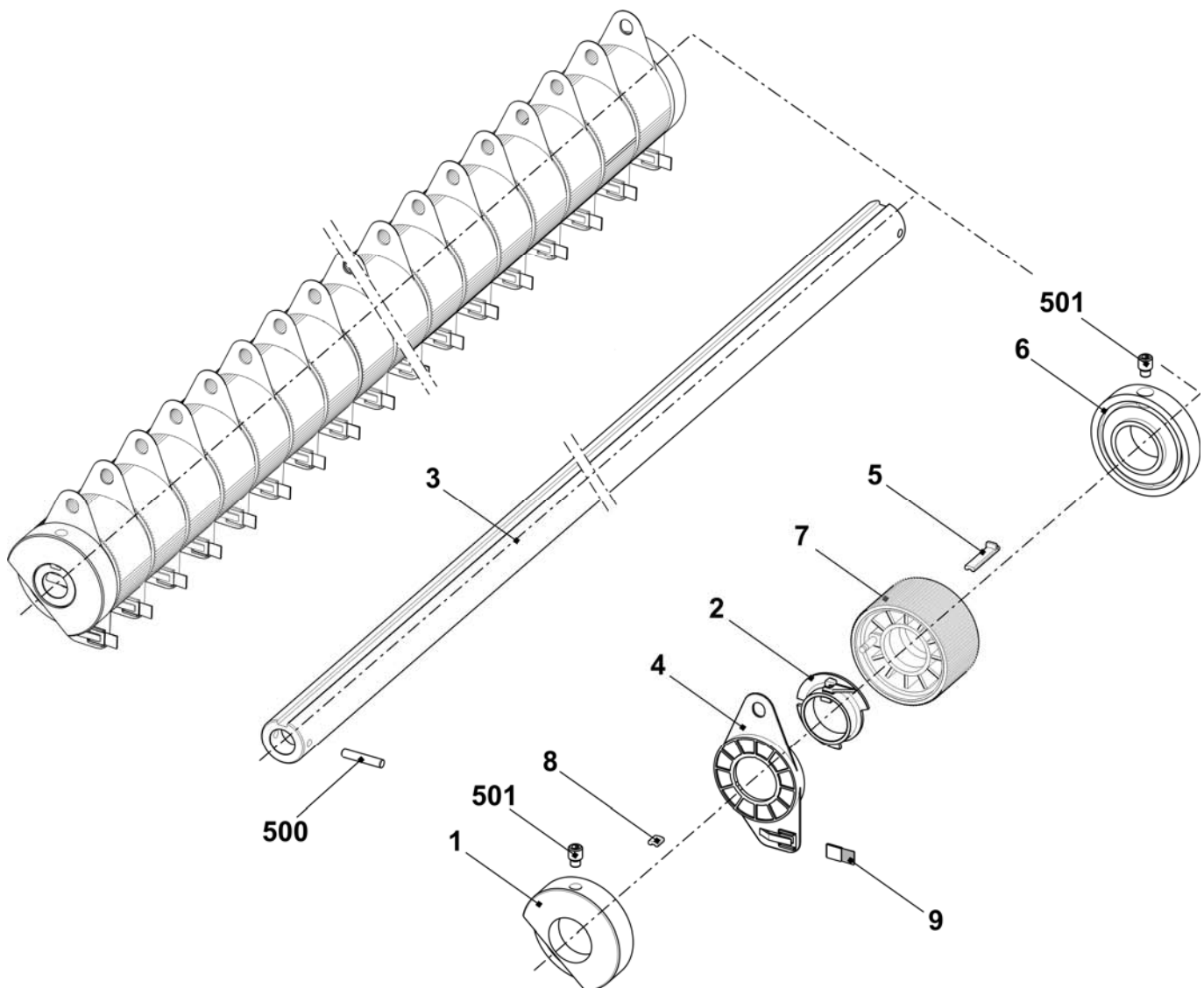

Abstreifwinkel

Pos	Benennung	Ident-Nr	Pos	Benennung	Ident-Nr
Σ	Abstreifwinkel hinten komplett	240 125			
1	Abstreifwinkel	240 126	5	Einstellgewicht	229 248
2	Welle	240 127	500	Zylinder-Schraube M5x8	023 319
3	Nocken	209 278	501	Stelling	020 934
4	Bolzen	228 310	502	Gewindestift M5x6	022 738

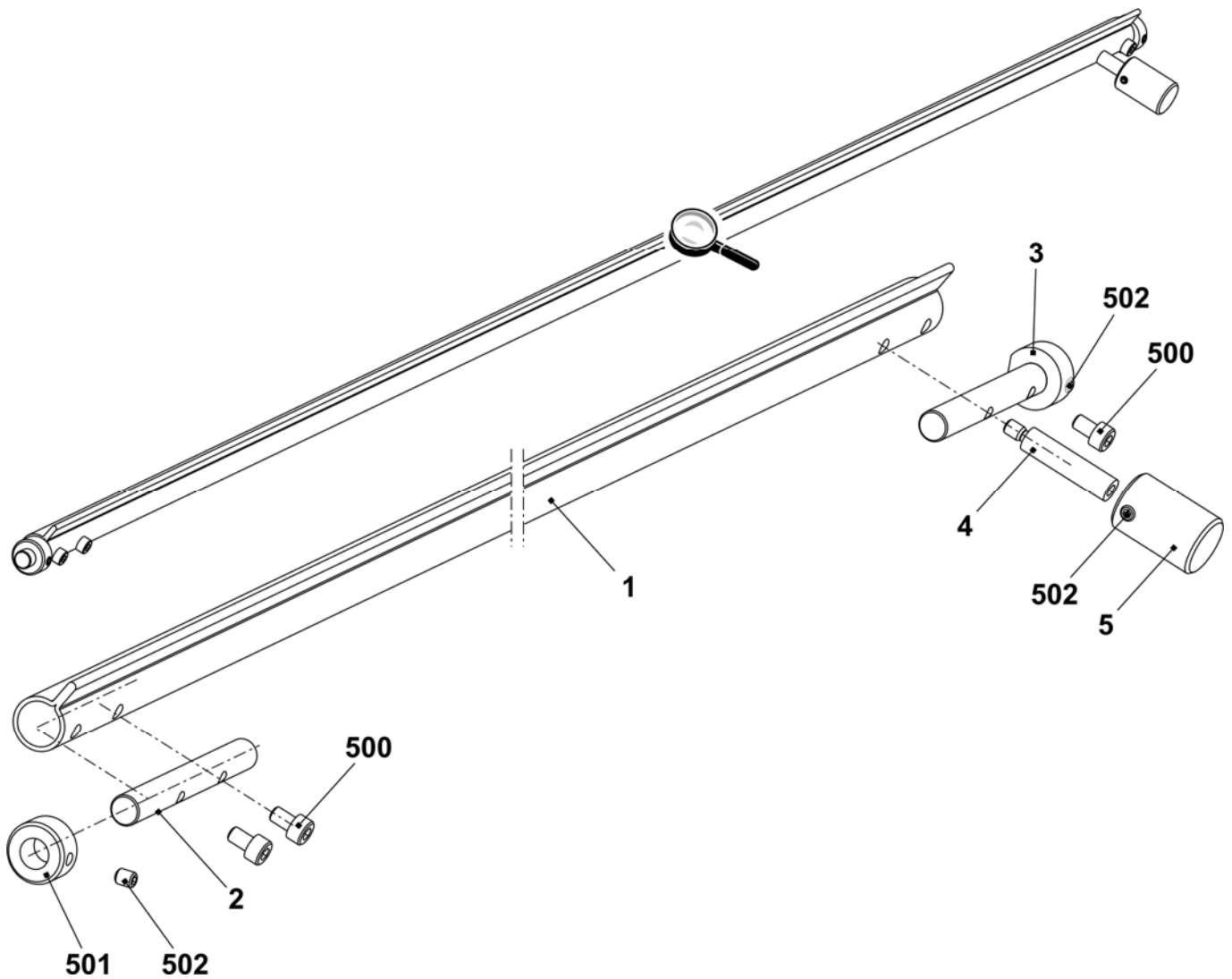

Vordere Abzugswalze

Pos	Benennung	Ident-Nr	Pos	Benennung	Ident-Nr
Σ	Abzugswalze vorn komplett	241 426	4	Fixierstück	221 935
1	Abzugswalze vorn	221 243	500	Druckfeder 1x10x30	023 741
2	Winkelschiene komplett	241 425	501	Zylinder-Schraube M5x12	020 132
3	Druckhülse	220 911	502	U-Scheibe 5-200	020 880

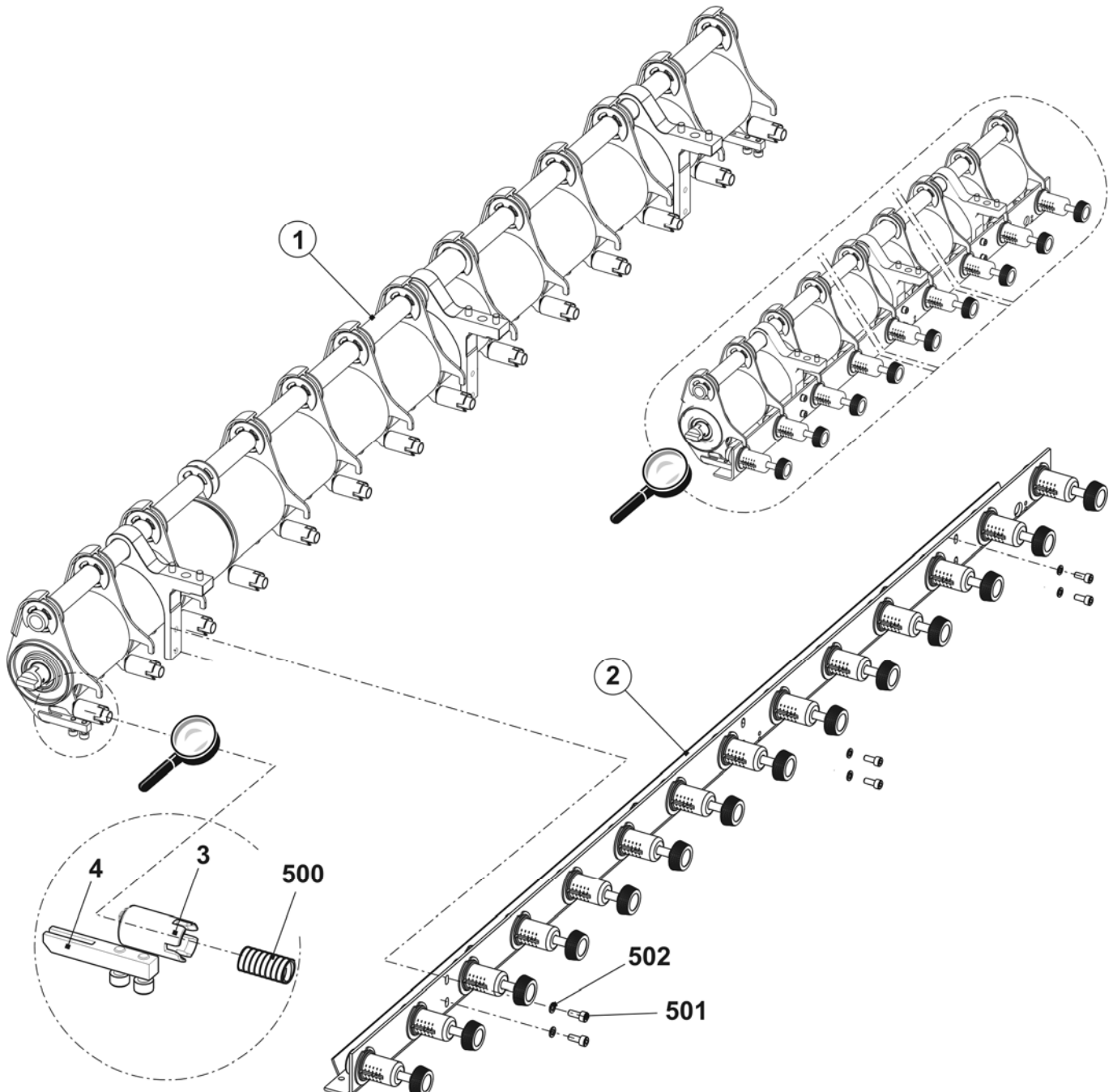

Anpress-Winkelschiene

Pos	Benennung	Ident-Nr	Pos	Benennung	Ident-Nr
Σ	Winkelschiene komplett	241 425	500	U-Scheibe 6-200	022 431
1	Schalter komplett mit Kabel	221 265	501	Sechskant-Mutter M5-8	023 541
2	Federflansch	242 327	502	Druckfeder 0,8x9,2x27,5	023 537
3	Winkelschiene	241 773	503	Zylinder-Schraube M2x12	023 522
4	Wickelblech	221 101	504	U-Scheibe 2-200	022 908
5	Sicherungsring	242 325	505	Ansatz-Schraube M5x20x5	023 675

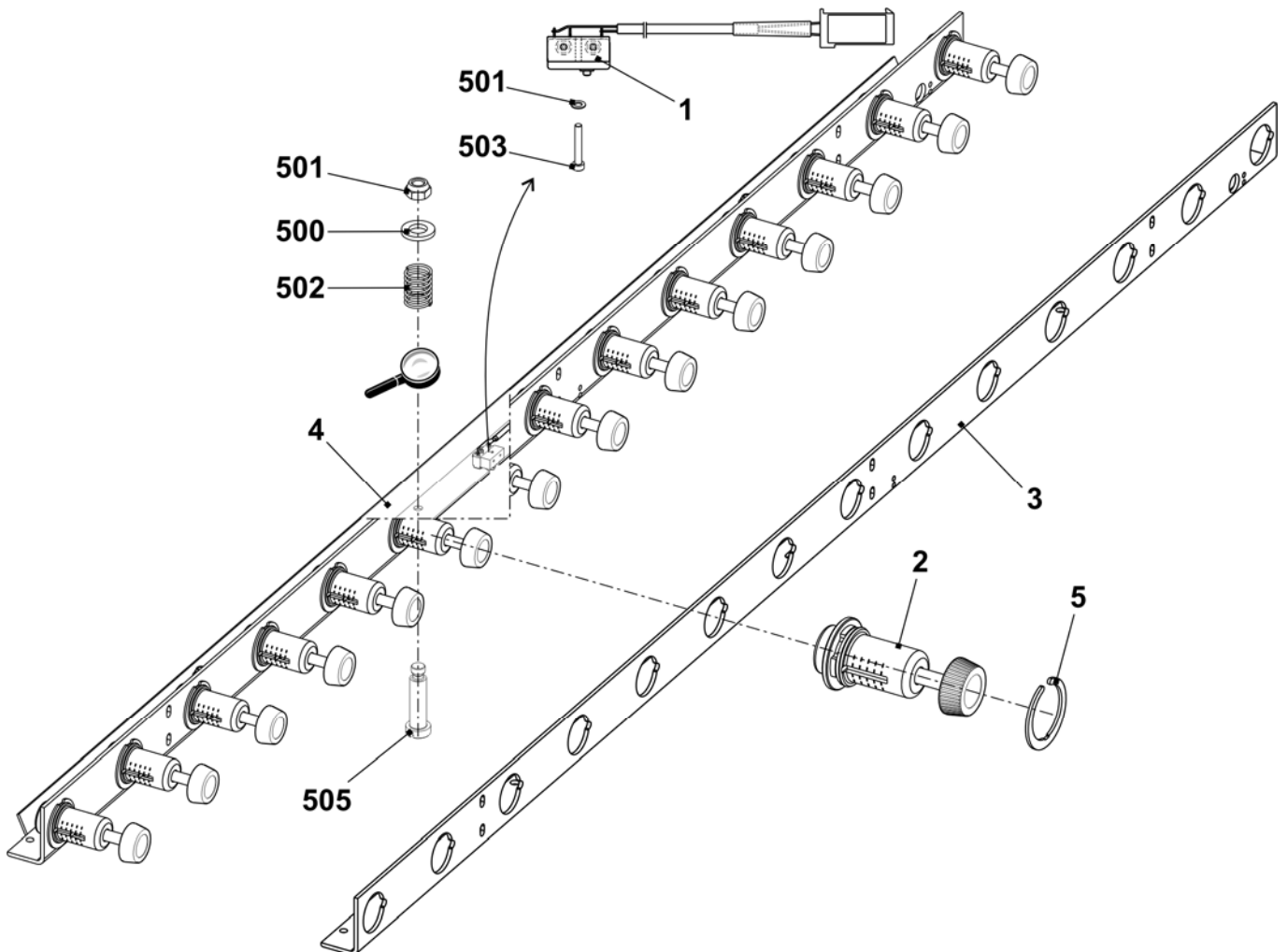

Aufnahmeblech

Pos	Benennung	Ident-Nr	Pos	Benennung	Ident-Nr
Σ L	Aufnahmeblech links komplett	231 725	Σ R	Aufnahmeblech rechts komplett	240 069
1	Aufnahmeblech links	231 541	1	Aufnahmeblech rechts	240 068
2	Halteblech links	231 539	2	Schaftschraube	240 067
500	Flachkopf-Schraube M5x10	023 247	3	Halteblech rechts	240 066
501	Fächerscheibe J5,3	022 489	500	Sechskant-Mutter M4-6	022 536
			501	Mikroschalter	026 259
			502	Zylinder-Schraube M3x16	022 583
			503	Zylinder-Schraube M5x8	244 278
			504	U-Scheibe 5-200	020 871

L

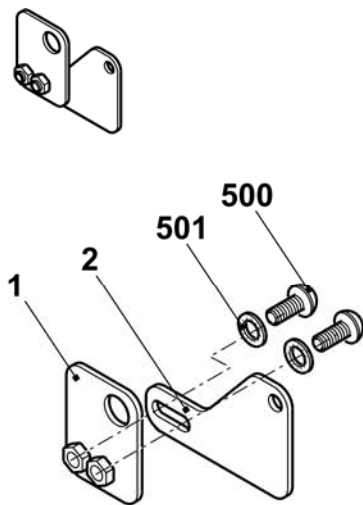

R

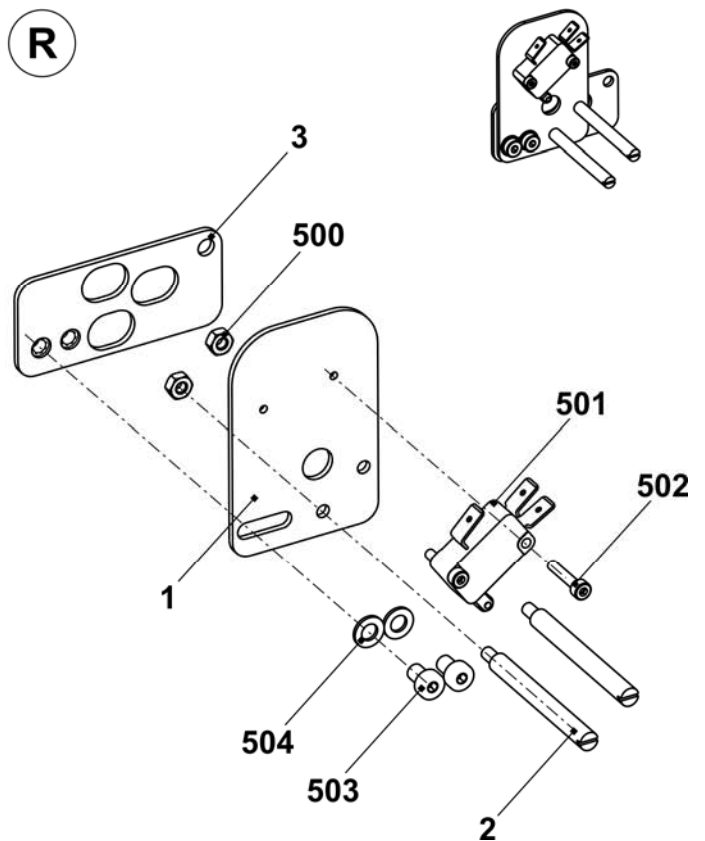

Steckachse

Pos	Benennung	Ident-Nr	Pos	Benennung	Ident-Nr
Σ A	Steckachse links	221 174	Σ B	Steckachse rechts	223 442
1	Welle links vorn	221 013	1	Exzenter	220 998
2	Exzenter	220 998	2	Welle rechts	223 393
500	Stelling	020 938	3	Zahnrad Z=40, M=2	213 744
502	Einbaufreilauf ZZ6203L	023 294	500	Einbaufreilauf ZZ6203L	023 294
900	Gewindestift M6x8	022 684	501	Stelling	020 938
			502	Gewindestift M6x8	022 684
			503	Passfeder A 6x6x25	023 017

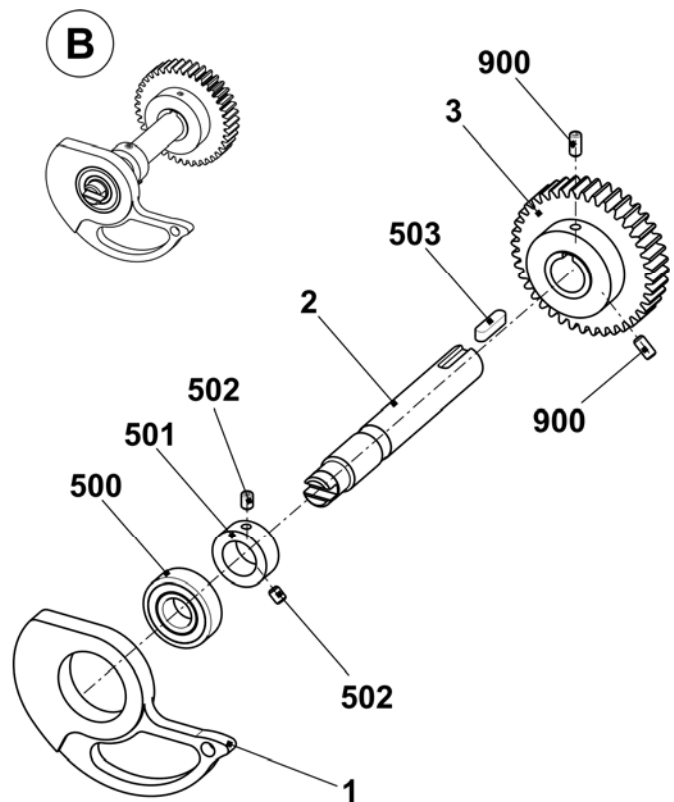
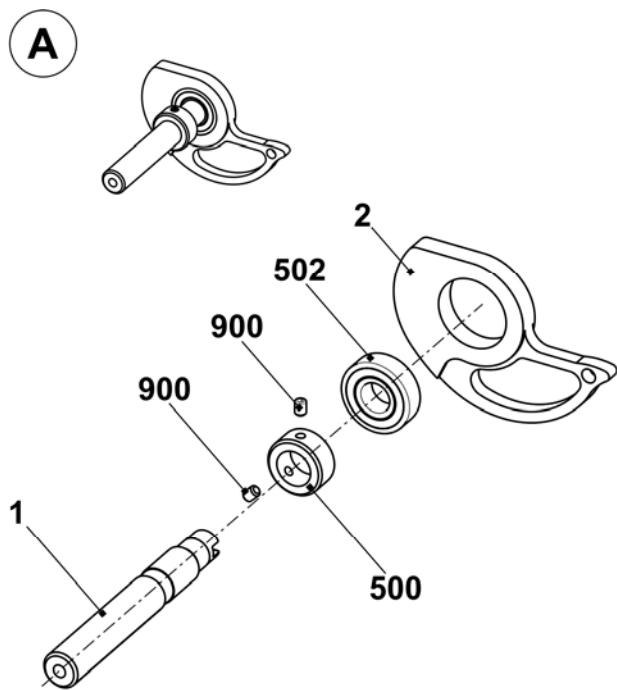

Hilfsabzug

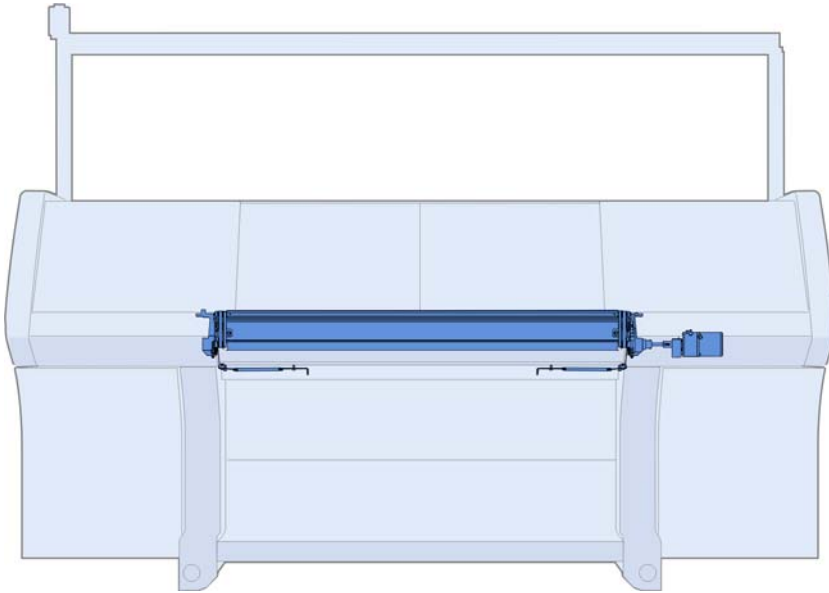

Hilfsabzug

Pos	Benennung	Ident-Nr	Pos	Benennung	Ident-Nr
Σ	Hilfsabzug	240 002	12	Hebel vorne rechts	227 262
1	Lager rechts komplett	239 996	13	Hebel hinten links	227 261
2	Lager links komplett	239 999	14	Hebel hinten rechts	227 260
3	Abzugsmotor komplett Hilfsabzug	214 449	15	Zahnriemen-Scheibe komplett	226 708
4	Leitblech	213 362	16	Bolzen	227 914
5	Blechwinkel links komplett	225 013	17	Schutzblech	225 754
6	Blechwinkel rechts komplett	225 014	500	Zylinder-Schraube M6x12	020 134
7	Ansatzschraube	207 101	502	Schaft-Schraube M3x27x32	023 634
8	Rasterblech	222 040	504	Stellring	020 934
9	Zahnriemen 10T5/260	208 832	505	Anlaufscheibe	023 646
10	Abzugswalze	224 891	506	Spannstift 3x20	020 776
11	Hebel vorne links	227 263	507	Blehschraube St4,8x22-	023 259

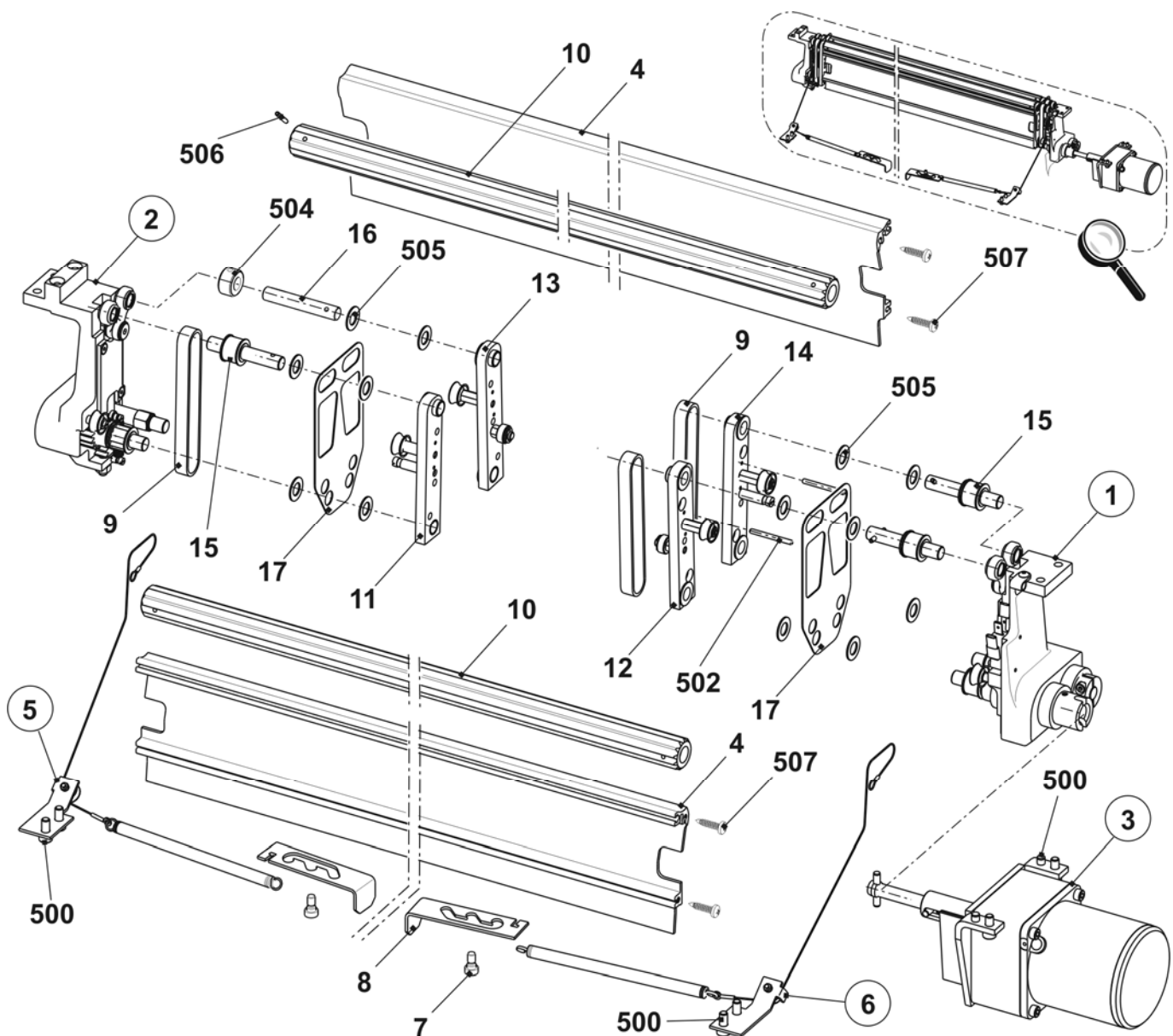

Rechtes Lager Hilfsabzug

Pos	Benennung	Ident-Nr	Pos	Benennung	Ident-Nr
Σ	Lager rechts komplett	239 996			
1	Lagerbock rechts	239 967	501	Zylinder-Schraube M3x20	022 448
2	Deckel	224 881	502	Flachkopf-Schraube M4x10	023 450
3	Antriebswelle komplett	227 857	503	Senkkopf-Schraube M4x12	023 062
4	Antriebswelle komplett	227 853	504	Sechskant-Mutter M6-6	020 836
6	Pleuel komplett	226 710	505	Gewindebolzen mit Ansatz	243 226
61	Pleuel	226 696	506	Schaft-Schraube M4x9x14	020 602
560	Gleitlager GFM-081014-06	023 358	507	Gewindestift M6x16-45	023 092
561	Nadellager HK1010	023 664	508	Spiralspannstift 4x24	023 544
7	Zahnrad rechts komplett	218 524	509	Pass-Scheibe 4x8x0,5	023 384
8	Zahnstange rechts	239 218	510	Pass-Scheibe 10x16x1,5	023 261
9	Distanzhülse	229 683	511	Sicherungsring 26x1,2	023 359
11	Hülse	239 997	512	Befestigungsschelle 255/5,2	008 335
12	Bundbolzen	210 551	513	Zugfeder 7,5x0,7x28	023 595
13	Kabel mit Schalter Hilfsabzug okc	243 142	514	Rillen-Kugellager 6000-2Z	022 599
15	Rollenumlenker	218 805	900	Zahnrad M=1,5, Z=20	213 880
16	Schaft-Schraube	239 215	901	Zahnrad M=1,5, Z=20	210 504
500	Zylinder-Schraube M3x16	022 560	902	Hülse	227 257

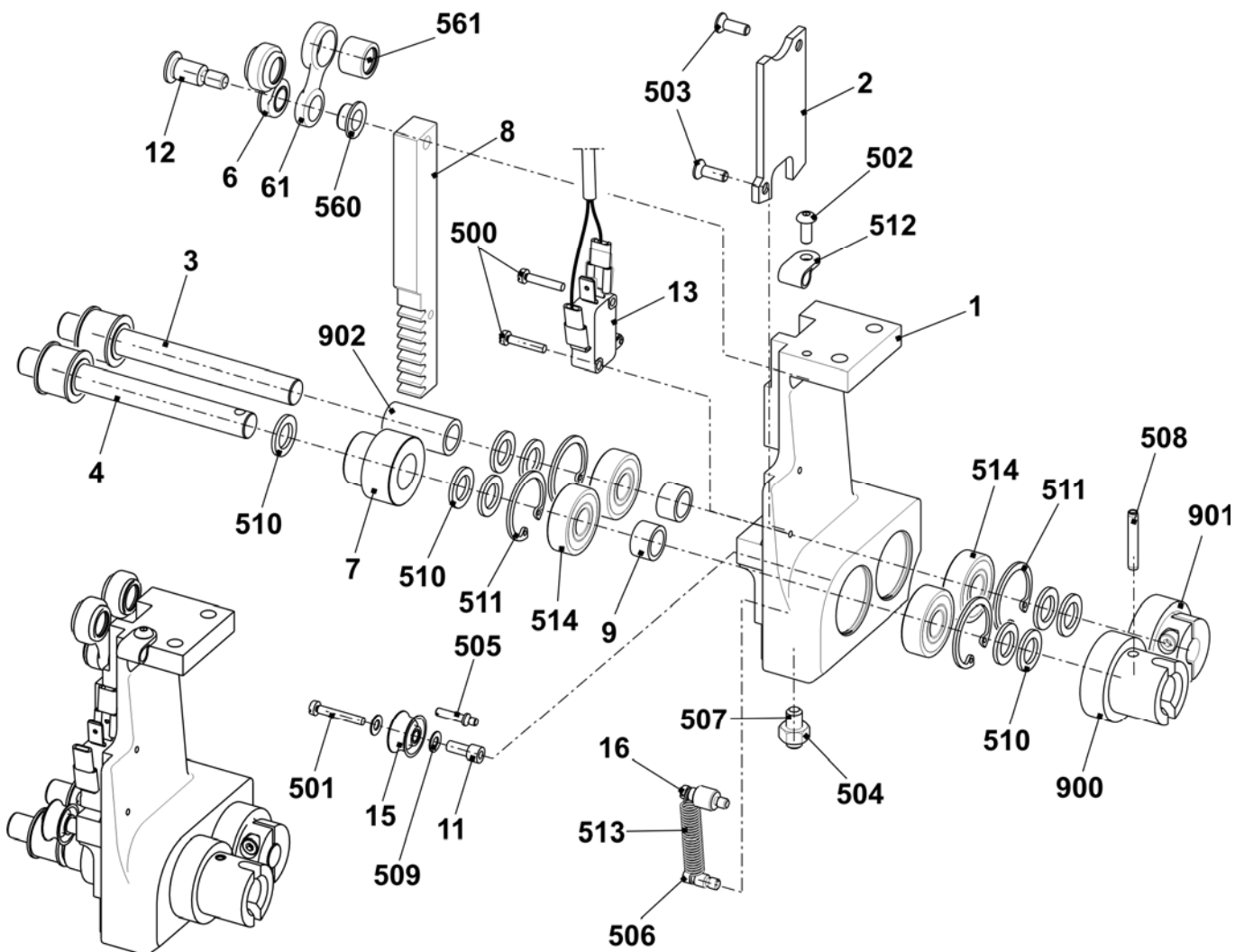

Linkes Lager Hilfsabzug

Pos	Benennung	Ident-Nr	Pos	Benennung	Ident-Nr
Σ	Lager links	239 999	11	Hülse	239 997
1	Lagerbock links	240 001	12	Schaft-Schraube	239 215
2	Deckel	224 881	500	Schaft-Schraube M4x9x14	020 602
3	Antriebswelle komplett	227 887	501	Sechskant-Mutter M6-6	020 836
4	Bundbolzen	210 551	502	Sicherungsring 26x1,2	023 359
5	Bolzen	226 705	503	Gewindebolzen mit Ansatz	243 226
6	Pleuel komplett	226 710	504	Zylinder-Schraube M3x20	022 448
6a	Pleuel	226 696	505	Pass-Scheibe 4x8x0,5	023 384
560	Gleitlager GFM-081014-06	023 358	506	Pass-Scheibe 10x16x1,5	023 261
561	Nadellager HK1010	023 664	507	Senkkopf-Schraube M4x12	023 062
7	Distanzhülse	229 683	508	Rillen-Kugellager 6000-2Z	022 599
8	Zahnrad links komplett	218 523	509	Gewindestift M6x16-45	023 092
9	Zahnstange links	239 216	510	Zugfeder 7,5x0,7x28	023 595
10	Rollenumlenker	218 805			

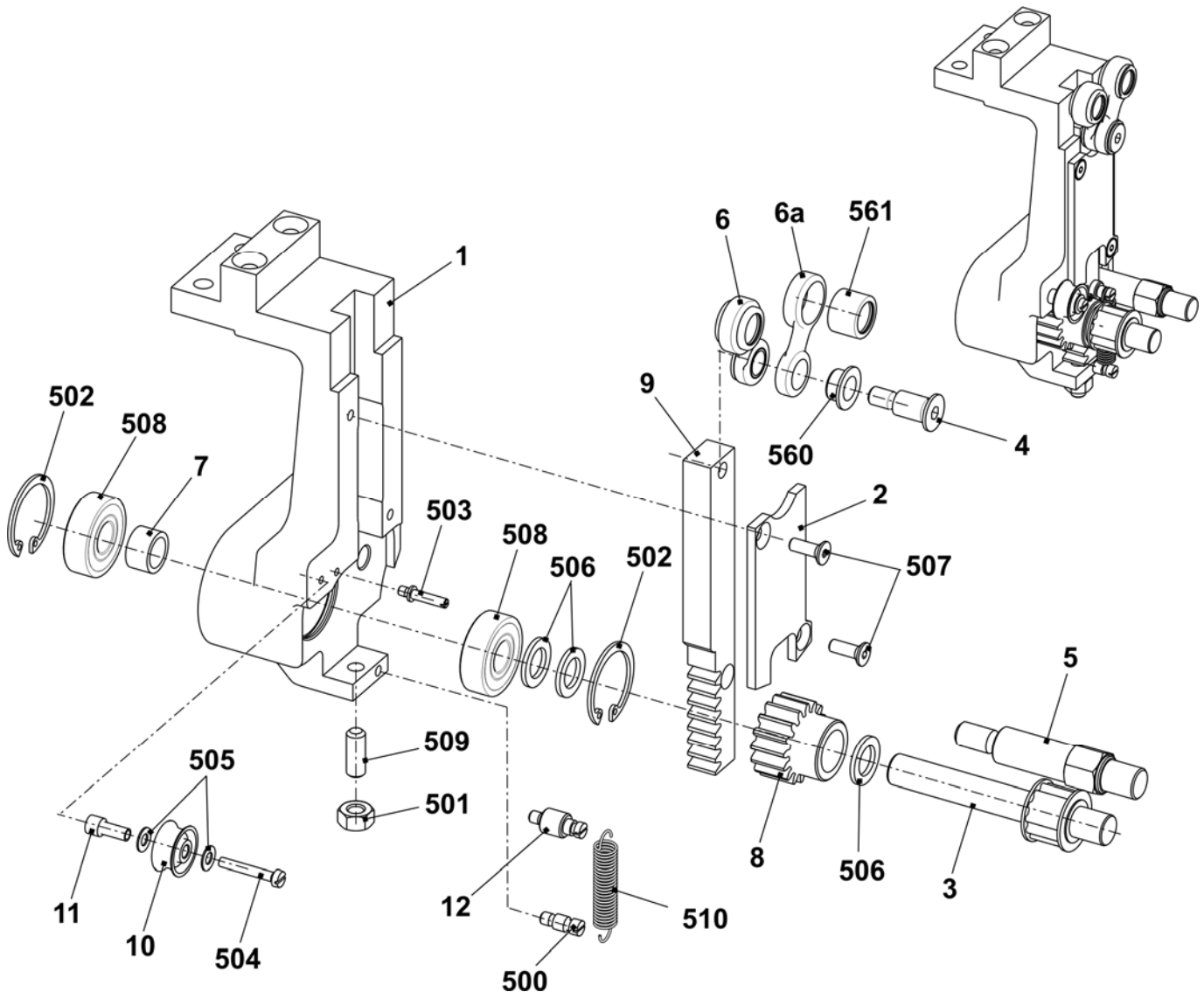

Motor

Pos	Benennung	Ident-Nr	Pos	Benennung	Ident-Nr
Σ	Motor Hilfsabzug komplett	214 449	8	Welle	219 025
1	Motor Hilfsabzug	213 871	500	Zylinder-Schraube M3x6	022 589
2	Motorhalterung	218 040	501	Gewindestift M6x10	023 543
3	Antriebshülse	219 024	502	Zylinder-Schraube M5x55	023 321
4	Impulsscheibe	218 449	503	Druckfeder 0,63x10,97x40	023 500
5	Getriebe 4GN36K	220 353	504	Pass-Scheibe 6x12x1	023 444
7	Lichtschanke Hilfsabzug	217 462	508	Zylinder-Stift 5x28	241 686

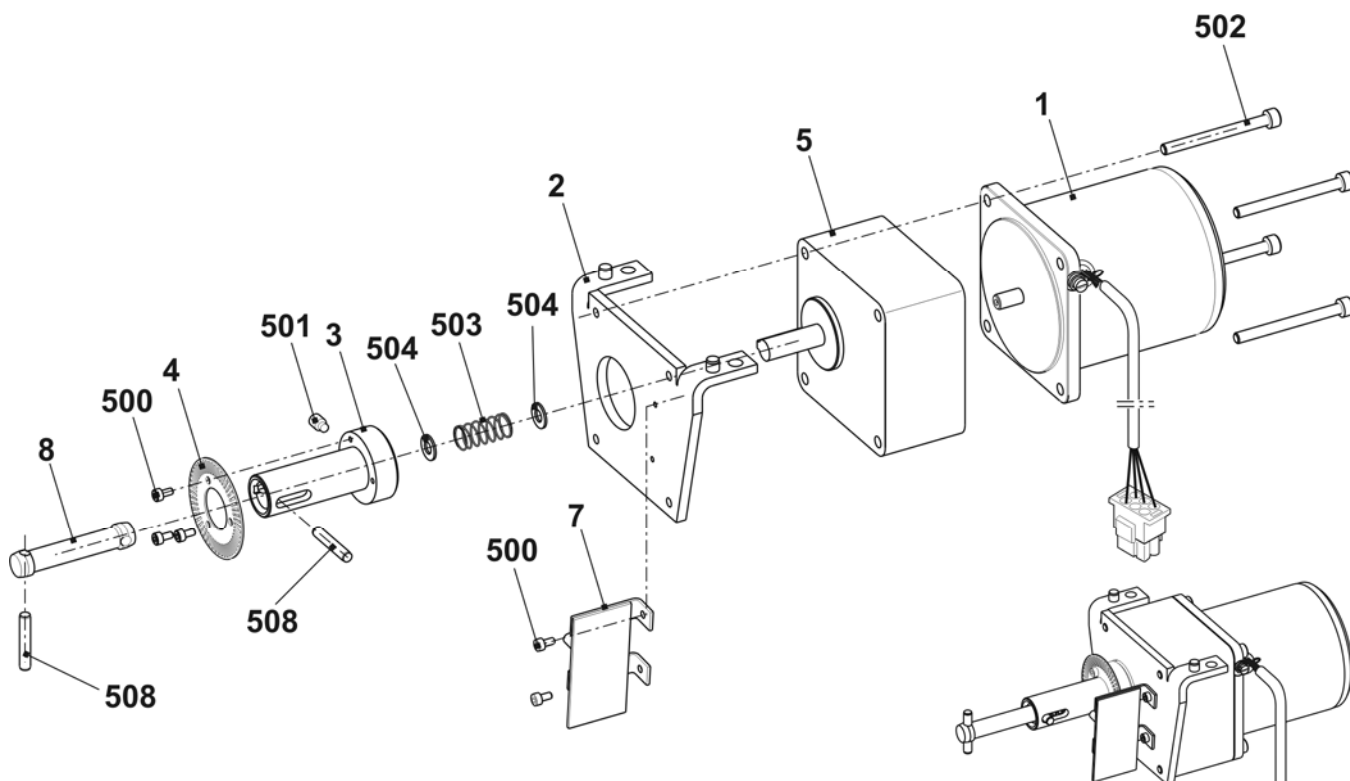

Blechwinkel links und rechts komplett

Pos	Benennung	Ident-Nr	Pos	Benennung	Ident-Nr
Σ L	Blechwinkel links komplett	225 013	Σ R	Blechwinkel rechts komplett	225 014
1	Blechwinkel links	224 920	1	Blechwinkel rechts	224 931
2	Rollenumlenker	218 805	2	Rollenumlenker	218 805
3	Feinseil	224 977	3	Feinseil	224 977
4	Hülse	227 867	4	Hülse	227 867
500	Zylinder-Schraube M3x16	022 560	500	Zylinder-Schraube M3x16	022 560
501	Sechskant-Mutter M3-6	022 564	501	Sechskant-Mutter M3-6	022 564
502	Pass-Scheibe 4x8x0,5	023 384	502	Pass-Scheibe 4x8x0,5	023 384
503	Feder-Ring A3	021 005	503	Feder-Ring A3	021 005
507	Zugfeder 8x0,9x75	021 287	507	Zugfeder 8x0,9x75	021 287

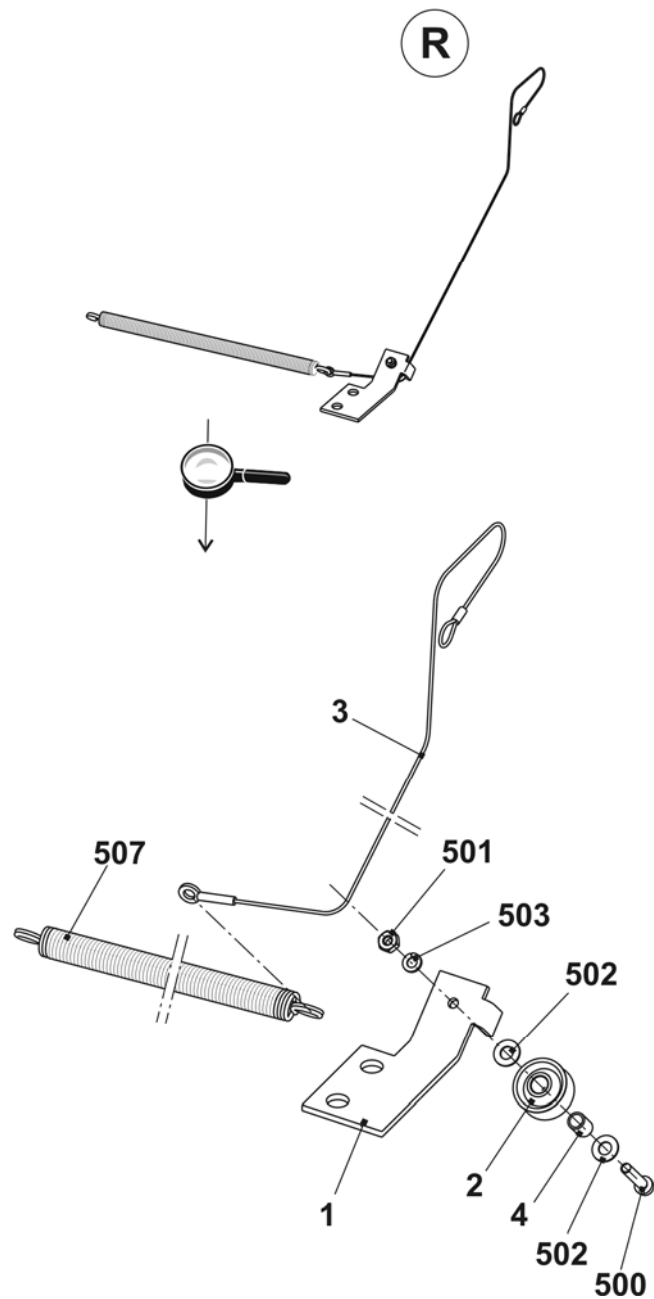
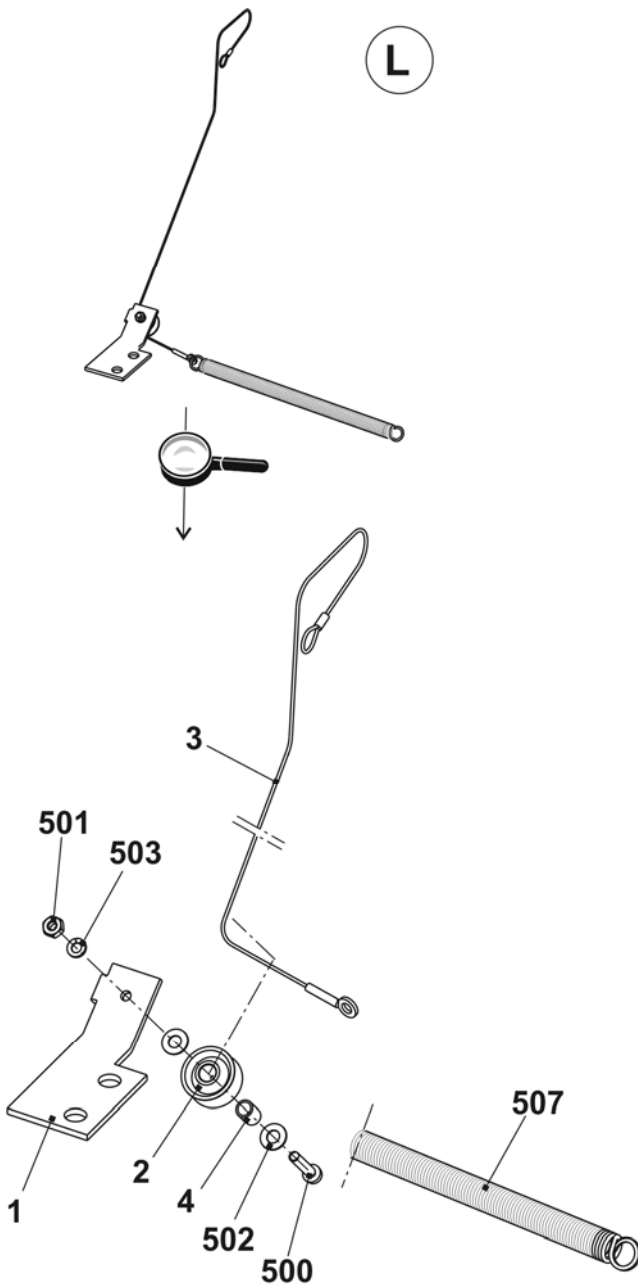

Fadenbremse am Klemm-Schneidbett

Pos	Benennung	Ident-Nr	Pos	Benennung	Ident-Nr
Σ L	Fadenbremse	240 019	Σ R	Fadenbremse	240 021
1	Blattfeder	232 164	1	Abdeckung rechts	240 022
2	Klemmstück	232 165	2	Blattfeder	232 164
3	Abdeckung links	240 020	3	Klemmstück	232 165
500	Zylinder-Schraube M4x8	022 501	500	Zylinder-Schraube M4x8	022 501

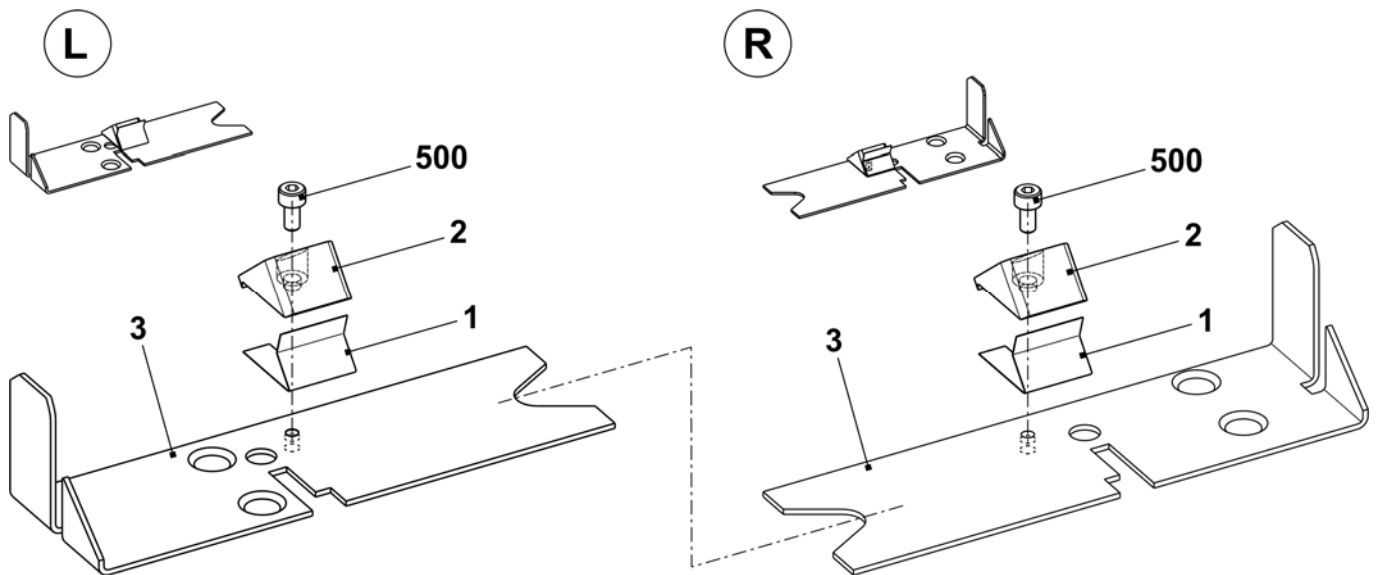

Kammabzug

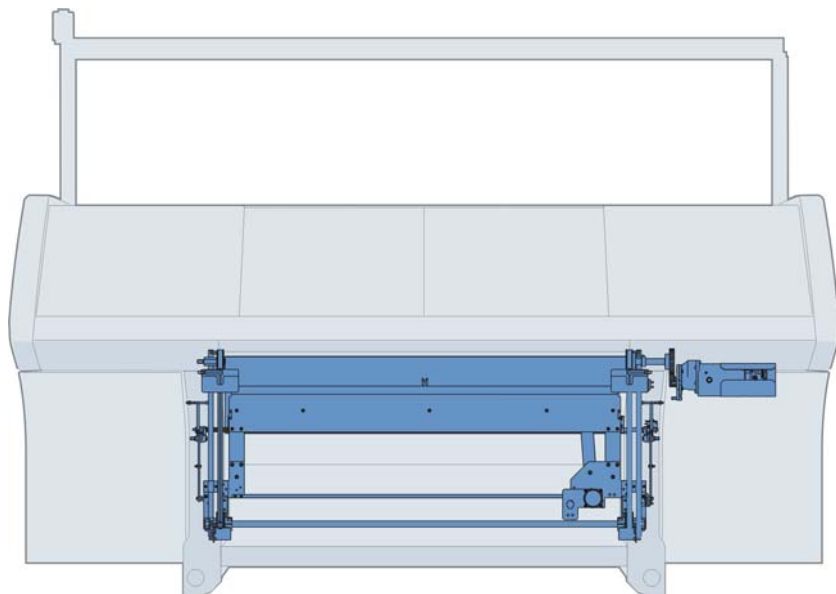

Kammabzug

Pos	Benennung	Ident-Nr	Pos	Benennung	Ident-Nr
Σ	Kamm-Abzug		29	Kammführung rechts	240 109
	E5 + E5m.4 + E2,5.2	241 537	31	Kammeinheit	
	E7 + E7m.5 + E7m.8 + E3,5.2	241 538		E5 + E5m.4 + E2,5.2	241 530
	E8 + E8m.7	241 539		E7 + E7m.5 + E7m.8 + E3,5.2	241 531
	E10 + E10m.12 + E5.2	241 540		E8 + E8m.7	241 532
	E12 + E6.2(12m.10) + E6.2	240 160		E10 + E10m.12 + E5.2	241 533
	E14 + E14/12 + E7.2	241 541		E12 + E6.2(12m.10) + E6.2	240 061
	E16 + E8.2	241 542		E14 + E14/12 + E7.2	241 534
	E18 + E9.2	241 543		E16 + E8.2	241 535
				E18 + E9.2	241 536
3	Bolzen	222 152	32	Motor Abzug + Kamm	214 279
5	Zahnriemen	240 065	33	Schwenkhebel rechts	252 858
6	Exzenterzapfen	222 320	34	Schwenkhebel links	252 859
8	Flansch	207 695	35	Ausweiserblech	252 828
9	Welle lang	213 968	36	Spannplatte	227 159
10	Schutzblech	240 055	500	Zylinder-Schraube M6x16	020 135
12	Antriebswelle Kamm komplett	214 583	505	Zylinder-Schraube M8x20	020 141
14	Zahnriemen-Scheibe unten komplett	211 822	509	Sechskant-Schraube M6x16	020 356
15	Zahnriemen-Scheibe oben komplett	211 823	524	Sicherungsring 17x1	023 299
19	Gewindestange M5	240 057	530	Zugfeder 8x19x35	251 614
22	Näherungsschalter oben komplett	231 516	532	Beilage 0,2x12x27	023 735
23	Näherungsschalter unten komplett	231 520	534	Beilage 0,5x12x27	023 736
28	Kammführung links	240 110			

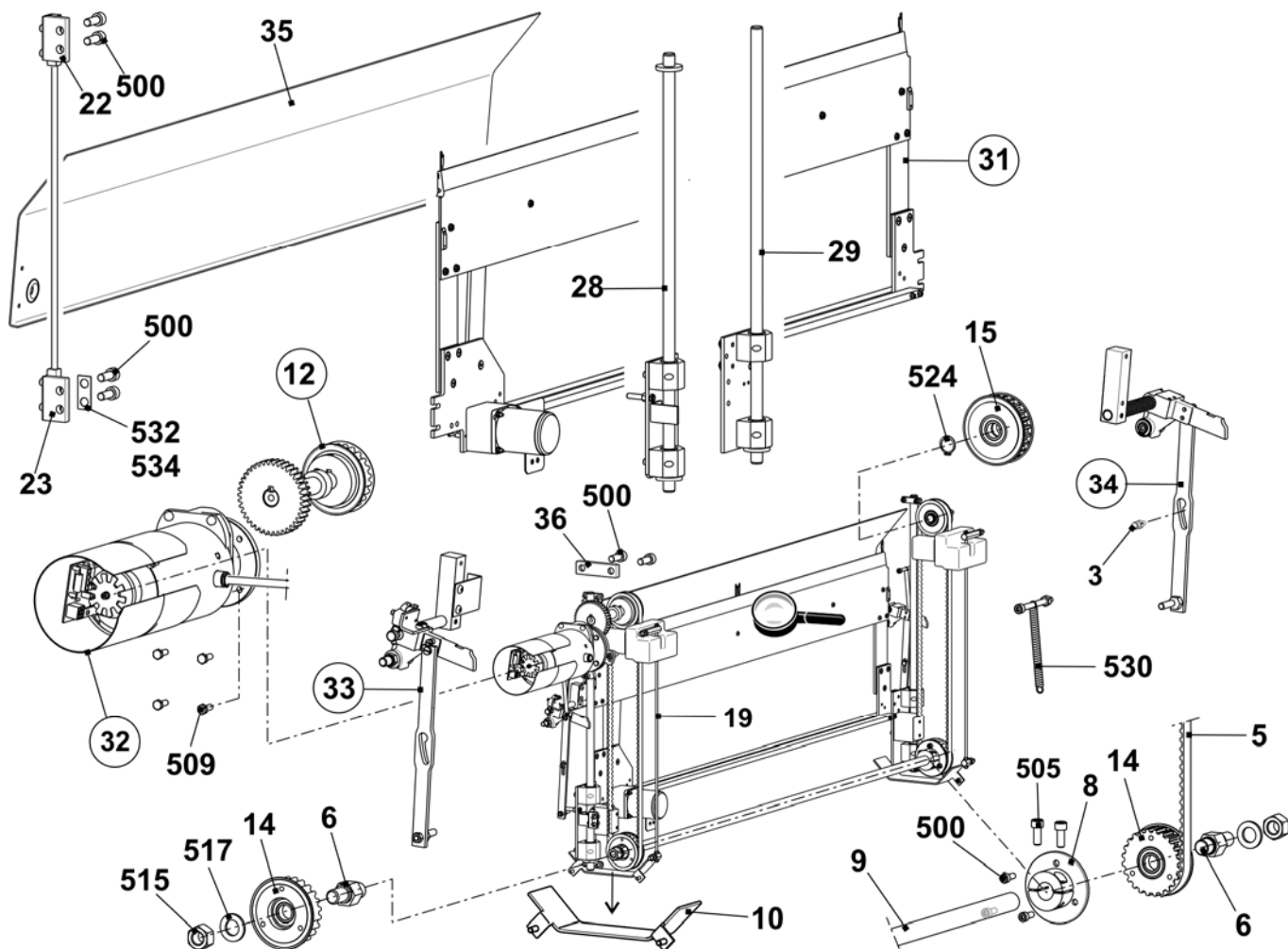

Kammeinheit

Pos	Benennung	Ident-Nr	Pos	Benennung	Ident-Nr	
Σ	Kammeinheit		3	Körper		
	E5 + E5m.4 + E2,5.2	241 530		E10 + E10m.12 + E5.2	230 094	
	E7 + E7m.5 + E7m.8 + E3,5.2	241 531		E12 + E6.2(12m.10) + E6.2	230 094	
	E8 + E8m.7	241 532		E14 + E14/12 + E7.2	230 094	
	E10 + E10m.12 + E5.2	241 533		E16 + E8.2	230 095	
	E12 + E6.2(12m.10) + E6.2	240 061		E18 + E9.2	230 095	
	E14 + E14/12 + E7.2	241 534				
	E16 + E8.2	241 535				
	E18 + E9.2	241 536				
1	Hakenbett		4	Deckschiene	213 428	
	E5 + E5m.4 + E2,5.2	221 193		5	Hakenschieber	220 995
	E7 + E7m.5 + E7m.8 + E3,5.2	221 194			E5 + E5m.4 + E2,5.2	220 995
	E8 + E8m.7	221 195			E7 + E7m.5 + E7m.8 + E3,5.2	220 993
	E10 + E10m.12 + E5.2	221 196			E8 + E8m.7	220 994
	E12 + E6.2(12m.10) + E6.2	221 197			E10 + E10m.12 + E5.2	220 996
	E14 + E14/12 + E7.2	221 198			E12 + E6.2(12m.10) + E6.2	220 994
	E16 + E8.2	221 199			E14 + E14/12 + E7.2	220 993
	E18 + E9.2	221 200			E16 + E8.2	220 994
		E18 + E9.2	220 997			
2	Schließer		7	Bundbolzen komplett	211 036	
	E5 + E5m.4 + E2,5.2	230 105	8	Querschieber	213 429	
	E7 + E7m.5 + E7m.8 + E3,5.2	230 105	9	Deckschiene	222 866	
	E8 + E8m.7	230 105	10	Mitnehmer	205 678	
	E10 + E10m.12 + E5.2	230 106	11	Schalthebel komplett	240 060	
	E12 + E6.2(12m.10) + E6.2	230 106	12	Auflauf	221 269	
	E14 + E14/12 + E7.2	230 106	15	Stabilisator	215 253	
	E16 + E8.2	230 107	500	Zylinder-Schraube M4x30	023 290	
	E18 + E9.2	230 107	502	Senkkopf-Schraube M5x12	023 340	
3	Körper		504	Sechskant-Mutter M4-8	023 046	
	E5 + E5m.4 + E2,5.2	230 093	505	Sechskant-Mutter M5-04	020 854	
	E7 + E7m.5 + E7m.8 + E3,5.2	230 093	508	U-Scheibe 5-200	020 871	
	E8 + E8m.7	230 093	510	Zylinder-Schraube M4x35	023 550	
			511	Sicherungsscheibe	022 774	
			512	Senkkopf-Schraube M3x10	020 288	

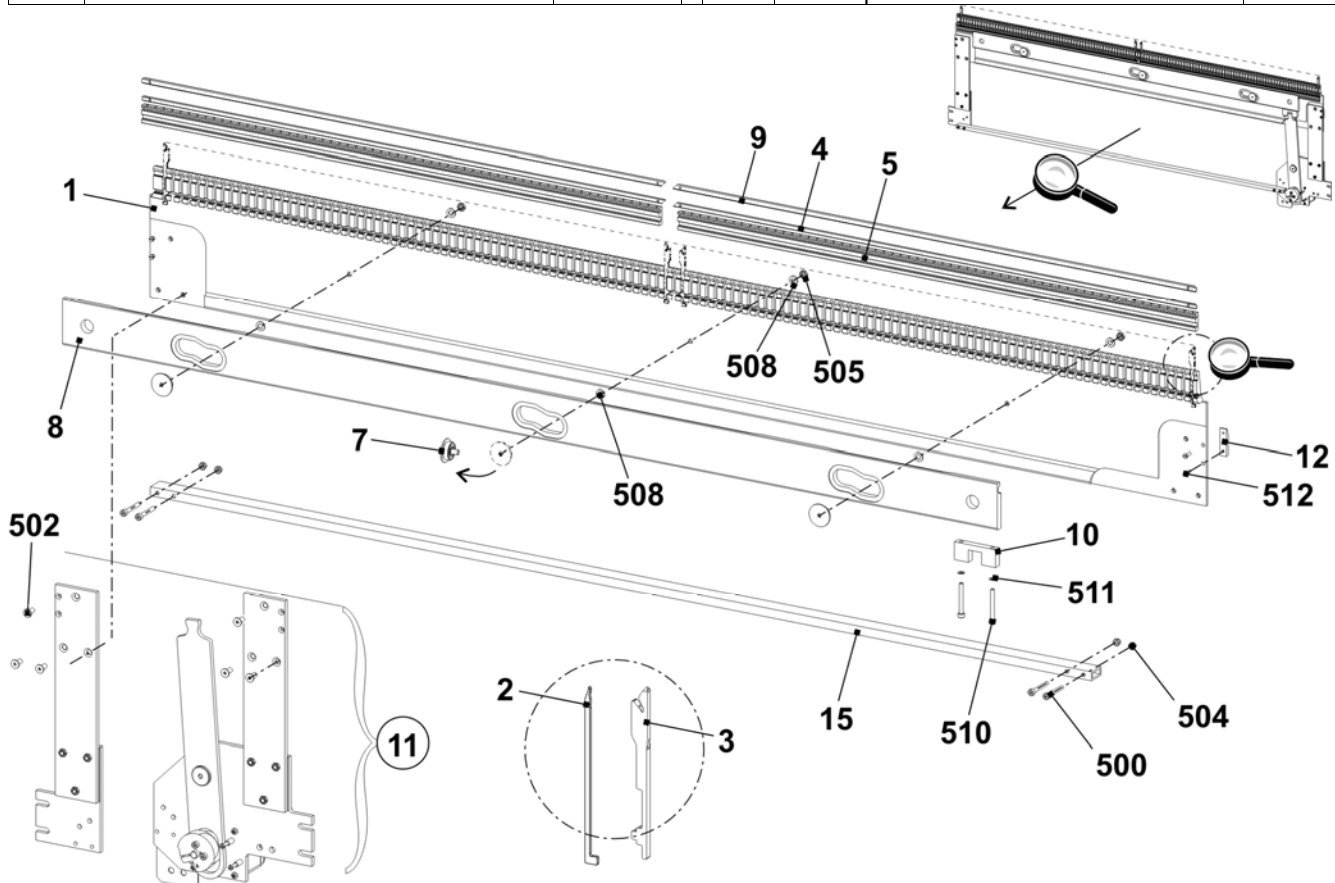

Schalthebel Kammabzug

Pos	Benennung	Ident-Nr	Pos	Benennung	Ident-Nr
Σ	Schalthebel komplett	240 060			
1	Anschraubplatte rechts	240 058	10	Getriebe 2GN50K	213 986
2	Anschraubplatte links	240 059	11	Kabelhalter	215 543
3	Hebel	215 228	13	Zwischenplatte	213 980
4	Lagerbolzen	215 675	14	Halteplatte	218 977
5	Exzenter	205 681	500	Zylinder-Schraube M3x25	023 093
6	Spannocken	215 287	501	Zylinder-Schraube M4x20	023 171
7	Motor Kammhaken 515	213 872	502	Zylinder-Schraube M4x16	023 123

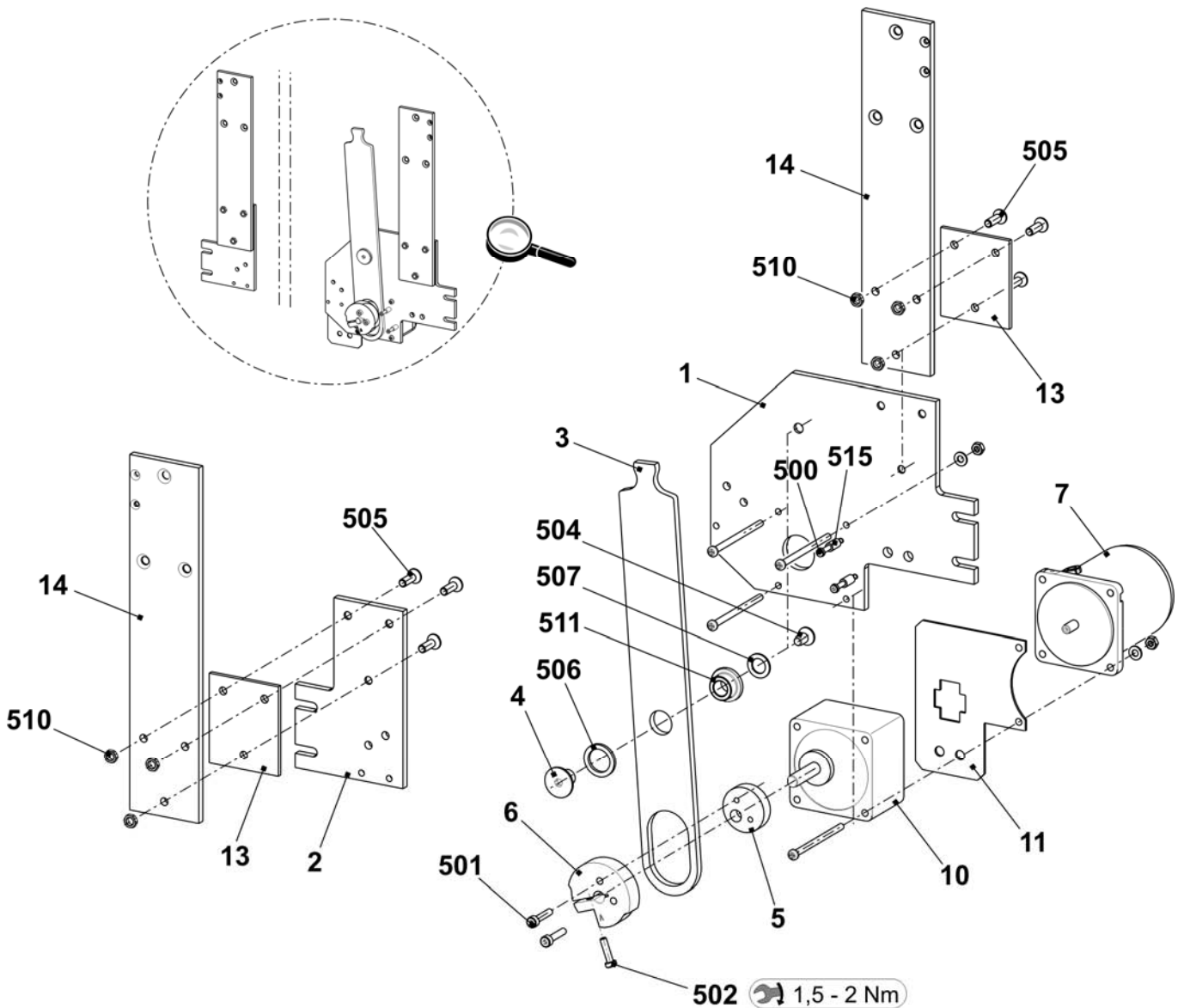

Schwenkhebel Kammabzug

Pos	Benennung	Ident-Nr	Pos	Benennung	Ident-Nr
Σ L	Schwenkhebel links	252 859	Σ R	Schwenkhebel rechts	252 858
1	Halter	252 780	1	Halter	252 780
2	Welle	223 994	2	Welle	238 339
4	Mitnehmer	251 099	3	Mikroschalter	026 259
5	Schwenkhebel	239 248	4	Mitnehmer	251 099
6	Bolzen	214 053	5	Schwenkhebel	239 248
7	Exzenterbolzen	243 225	6	Bolzen	214 053
500	Druckfeder 1,4x13,6x93	023 572	7	Winkel	224 009
501	Spannstift Iso8752-5x20	020 794	8	Winkel	238 304
502	Zylinder-Stift 5x22	023 716	9	Exzenterbolzen	243 225
504	Schaft-Schraube M5x29x35	251 618	500	Flachkopf-Schraube M5x10	023 247
505	Ansatz-Schraube M5x5,8x6,2	023 365	501	Spannstift 5x20	020 794
507	U-Scheibe 10-200	020 884	502	Zylinder-Stift 5x22	023 716
508	Sicherungsring	020 950	503	Spannstift 5x12	020 793
509	Schaftschraube M5x12x18	020 539	504	Schaft-Schraube M5x29x35	251 618
511	Sechskant-Mutter M6-6	022 899	505	Ansatz-Schraube M5X5,8X6,2	023 365
			506	Zylinder-Schraube M4x8	022 501
			507	U-Scheibe 10	020 884
			508	Sicherungsring 10x1	020 950
			509	Schaft-Schraube M5X12X18	020 539
			510	Zylinder-Schraube M3x16	022 583
			511	U-Scheibe 3	020 877
			513	Sechskant-Mutter M6-6	022 899

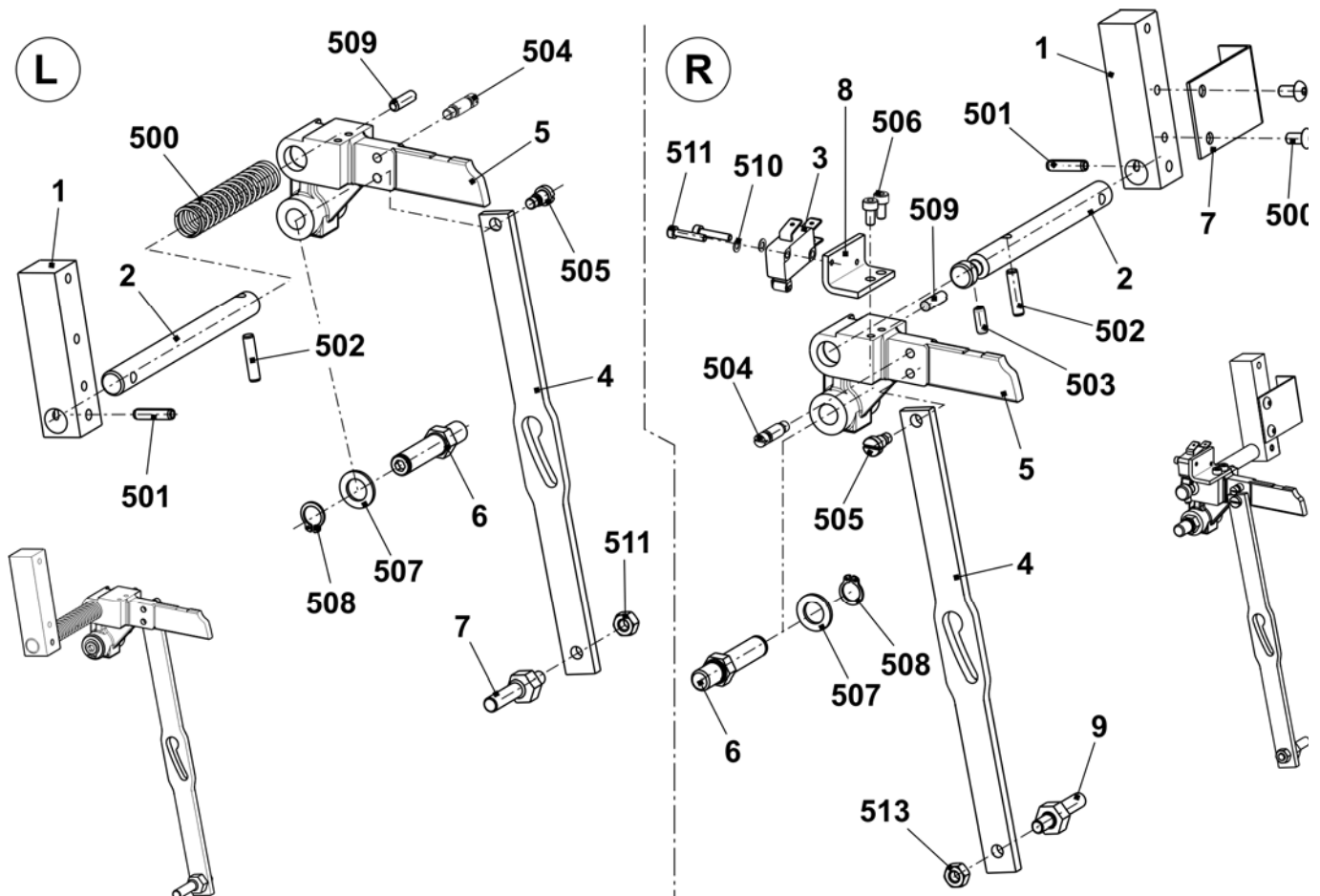

Kamm-Antriebswelle

Pos	Benennung	Ident-Nr	Pos	Benennung	Ident-Nr
Σ	Antreibswelle Kamm komplett	214 583			
1	Welle	213 969	500	Passfeder A 6x6x25	023 017
2	Zahnrad Z=40, M=2 Pos. 502 immer mitbestellen	213 744	502	Gewindestift M6x8	022 684
3	Zahnriemen-Scheibe oben Pos. 503 immer mitbestellen	206 394	503	Gewindestift M6x12	023 898
			504	Stellring	020 938

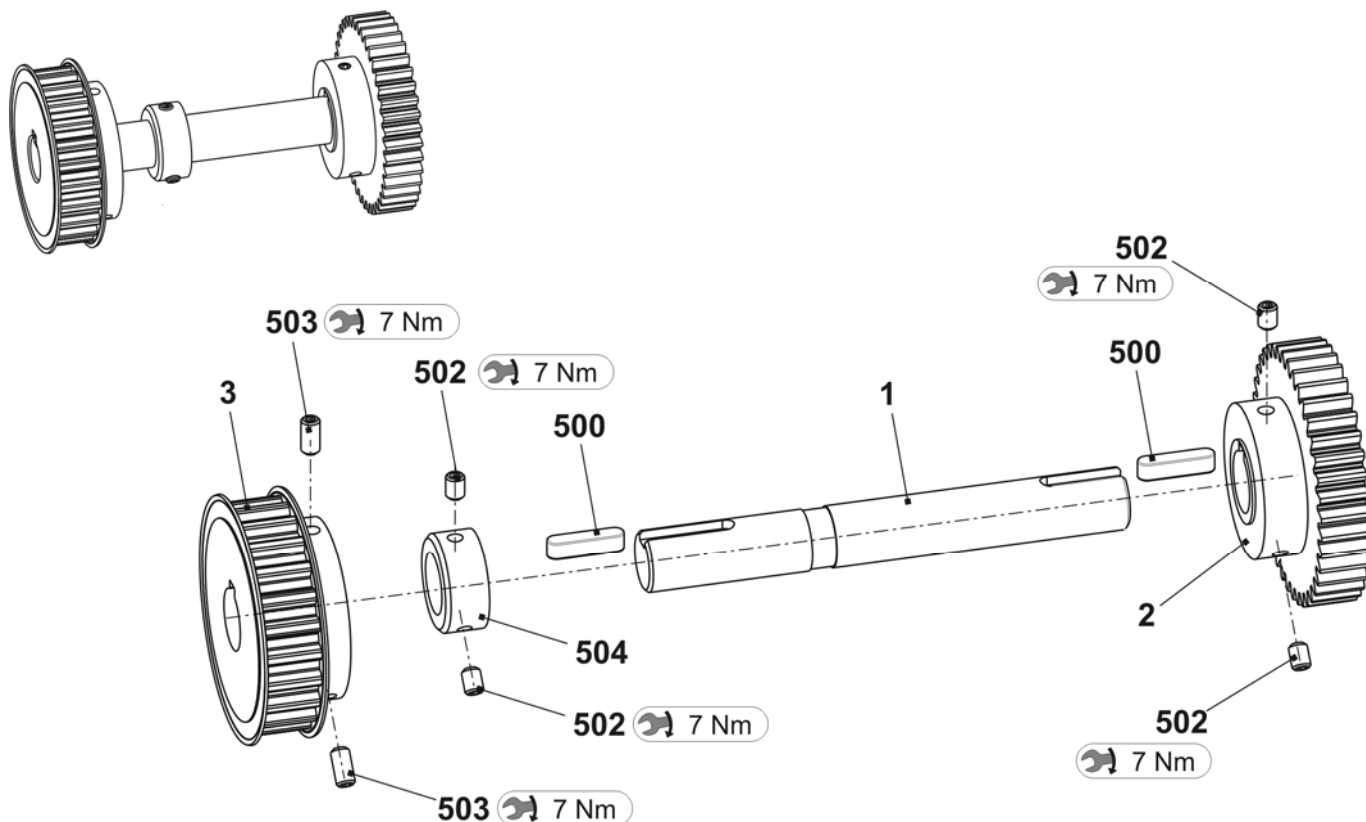

Fadenlieferereinrichtung



Fadenleitsystem mit 10 bis 16 FKE

Pos	Benennung	Ident-Nr	Pos	Benennung	Ident-Nr
Σ	Fadenleitsystem 10 FKE	241 588	7	Träger	243 792
	Fadenleitsystem 12 FKE	241 589	8	Garnleiter komplett	241 581
	Fadenleitsystem 14 FKE	241 587	11	Nutenstein	228 851
	Fadenleitsystem 16 FKE	241 550	501	Sperrzahn-Schraube M6x12	023 415
1	Träger 50"	243 110	502	Schraube M6x20	023 721
2	Fadenkontrolleinrichtung (FKE)	237 124	503	Ripp-Sicherungsmutter M6-10	023 414
3	Anschlusskabel FKE-3 50"	239 710	505	U-Scheibe 6-200	022 431
4	Garnleiterschiene	240 324	506	Flachkopfschraube M8x16	023 113
5	Träger rechts	243 601	508	Fächerscheibe	023 388
6	Träger links	243 600			

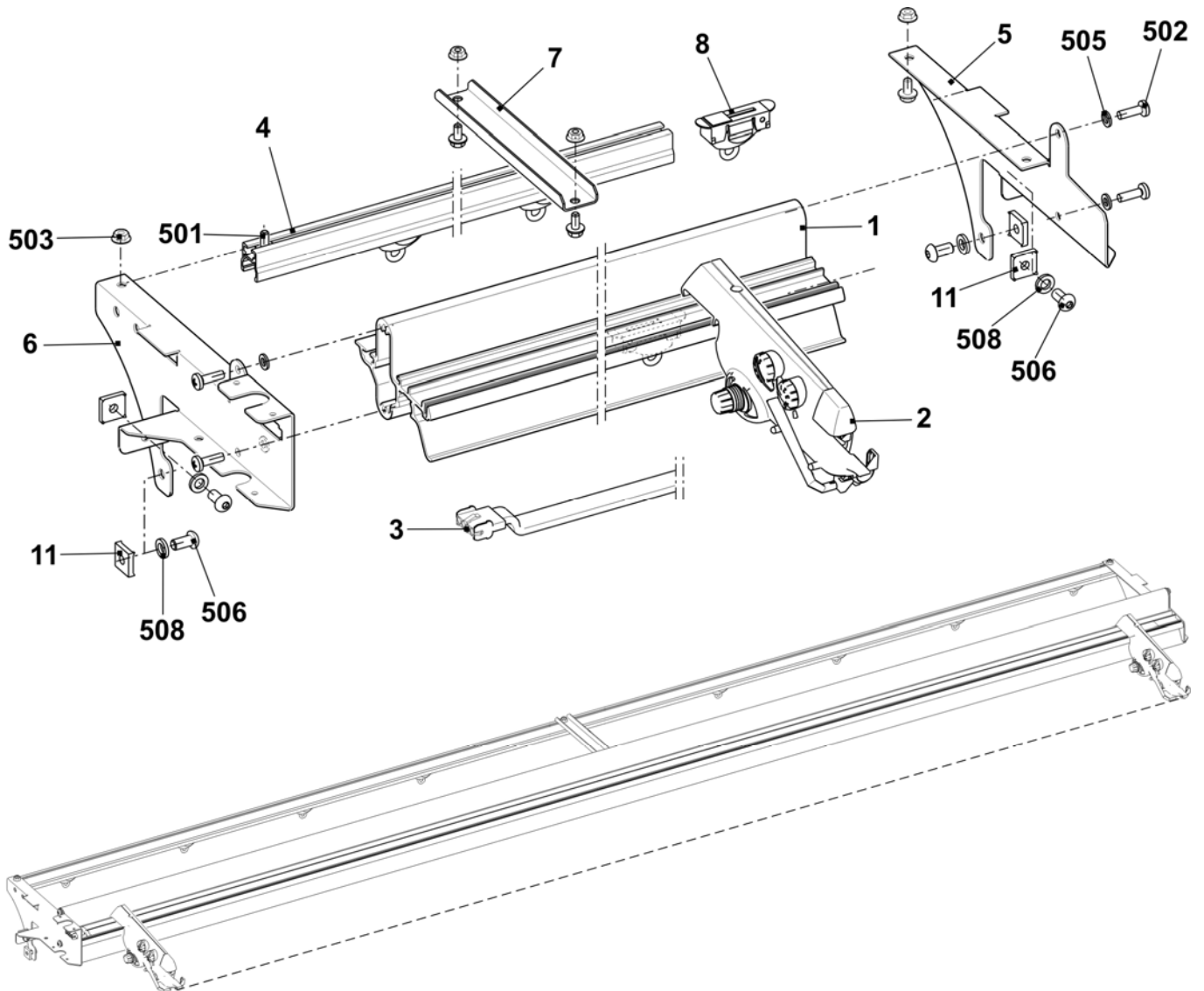

Fadenleitsystem mit 20 bis 24 FKE

Pos	Benennung	Ident-Nr	Pos	Benennung	Ident-Nr
Σ	Fadenleitsystem 20 FKE	241 599	9	Träger links	243 602
	Fadenleitsystem 24 FKE	241 549	10	Träger rechts	243 603
1	Träger	243 110	11	Nutenstein	228 851
2	Fadenkontrolleinrichtung (FKE)	237 124	501	Sperrzahn-Schraube M6x12	023 415
3	Anschlusskabel FKE-3 50"	239 710	502	Schraube M6x20	023 721
4	Garnleiterschiene	240 324	503	Ripp-Sicherungsmutter M6-10	023 414
5	Träger rechts	243 601	505	U-Scheibe 6-200	022 431
6	Träger links	243 600	506	Flachkopfschraube M8x16	023 113
7	Träger	239 295	507	Vierkant-Mutter M8	023 269
8	Garnleiter komplett	241 581	508	Fächerscheibe	023 388

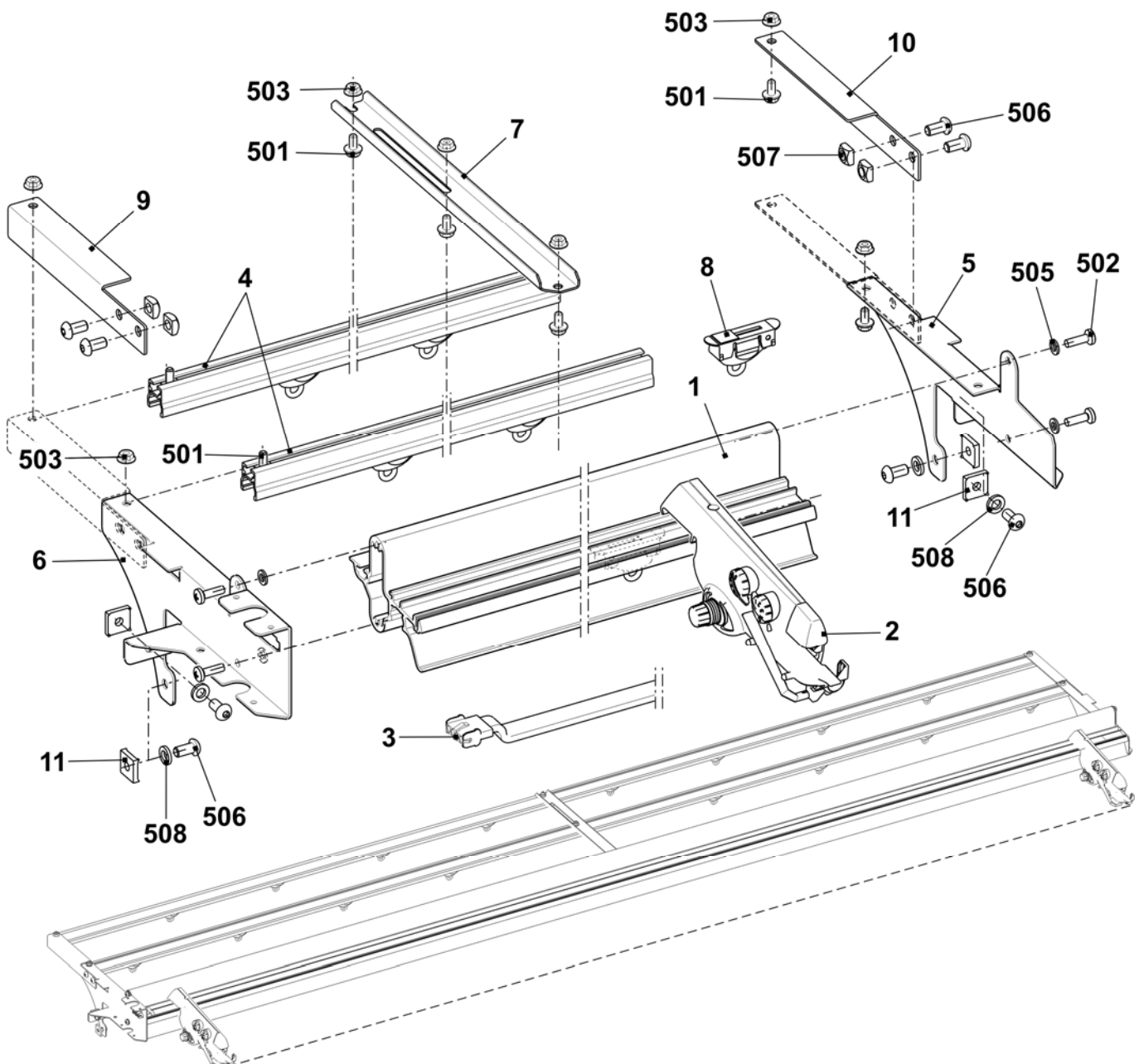

Fadenkontrolleinheit

Pos	Benennung	Ident-Nr	Pos	Benennung	Ident-Nr
Σ	Fadenkontrolleinheit	237 124	3	Scheibe	216 372
1	Faden-Bremsteller	216 365	4	Druckfeder	244 488
2	Porzellanöse Fadenbremse	244 407			

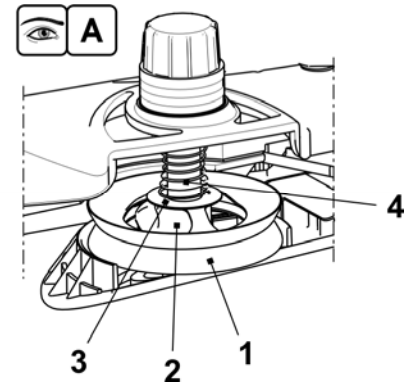
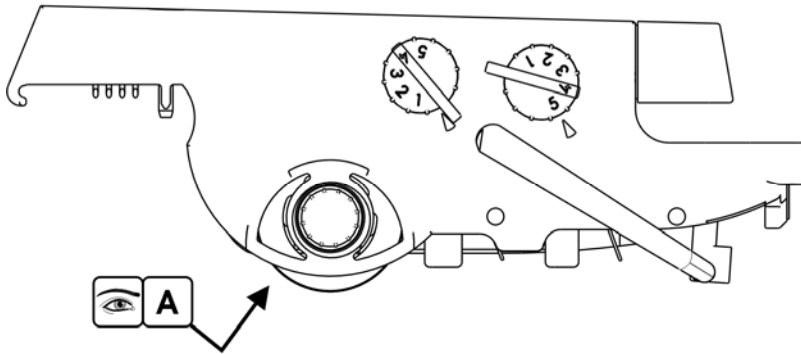

Linke Fadenführung

Pos	Benennung	Ident-Nr	Pos	Benennung	Ident-Nr
Σ	Sicherheitshaube links komplett		9	Drahtbügel links	241 370
	E3 - E5	241 271	10	Fadenumlenker	242 011
	+ E2,5.2 + E3,5.2 + E5.2 + E5m.4 + E7m.5		11	Anschlusskabel Aufholspanner okc	240 808
	E7 - E8 + E6.2 + E7m.8 + E8m.7	241 272	13	Fadenbremse nicht verstellbar	244 356
	E10 - E18 + E7.2 + E8.2 + E9.2 + E10m.12 + E6.2(12m.10)	241 273	14	Klemmbügel	244 409
5	Fadenbremse komplett	244 347	15	Massekabel	244 404
6	Welle	241 318	501	Keramiköse	240 640
7	Fadenspanner links komplett		502	Druckfeder 0,90x5,40x13,60	241 360
	E3 - E5	241 363	504	U-Scheibe	022 537
	+ E2,5.2 + E3,5.2 + E5.2 + E5m.4 + E7m.5		510	Schraube KB 60x20	237 682
	E7 - E8 + E6.2 + E7m.8 + E8m.7	241 364	512	Flachsteckverteiler 2x45° M6	243 117
	E10 - E18 + E7.2 + E8.2 + E9.2	241 365			
	+ E10m.12 + E12m.10 + E6.2(12m.10)				
8	Abdeckung	240 783			

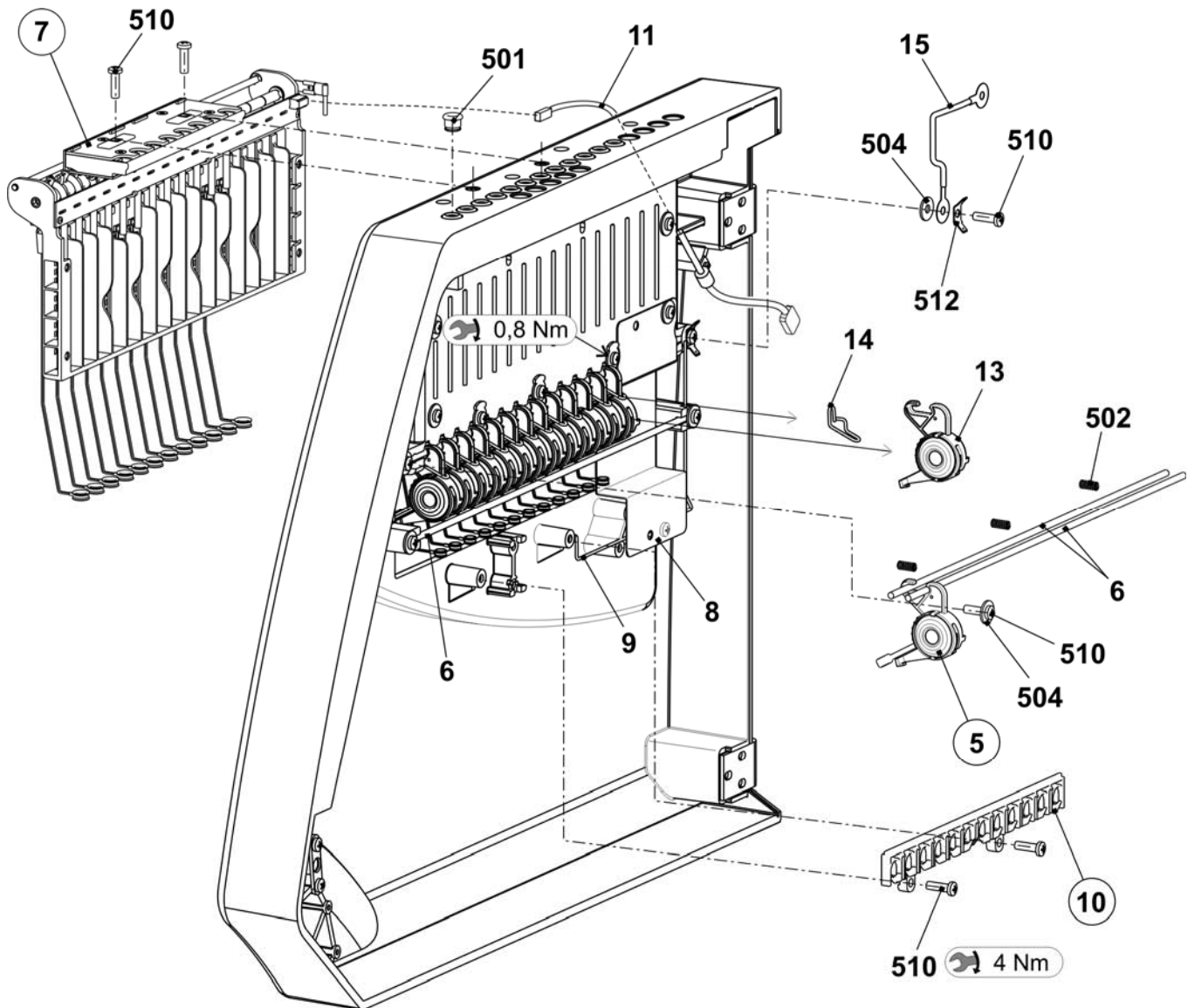

Linke Fadenspanner

Pos	Benennung	Ident-Nr	Pos	Benennung	Ident-Nr
Σ	Fadenspanner links komplett		6	Blende	242 268
	E3 - E5 + E2,5.2 + E3,5.2 + E5.2 + E5m.4 + E7m.5	241 363	7	Abstandshalter	242 048
	E7 - E8 + E6.2 + E7m.8 + E8m.7	241 364	8	Erdungsblech Spannerachse	243 121
	E10 - E18 + E7.2 + E8.2 + E9.2 + E10m.12 + E6.2(12m.10)	241 365	9	Massekabel Aufholspanner okc	243 105
1	Karte Aufholspanner 16-fach links	241 345	500	Schraube KB 30x8	236 228
2	Spannerachse links komplett		501	Sicherungsscheibe	021 022
	E3 - E8 + E2,5.2 + E3,5.2 + E5.2 + E6.2 + E5m.4 + E7m.5 + E7m.8 + E8m.7	241 366	502	Zugfeder 5,05x0,55x53 (E3 - E5+ E2,5.2 + E3,5.2 + E5.2 + E5m.4 + E7m.5)	023 502
	E10 - E18 + E7.2 + E8.2 + E9.2 + E10m.12 + E12m.10 + E6.2(12m.10)	241 381		Zugfeder 4,9x0,5x53 (E7 - E8 + E6.2 + E7m.8 + E8m.7)	023 503
3	Gehäuse	241 367		Zugfeder 4,9x0,45x53 (E10 - E18 + E7.2 + E8.2 + E9.2 + E10m.12 + E12m.10 + E6.2(12m.10))	023 504
4	Schieber	241 694	503	Sicherungsscheibe	021 020
5	Anschlag	241 368	504	Senkschraube M4x10	241 914

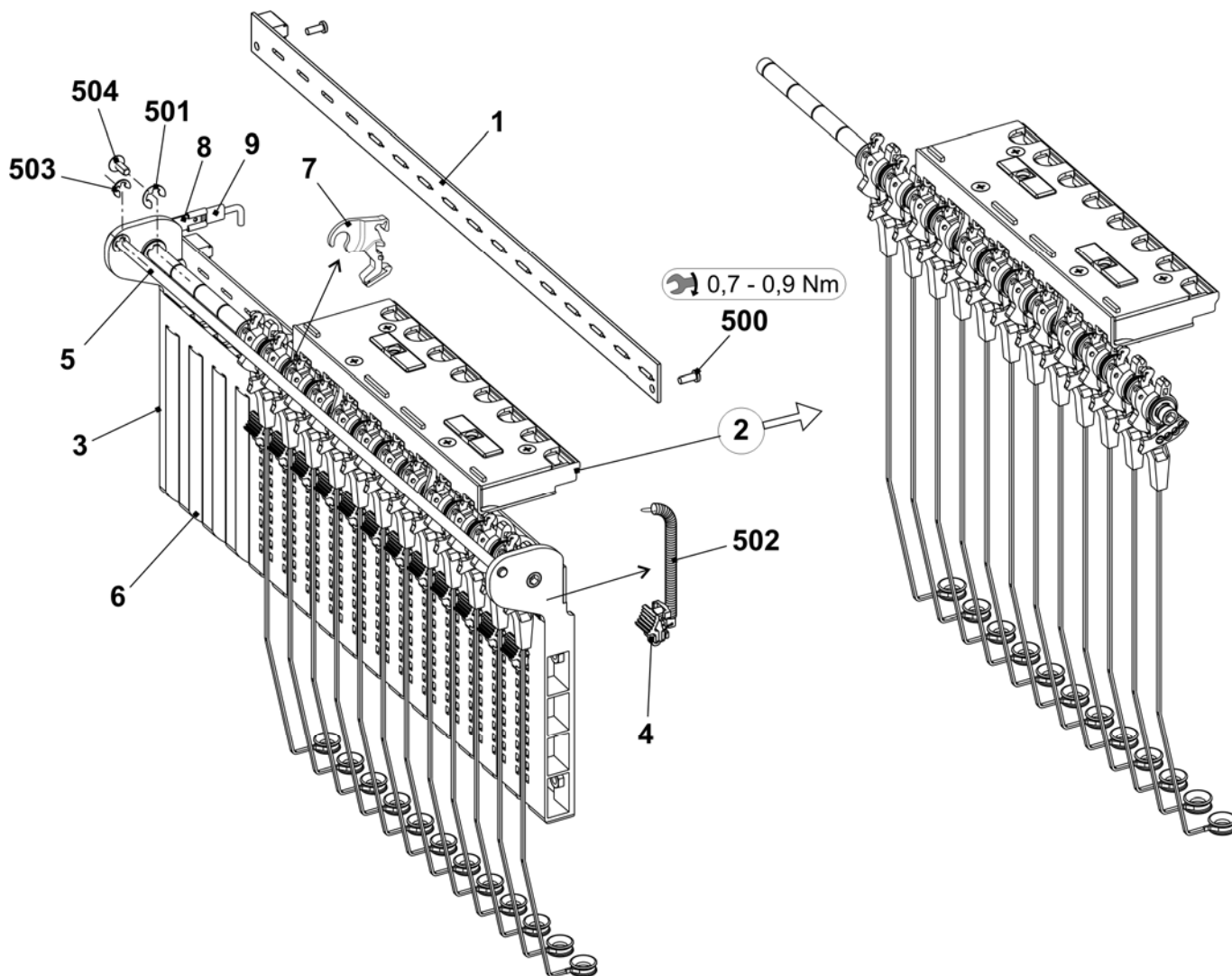

Fadenbremse und Fadenumlenker

Pos	Benennung	Ident-Nr	Pos	Benennung	Ident-Nr
A	Fadenbremse komplett	244 347	B	Fadenumlenker	242 011
1	Halter	240 607	1	Halter Fadenumlenker	242 009
2	Schieber	240 606	2	Keramiköse offen	240 733
3	Bremsteller	244 355			
4	Keramiköse offen	243 778			
500	Druckfeder 0,65x20,15x14,80	241 361			
501	O-Ring 11x2	241 434			

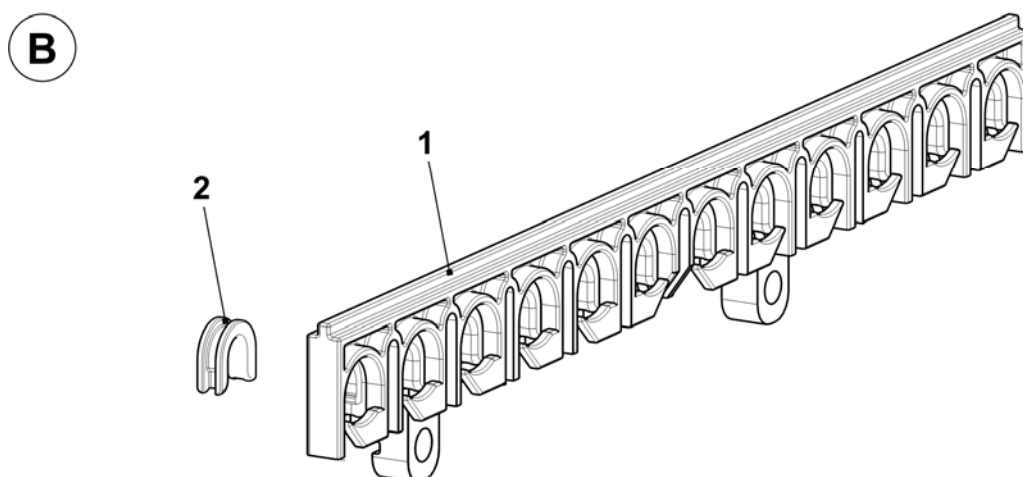
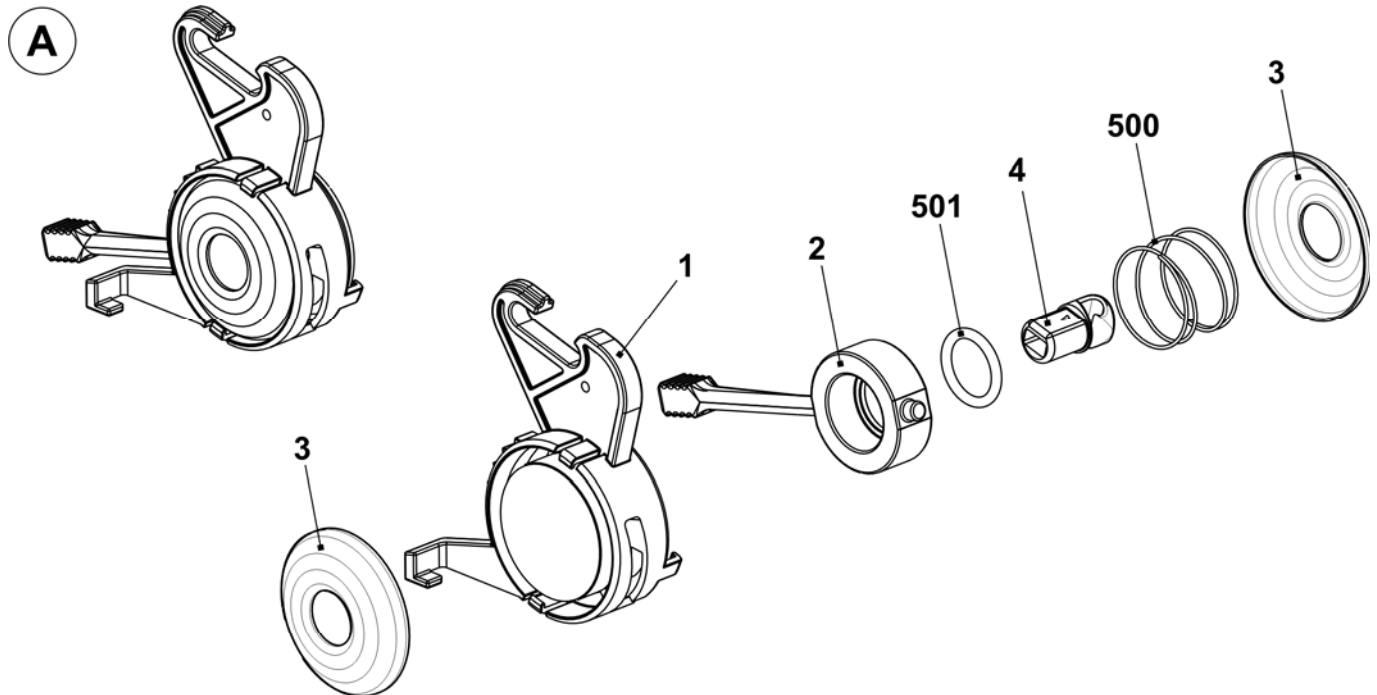

Linke Spannerachse

Pos	Benennung	Ident-Nr	Pos	Benennung	Ident-Nr
Σ	Spannerachse links komplett		502	Kerbstift 2x6	243 172
	E3 - E8 + E2,5.2 + E3,5.2 + E5.2 + E6.2 + E5m.4 + E7m.5 + E7m.8 + E8m.7	241 366	5	Fadenklemme AKF	238 695
	E10 - E18 + E7.2 + E8.2 + E9.2 + E10m.12 + E12m.10 + E6.2(12m.10)	241 381	51	Gehäuse AKF	238 689
1	Achse	243 107	52	Abdeckung AKF	237 926
2	Spannarm vormontiert		53	Blech unten (Gehäuse AKF)	240 719
	E3 - E8 + E2,5.2 + E3,5.2 + E5.2 + E6.2 + E5m.4 + E7m.5 + E7m.8 + E8m.7	242 770	54	Hebel AKF	238 692
	E10 - E18 + E7.2 + E8.2 + E9.2 + E10m.12 + E12m.10 + E6.2(12m.10)	242 771	55	Druckstück AKF	238 690
6	Drahtbügel	238 694	56	Schieber AKF	238 691
500	Passscheibe 8x14x0,5	023 501	57	Drahtbügel	238 694
501	Sicherungsscheibe	021 022	58	Draht	237 940
			551	Schraube KB 35x12	237 681
			552	Schraube KB 40x8	236 227
			553	Druckfeder 0,30x4,50x18,50	241 437
			554	Kerbstift 2x6	243 172

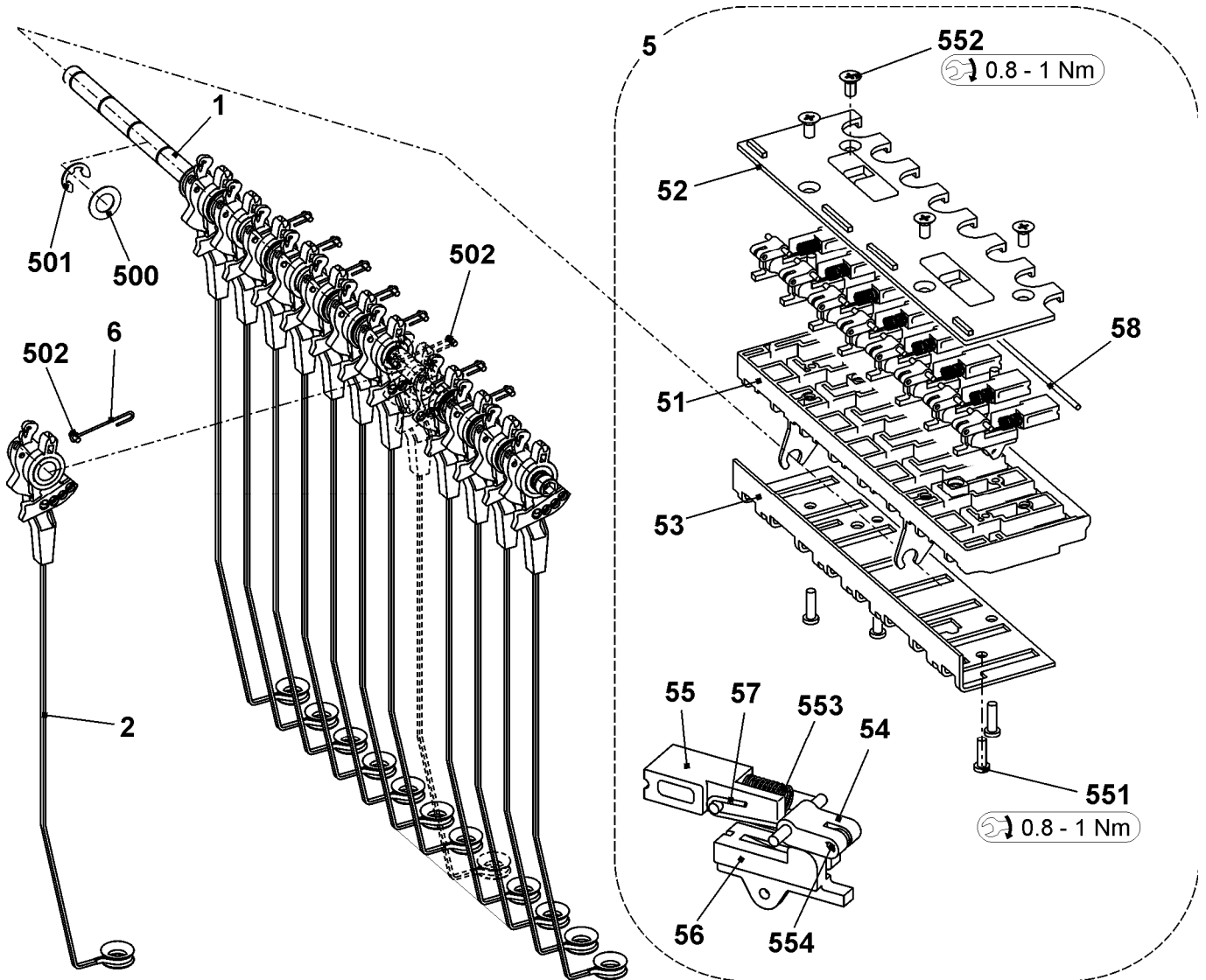

Rechte Fadenführung

Pos	Benennung	Ident-Nr	Pos	Benennung	Ident-Nr
Σ	Sicherheitshaube rechts komplett		9	Drahtbügel rechts	241 369
	E3 - E5	241 274	10	Fadenumlenker	242 011
	+ E2,5.2 + E3,5.2 + E5.2 + E5m.4 + E7m.5		11	Anschlusskabel Aufholspanner okc	240 808
	E7 - E8 + E6.2 + E7m.8 + E8m.7	241 275	13	Fadenbremse nicht verstellbar	244 356
	E10 - E18 + E7.2 + E8.2 + E9.2 + E10m.12 + E6.2(12m.10)	241 276			
5	Fadenbremse komplett	244 347	14	Klemmbügel	244 409
6	Welle	241 318	15	Massekabel	244 404
7	Fadenspanner rechts komplett		501	Keramiköse	240 640
	E3 - E5	241 382	502	Druckfeder 0,90x5,40x13,60	241 360
	+ E2,5.2 + E3,5.2 + E5.2 + E5m.4 + E7m.5		504	U-Scheibe	022 537
	E7 - E8 + E6.2 + E7m.8 + E8m.7	241 383	510	Schraube KB 60x20	237 682
	E10 - E18 + E7.2 + E8.2 + E9.2 + E10m.12 + E12m.10 + E6.2(12m.10)	241 384			
8	Abdeckung	240 783	512	Flachsteckverteiler 2x45° M6	243 117

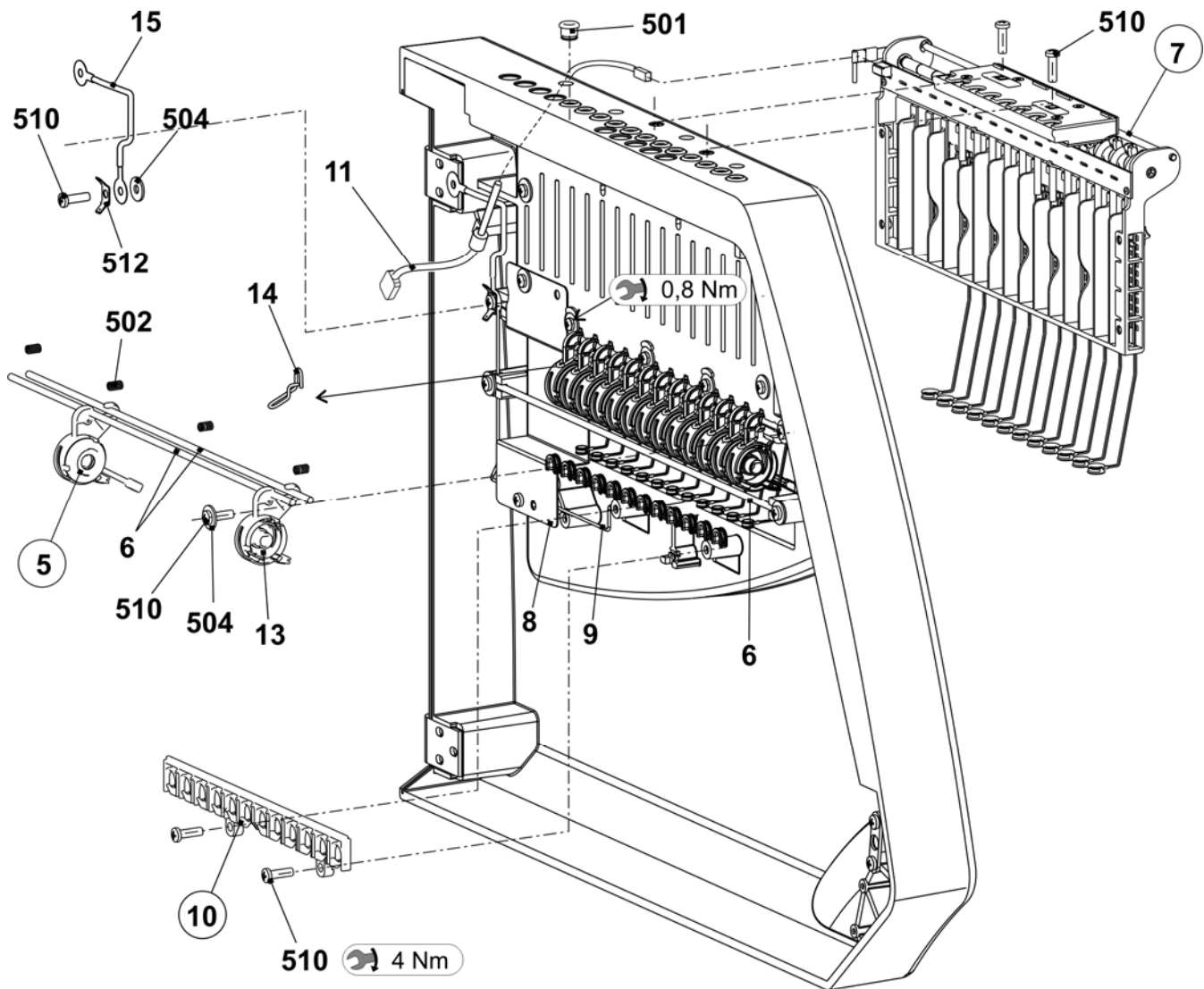

Rechte Fadenspanner

Pos	Benennung	Ident-Nr	Pos	Benennung	Ident-Nr
Σ	Fadenspanner rechts		6	Blende	242 268
	E3 - E5 + E2,5.2 + E3,5.2 + E5.2 + E5m.4 + E7m.5	241 382	7	Abstandshalter	242 048
	E7 - E8 + E6.2 + E7m.8 + E8m.7	241 383	8	Erdungsblech Spannerachse	243 121
	E10 - E18 + E7.2 + E8.2 + E9.2 + E10m.12 + E6.2(12m.10)	241 384	9	Massekabel Aufholspanner okc	243 105
1	Karte Aufholspanner 16-fach rechts	241 346	500	Schraube KB 30x8	236 228
2	Spannerachse rechts komplett		501	Sicherungsscheibe	021 022
	E3 - E8 + E2,5.2 + E3,5.2 + E5.2 + E6.2 + E5m.4 + E7m.5 + E7m.8 + E8m.7	241 379	502	Zugfeder 5,05x0,55x53 (E3 - E5+ E2,5.2 + E3,5.2 + E5.2 + E5m.4 + E7m.5)	023 502
	E10 - E18 + E7.2 + E8.2 + E9.2 + E10m.12 + E12m.10 + E6.2(12m.10)	241 380		Zugfeder 4,9x0,5x53 (E7 - E8 + E6.2 + E7m.8 + E8m.7)	023 503
3	Gehäuse	241 367		Zugfeder 4,9x0,45x53 (E10 - E18 + E7.2 + E8.2 + E9.2 + E10m.12 + E12m.10 + E6.2(12m.10))	023 504
4	Schieber	241 694	503	Sicherungsscheibe	021 020
5	Anschlag	241 368	504	Senkschraube M4x10	241 914

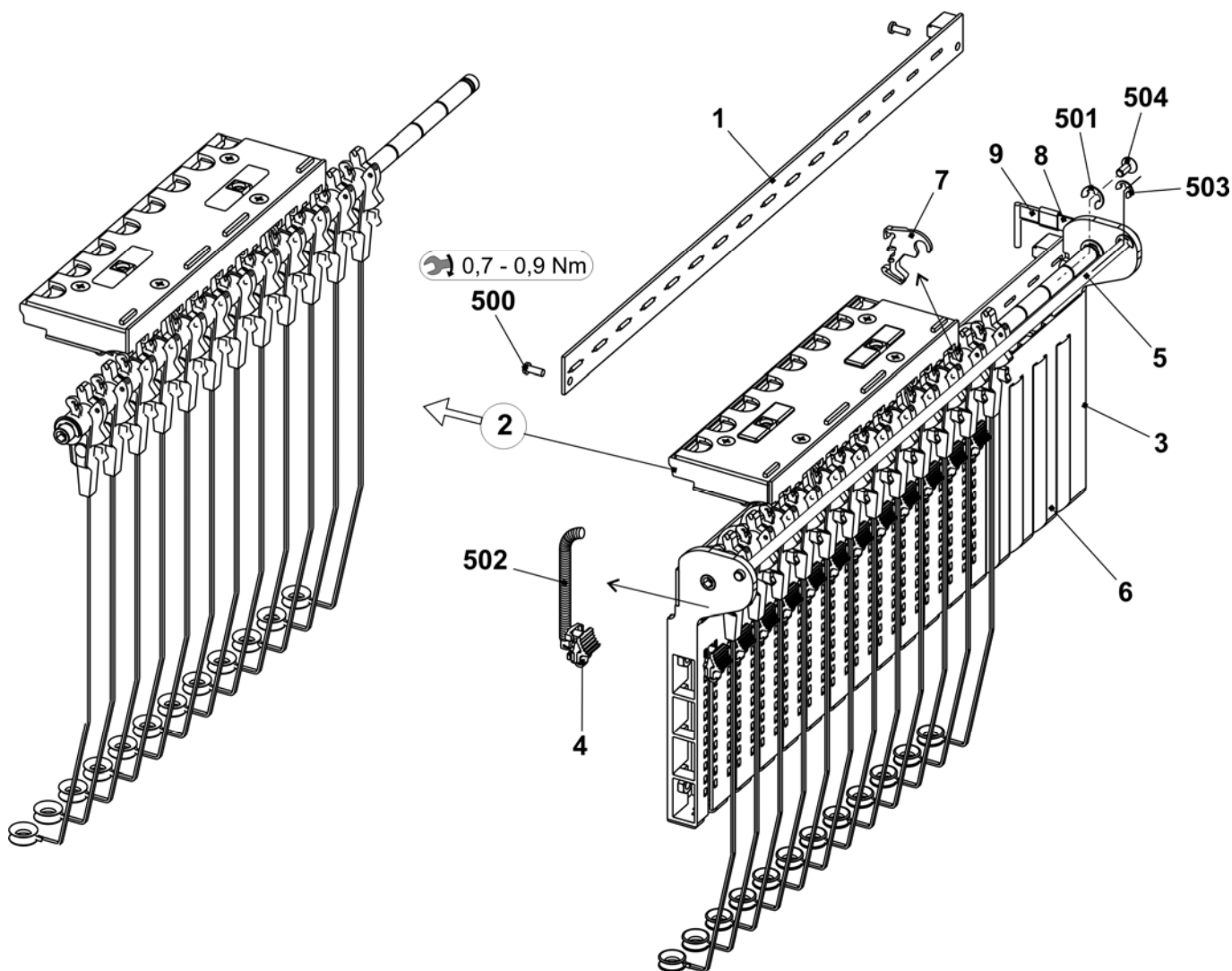

Rechte Spannerachse

Pos	Benennung	Ident-Nr	Pos	Benennung	Ident-Nr
Σ	Spannerachse rechts komplett		502	Kerbstift 2x6	243 172
	E3 - E8 + E2,5.2 + E3,5.2 + E5.2 + E6.2 + E5m.4 + E7m.5 + E7m.8 + E8m.7	241 379	5	Fadenklemme AKF	238 695
	E10 - E18 + E7.2 + E8.2 + E9.2 + E10m.12 + E12m.10 + E6.2(12m.10)	241 380	51	Gehäuse Akf	238 689
1	Achse	243 107	52	Abdeckung AKF	237 926
2	Spannarm vormontiert		53	Blech unten (Gehäuse AKF)	240 719
	E3 - E8 + E2,5.2 + E3,5.2 + E5.2 + E6.2 + E5m.4 + E7m.5 + E7m.8 + E8m.7	242 770	54	Hebel AKF	238 692
	E10 - E18 + E7.2 + E8.2 + E9.2 + E10m.12 + E12m.10 + E6.2(12m.10)	242 771	55	Druckstück AKF	238 690
6	Drahtbügel	238 694	56	Schieber AKF	238 691
500	Passscheibe 8x14x0,5	023 501	57	Drahtbügel	238 694
501	Sicherungsscheibe	021 022	58	Draht	237 940
			551	Schraube KB 35x12	237 681
			552	Schraube KB 40x8	236 227
			553	Druckfeder 0,30x4,50x18,50	241 437
			554	Kerbstift 2x6	243 172

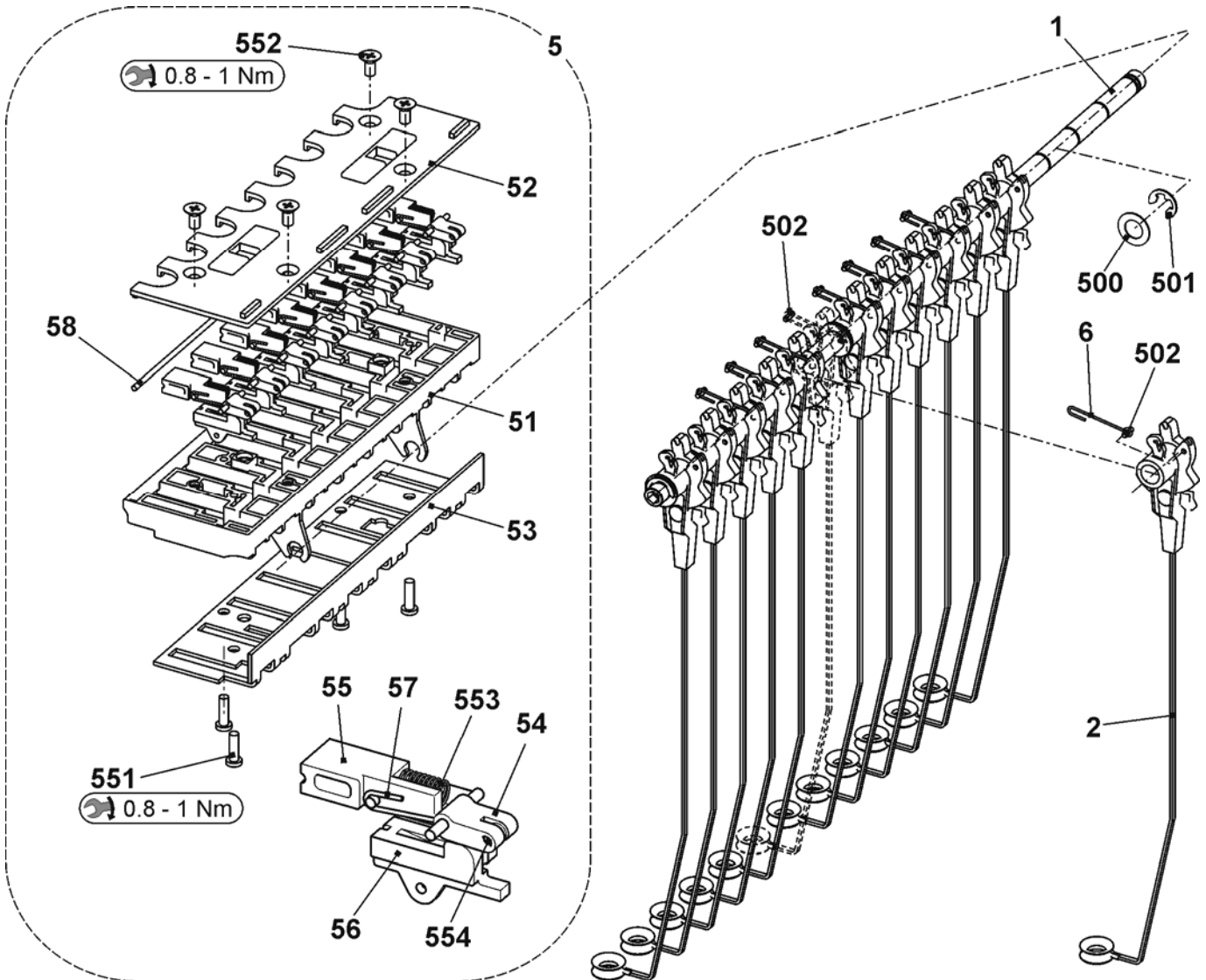

Spulentisch

Pos	Benennung	Ident-Nr	Pos	Benennung	Ident-Nr
Σ	Tisch komplett 50"	251 357			
1	Tisch	251 244	18	Aufnahmestift	251 050
4	Trägerelement	228 594	24	Energiekette Display 38 Glieder	235 518
10	Magnetschalter Schutzhaube	219 983	31	Kabel USB Verlängerung okc	240 317
11	Magnetschalter Schutzhaube	220 159	508	Flachkopf-Schraube M3x8	023 251
13	Führungsschiene oben komplett	240 251	20*	Halter Fournisseur links	250 966
17	Leuchte oben komplett	222 509	21*	Halter Fournisseur rechts	250 967
17a	Leuchte 230 V 50/60 Hz	205 546	22*	Nutenstein	228 851
17b	Klemmbügel	209 504	520*	Flachkopf-Schraube M8x16	023 113
17c	Zellkautschuk 40x20	208 018	521*	Flachkopf-Schraube M8x18	251 331
17d	Lampenträger	221 951			

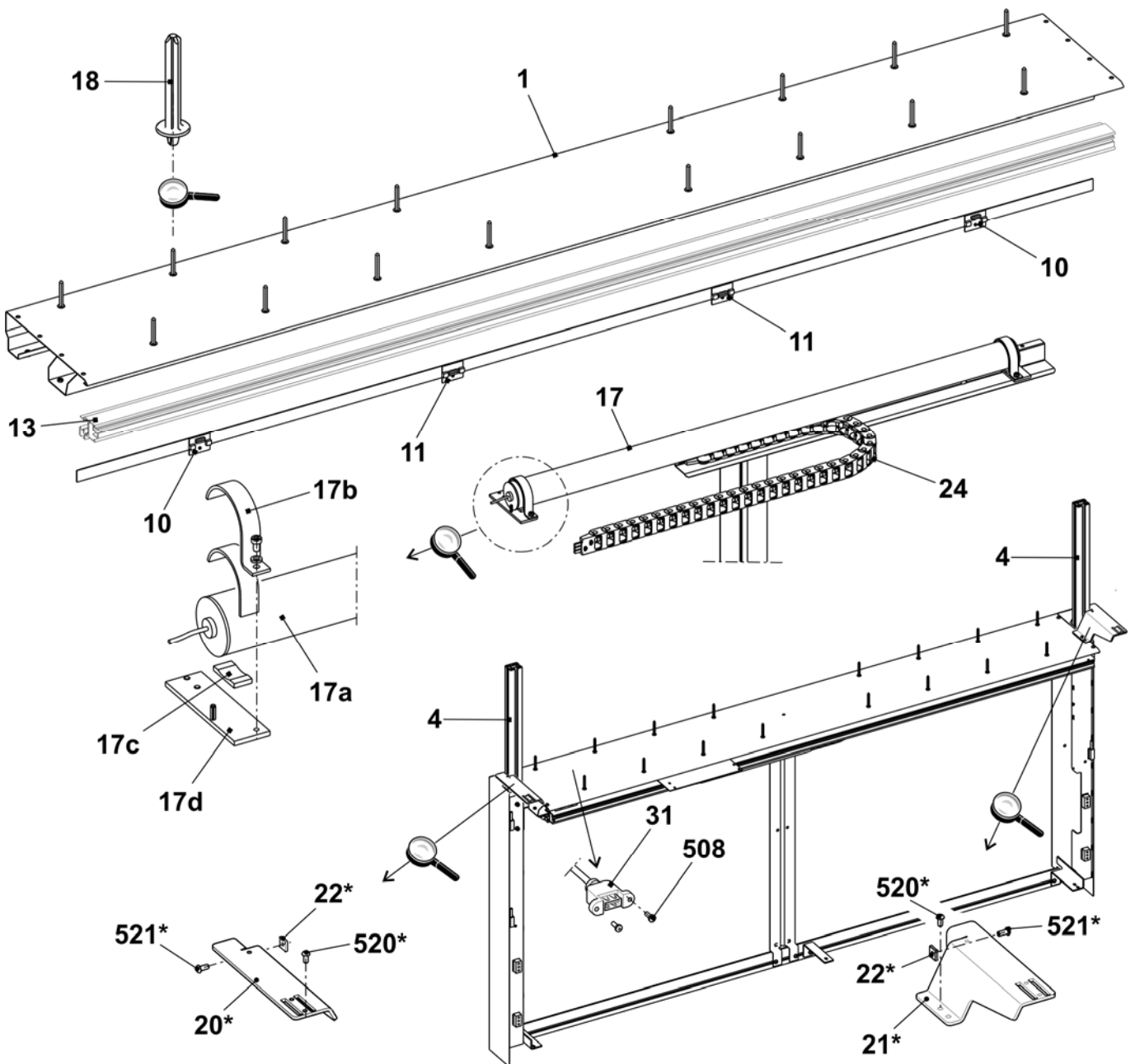

Fadenführer und Führungsstäbe

Pos	Benennung	Ident-Nr	Pos	Benennung	Ident-Nr
Σ	Fadenführung komplett			E5 (E5m.4/ E7m.5/ E2,5.2/E3,5.2/E5.2)	
	E5 (E5m.4/ E7m.5/ E2,5.2/E3,5.2/E5.2)	244 007	1	FF-Bügel 1+8 komplett E5	212 990
	E7 - E8 (E6.2/ E7.2)	244 008	2	FF-Bügel 2+7 komplett E5	212 992
	E10 - E14 (E10m.12 /E14/12/ E6.2 (E12m.10)/E8.2)	244 009	3	FF-Bügel 3+6 komplett E5	212 991
	E16 - E18 (E9.2)	244 002	4	FF-Bügel 4+5 komplett E5	212 993
5	Begrenzer links komplett	244 099	E7 - E8 (E6.2/ E7.2)		
6	Begrenzer rechts komplett	244 098	1	FF-Bügel 1+8 komplett E7-8	212 892
7	Schieber mit Öse	230 709	2	FF-Bügel 2+7 komplett E7-8	212 914
10	FF-Schlitten komplett	243 062	3	FF-Bügel 3+6 komplett E7-8	212 925
11	Fadenleitstern komplett	209 257	4	FF-Bügel 4+5 komplett E7-8	212 910
13	Beilage	213 035	E10 - E14 (E10m.12 /E14/12/ E6.2 (E12m.10)/E8.2)		
500	Sechskant-Schraube -M5x10	020 351	1	FF-Bügel 1+8 komplett E10-14	212 994
20*	Schieneneinheit	250 971	2	FF-Bügel 2+7 komplett E10-14	212 996
	20a* Fadenführerschiene	240 282	3	FF-Bügel 3+6 komplett E10-14	212 995
	20b* FF-Träger	250 010	4	FF-Bügel 4+5 komplett E10-14	212 997
	500* Zylinder-Schraube M6x35	020 139	E16 - E18 (E9.2)		
	501* Gewindestift M8x12	022 975	1	FF-Bügel 1+8 komplett E16-18	223 199
	900* Zylinder-Schraube M8x25	020 142	2	FF-Bügel 2+7 komplett E16-18	223 201
			3	FF-Bügel 3+6 komplett E16-18	223 200
			4	FF-Bügel 4+5 komplett E16-18	223 202

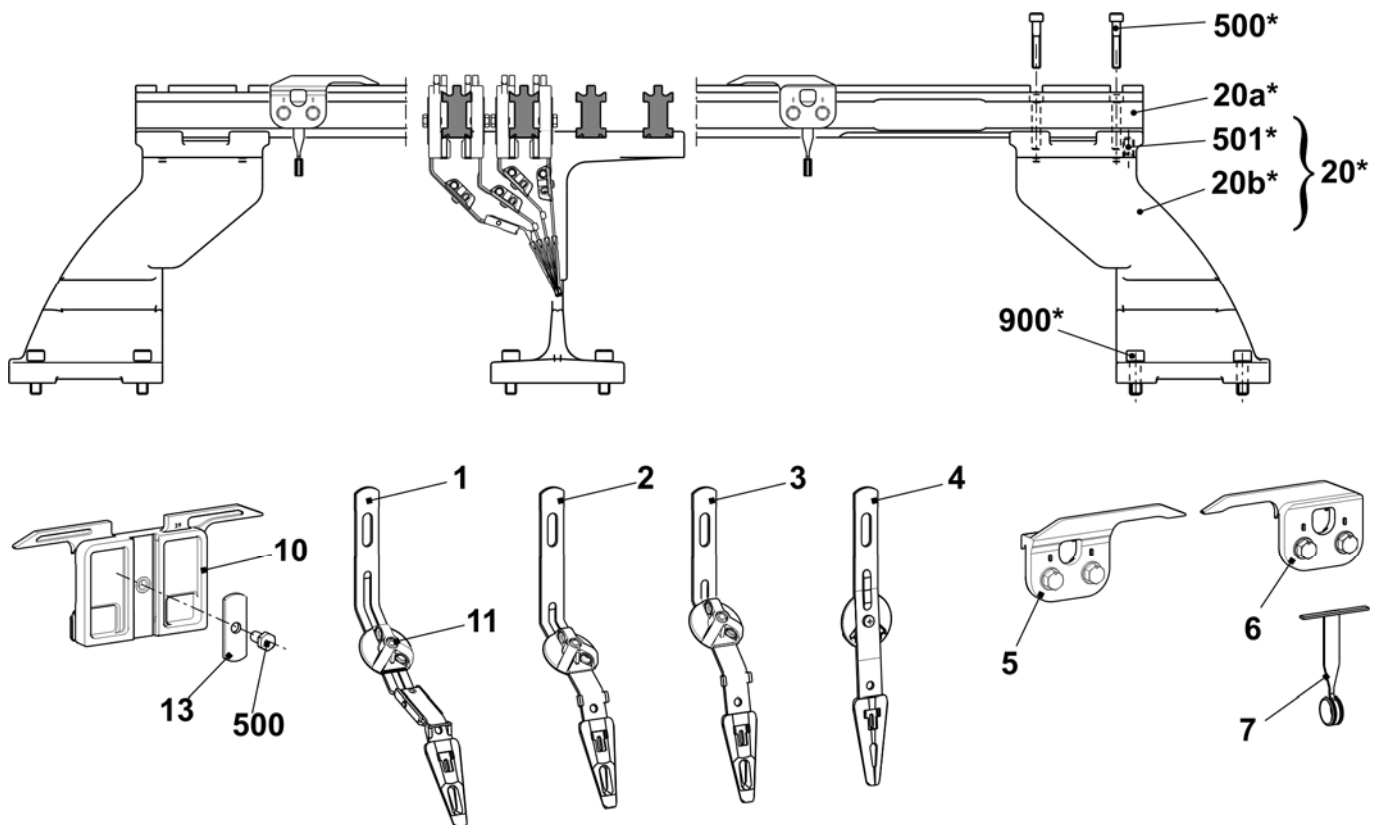

Komplette Fadenführer

Pos	Benennung	Spur	Ident-Nr	Pos	Benennung	Spur	Ident-Nr
E5, E5m.4 + E7m.5, E2,5.2 + E3,5.2 +E5.2				E10 - E14, E10m.12, E6.2 (E12M.10) + E8.2			
1	FF-Schlitten komplett E5	1+8	243 935	1	FF-Schlitten komplett E10-14	1+8	243 943
2	FF-Schlitten komplett E5	2+7	243 934	2	FF-Schlitten komplett E10-14	2+7	243 942
3	FF-Schlitten komplett E5	3+6	243 933	3	FF-Schlitten komplett E10-14	3+6	243 941
4	FF-Schlitten komplett E5	4+5	243 932	4	FF-Schlitten komplett E10-14	4+5	243 940
E7 + E8, E6.2 + E7.2 + E7m.8 + E8m.7				E16 + E18			
1	FF-Schlitten komplett E7-8	1+8	243 939	1	FF-Schlitten komplett E16-18	1+8	243 947
2	FF-Schlitten komplett E7-8	2+7	243 938	2	FF-Schlitten komplett E16-18	2+7	243 946
3	FF-Schlitten komplett E7-8	3+6	243 937	3	FF-Schlitten komplett E16-18	3+6	243 945
4	FF-Schlitten komplett E7-8	4+5	243 936	4	FF-Schlitten komplett E16-18	4+5	243 944

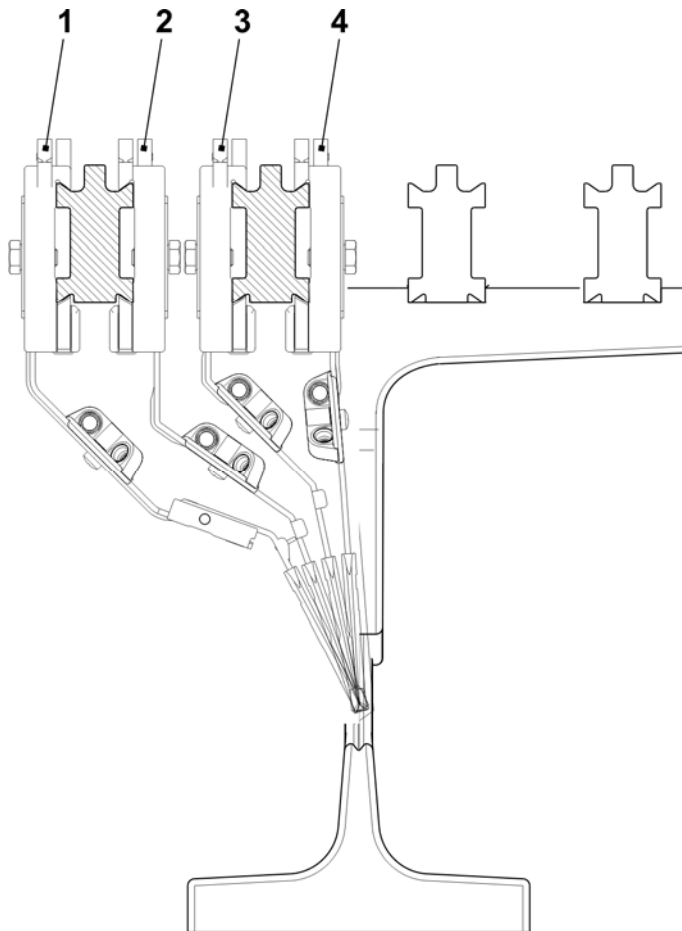

Linker Friktionsfournisseur

Pos	Benennung	Ident-Nr	Pos	Benennung	Ident-Nr
Σ	Friktionsfournisseur links komplett	243 571	13	Büchse	221 391
1	Gehäuse	240 368	14	Keilrippenscheibe	221 268
2	Friktionswalze komplett	231 704	15	Keilrippenriemen V3J 406	206 927
3	Drehstrommotor komplett	219 800	16	Stange	221 319
	3a Mikroschalter	008 664	17	Stützblech	251 096
4	Umlenker komplett 8-fach	250 089	18	Deckel	230 758
	4a Trägerschiene	250 055	19	Rändelschraube	223 361
	4b Ösenhalter komplett	250 077	20	Stange	230 658
	540 Spannstift 4x15	020 783	500	Schraube KB30x8	236 228
	541 Sechskantmutter M8-8	022 843	501	Schraube 20x10	244 736
7	Fadenleitstab komplett	239 431	503	Zylinder-Schraube M5x12	020 132
	570 Öse 8	021 504	504	Zylinder-Schraube M5x16	022 726
8	Abstellschiene rechts komplett	230 690	506	Schraube KB 40x14	241 358
9	Abstellschiene links komplett mit Ösen	230 683	507	Schraube KB 40x25	241 595
	9b Fadenöse	230 662	509	U-Scheibe 5,3x22x2,5	023 219
	590 Gleitlager	023 627	510	U-Scheibe	020 901
	591 O-Ring	244 895	512	Pass-Scheibe 15x21x1	023 216
11	Lasche	221 316	514	U-Scheibe 4,3	020 908
12	Deckel	251 098	515	Flachkopf-Schraube M4x10	023 450

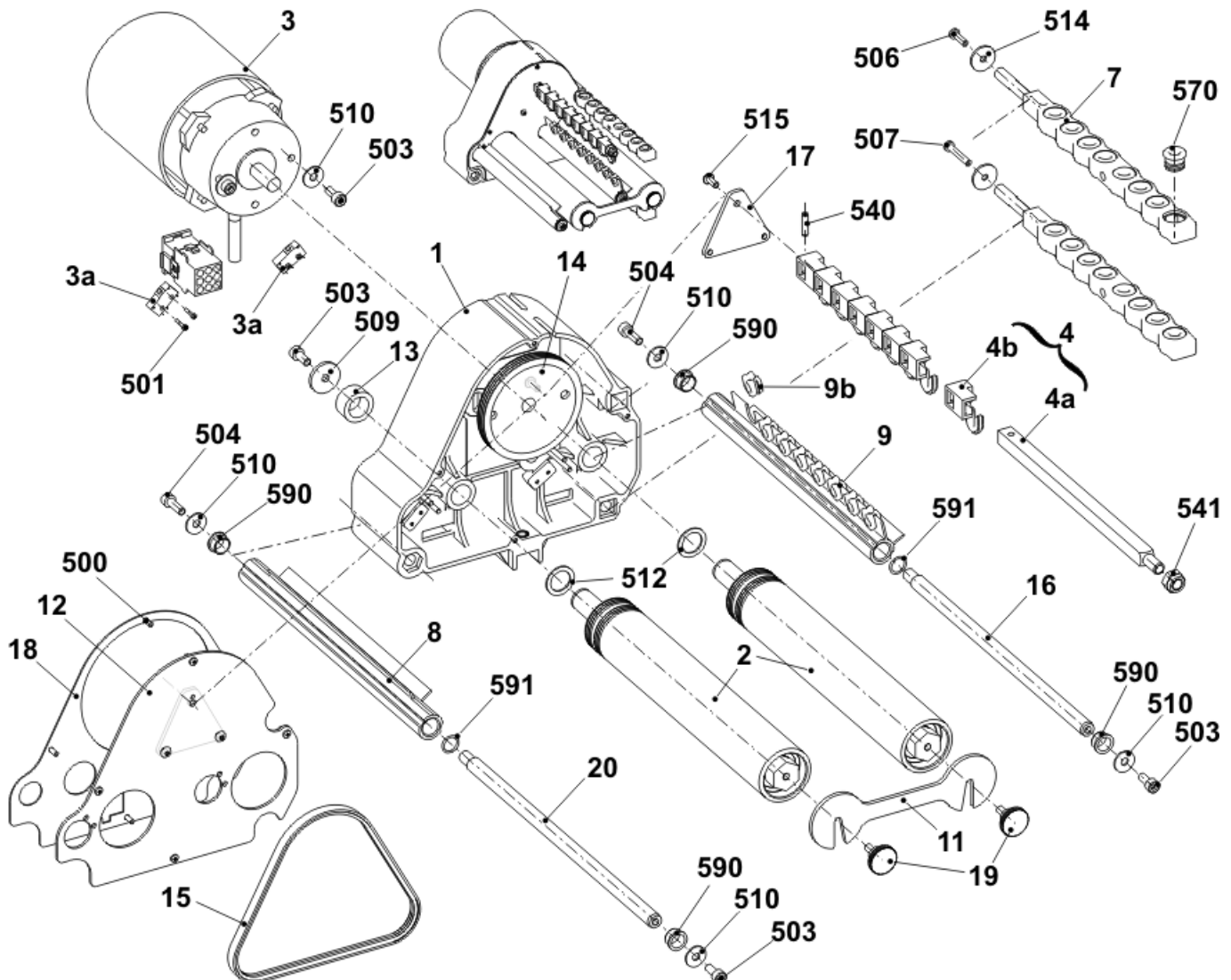

Rechter Friktionsfournisseur

Pos	Benennung	Ident-Nr	Pos	Benennung	Ident-Nr
Σ	Friktionsfournisseur rechts komplett	243 572	13	Büchse	221 391
1	Gehäuse	240 368	14	Keilrippenscheibe	221 268
2	Friktionswalze komplett	231 704	15	Keilrippenriemen V3J 406	206 927
3	Drehstrommotor komplett	219 800	16	Stange	221 319
	3a Mikroschalter	008 664	17	Stützblech	251 096
4	Umlenker komplett 8-fach	250 089	18	Deckel	230 758
	4a Trägerschiene	250 055	19	Rändelschraube	223 361
	4b Ösenhalter komplett	250 077	20	Stange	230 658
	540 Spannstift 4x15	020 783	500	Schraube KB30x8	236 228
	541 Sechskantmutter M8-8	022 843	501	Schraube 20x10	244 736
7	Fadenleitstab komplett	239 431	503	Zylinder-Schraube M5x12	020 132
	570 Öse 8	021 504	504	Zylinder-Schraube M5x16	022 726
8	Abstellschiene rechts komplett	230 690	506	Schraube KB 40x14	241 358
9	Abstellschiene rechts komplett mit Ösen	230 682	507	Schraube KB 40x25	241 595
	9b Fadenöse	230 662	509	U-Scheibe 5,3x22x2,5	023 219
	590 Gleitlager	023 627	510	U-Scheibe	020 901
	591 O-Ring	244 895	512	Pass-Scheibe 15x21x1	023 216
11	Lasche	221 316	514	U-Scheibe 4,3	020 908
12	Deckel	251 098	515	Flachkopf-Schraube M4x10	023 450

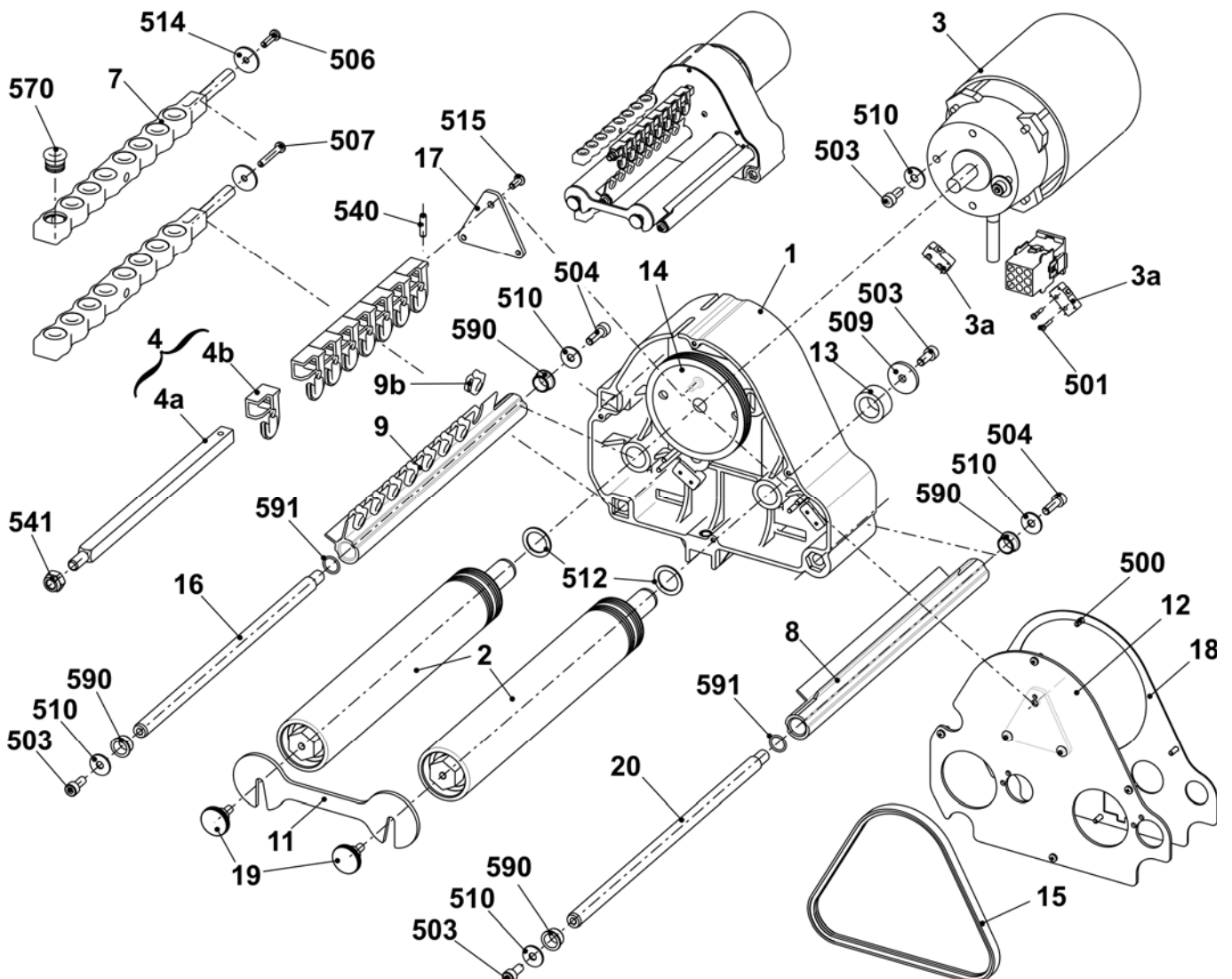

Fournisseur-SFE

Pos	Benennung	Ident-Nr	Hinweis
Σ	Anbausatz Speicherfournisseur-SFE	231 427	SFE-Ersatzteile bestellen Sie bitte bei: MEMMINGER-IRO GMBH Jakob-Mutz-Strasse 7 D-72280 Dornstetten Tel.: +49 (0)7443 281-0 Fax: +49 (0)7443 281-101 Die Artikel-Nr. und die Bezeichnung für SFE-Ersatzteile der mitgelieferten Montageanleitung der Fa. MEMMINGER-IRO entnehmen.
1	Anbausatz SFE ohne Trafo	231 980	
2	Trafo mit Kabel	231 979	

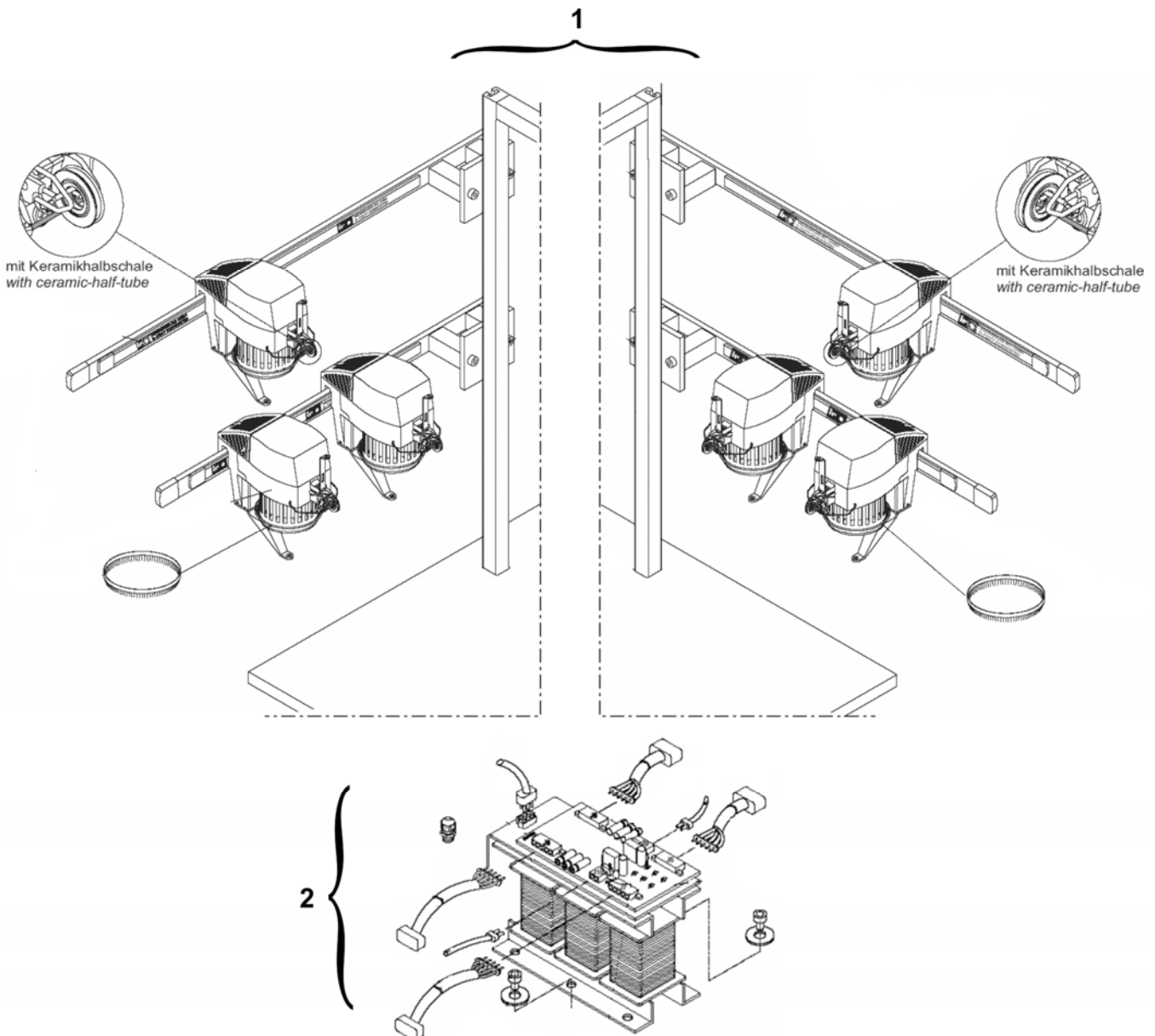

Flusenentsorgung

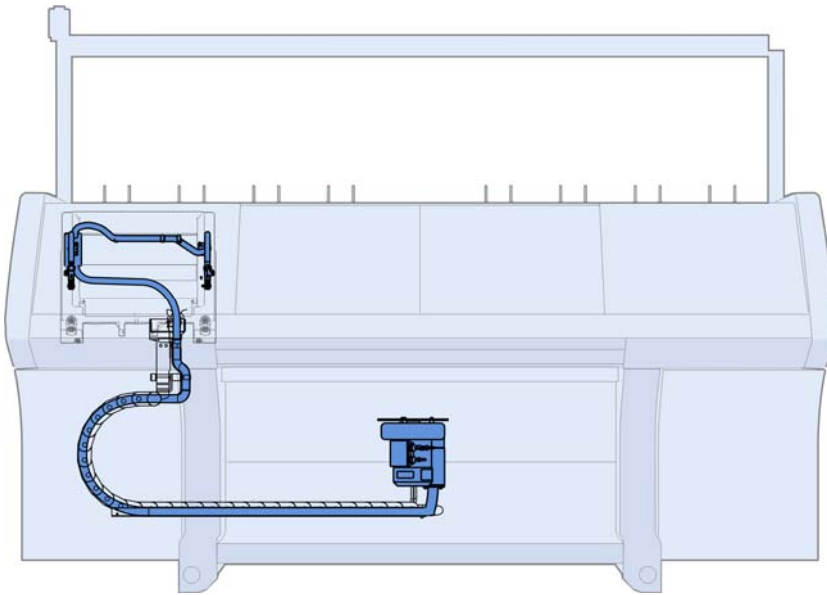

Flusenentsorgung

Pos	Benennung	Ident-Nr	Pos	Benennung	Ident-Nr
Σ	Flusenentsorgung				
1	Sauggebläse komplett	251 332	5	Schlauchsatz komplett	251 339
2	Saugschlauch 29x25x2800	252 627	550	Senkkopf-Schraube M4x12	023 062
3	Kabelschelle	250 051	551	Zylinder-Schraube M4x8	022 501
4	Flusenbehälter	245 024			

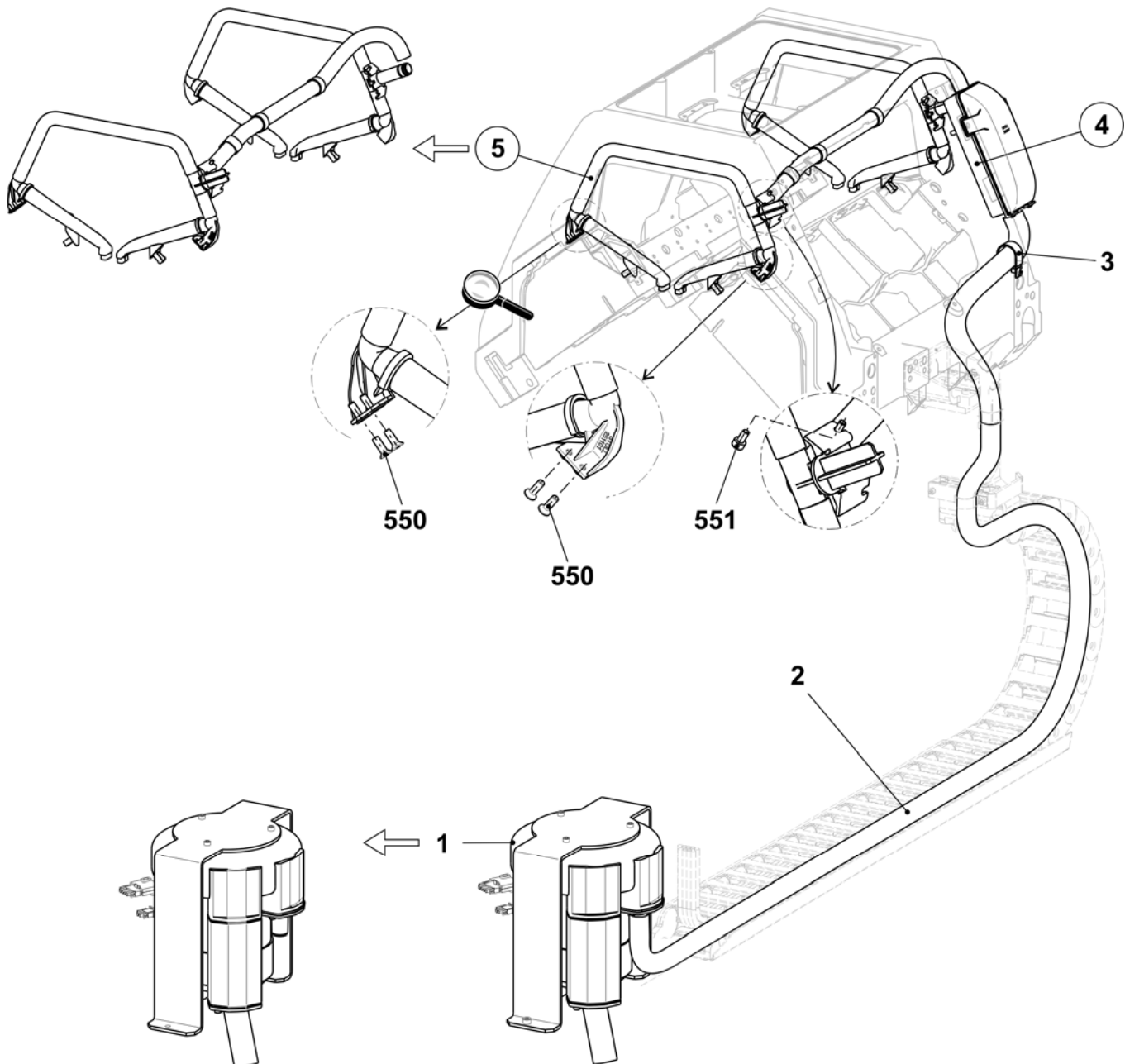

Flusenbehälter

Pos	Benennung	Ident-Nr	Pos	Benennung	Ident-Nr
Σ	Flusenbehälter		6*	Verschlussstopfen	245 029
1	Flusenbehälter	245 024	10*	Deckel mit Filter	251 335
5*	Verschlussstopfen	245 028	501*	Zylinder-Schraube M6x10	023 690

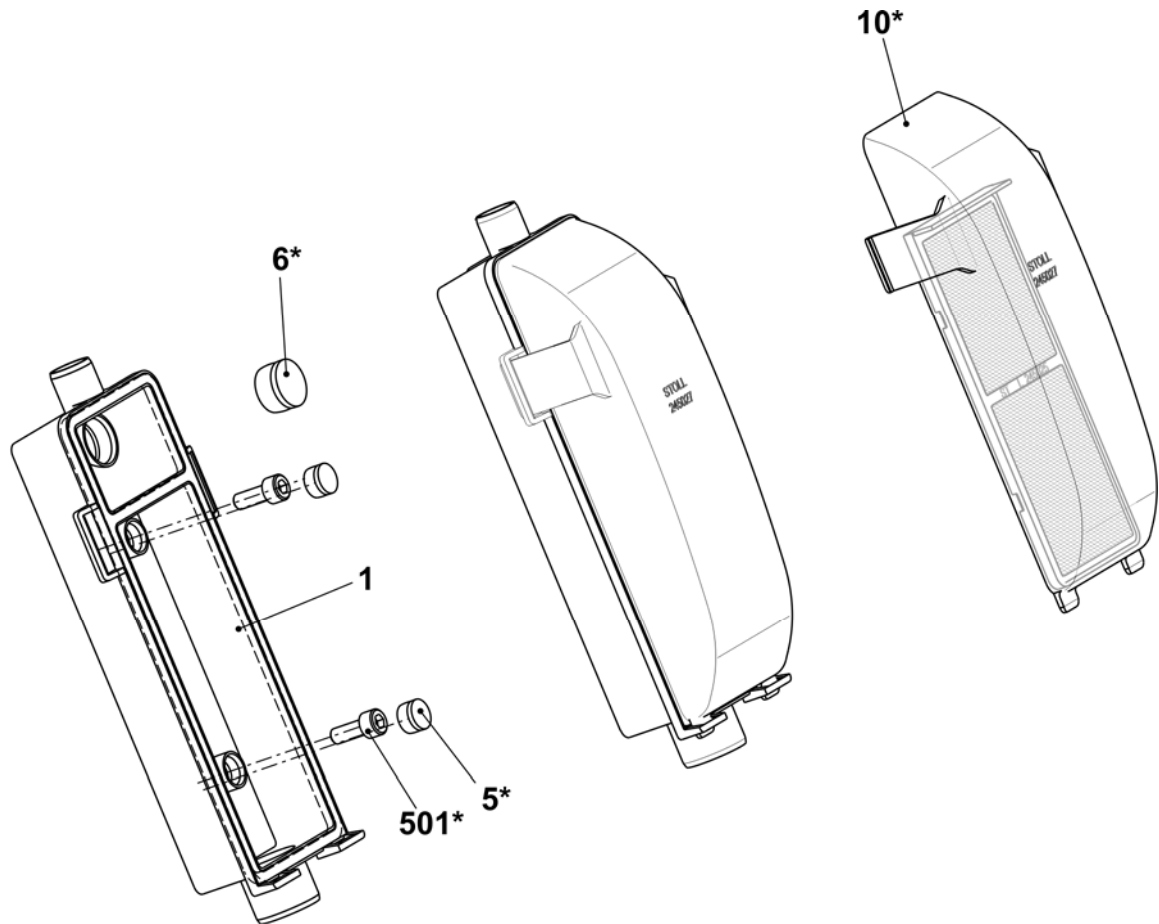

Schlauchsatz

Pos	Benennung	Ident-Nr	Pos	Benennung	Ident-Nr
Σ	Schlauchsatz komplett 530/520C	251 339			
1	Winkelanschluss rechts	250 121	7a*	Saugrohr	250 120
2	Winkelanschluss links	251 101	7b*	Klammer	250 117
3	T-Stück FLENT	245 021	7c*	Bürste (E5-14)	251 041
	530 O-Ring 15x1,5	250 054		Bürste (E16-18)	251 042
	531* Zylinder-Schraube M4x8	022 501	500	Saugschlauch 20x16x400	244 983
4	Verbindungsstück Flent	245 022	501	Saugschlauch 20x16x40	251 043
7*	Saugrohr komplett (E5-14)	251 310	502	Saugschlauch 20x16x570	251 044
	Saugrohr komplett (E16-18)	251 311	504*	Senkkopf-Schraube M4x12	023 062
			506*	Kabelschelle	250 051

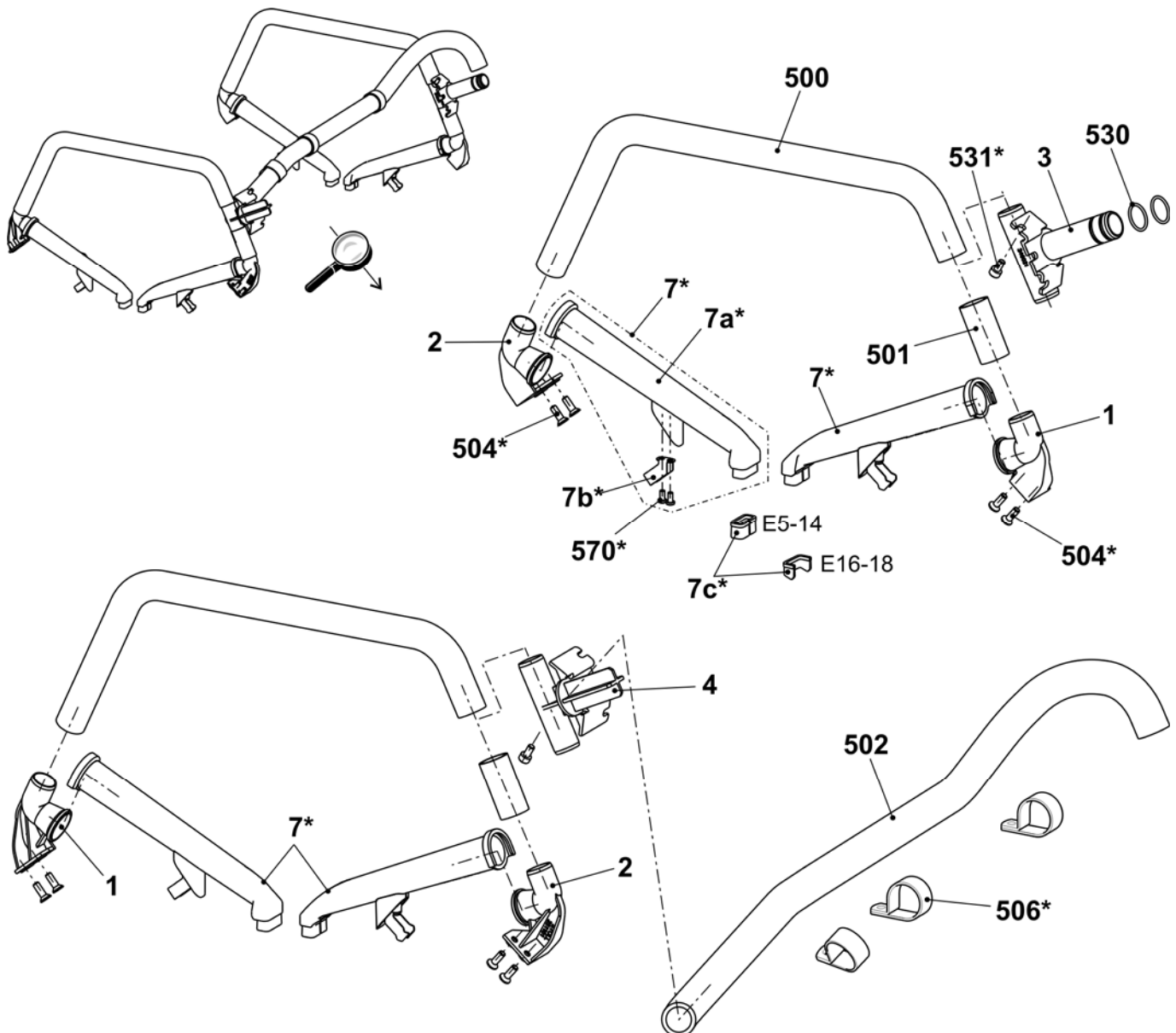

Bedienung und Überwachung

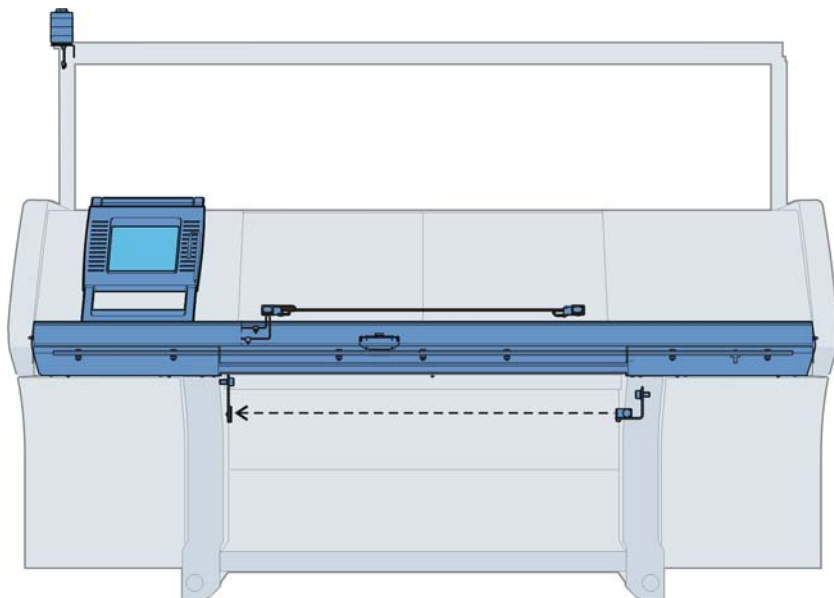

Eingabeeinheit

Pos	Benennung	Ident-Nr	Pos	Benennung	Ident-Nr
Σ	Eingabeeinheit komplett	240 194			
1	Grundrahmen	240 195	6	Touchstift	242 812
3	Lagerleiste komplett	240 198	502	U-Scheibe	020 901
4	Display Touch komplett	250 298	503	Schraube KB 50x12	240 359

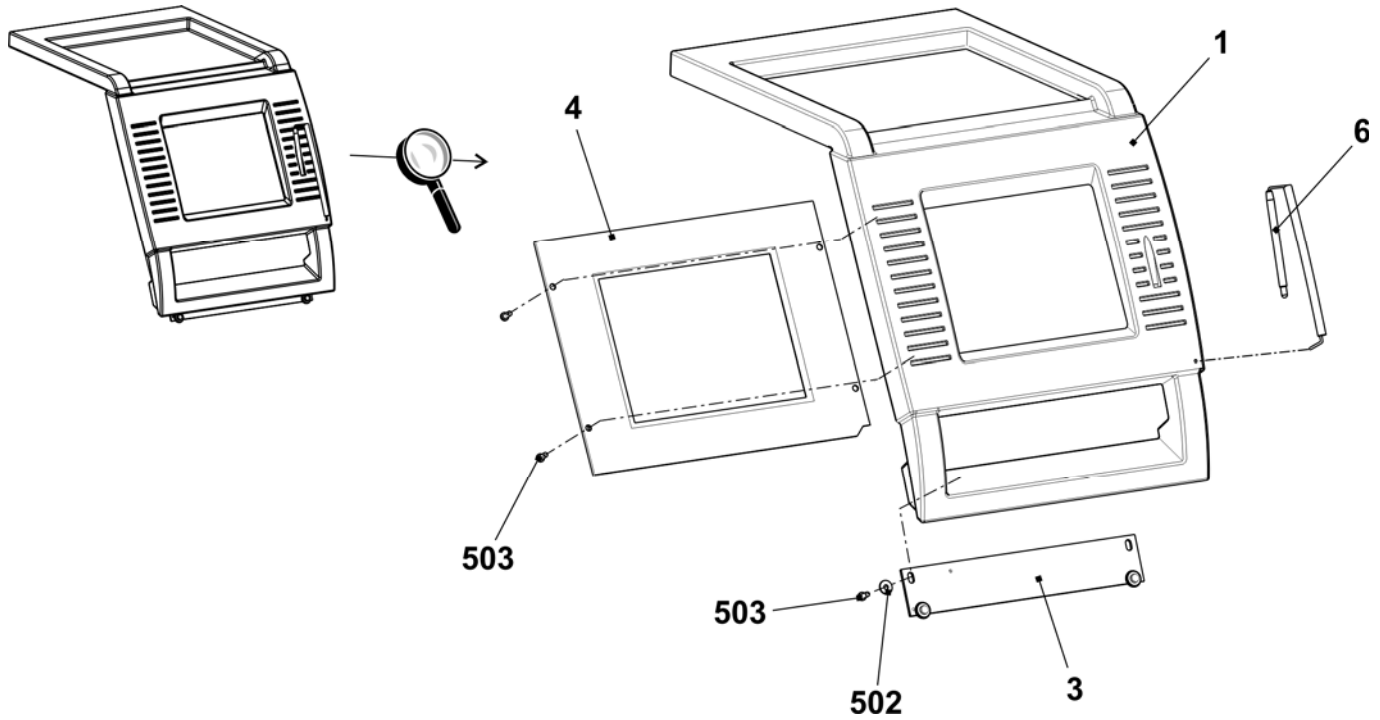

Starteinrichtung

Pos	Benennung	Ident-Nr	Pos	Benennung	Ident-Nr
Σ	Starteinrichtung komplett	240 306	500	Sicherungsring 12x1	020 951
1	Einrückstange	240 227	501	Pass-Scheibe 12x18x1	023 315
2	Lager links komplett	250 071	502	Schraube M6x25	023 510
3	Führungsschiene unten komplett	251 225	503	Zylinder-Schraube M6x16	020 135
5	Welle rechts	242 888	504	Flachkopf-Schraube M5x14	023 588
6	Abdeckblech rechts	250 931	506	Zylinder-Schraube M6x12	020 134
7	Abdeckblech links	250 932	507	Zylinder-Schraube M6x20-12.9	020 136
8	Lager rechts komplett	252 964	508	U-Scheibe	020 872
9	Schalter mit Kabel zu Schutzhauben	223 350	511	Klebesockel	243 055
11	Fixierbolzen	219 107	512	Zylinder-Schraube M6x10	023 690
12	Gleitmutter (Nutenstein)	225 099	520*	Flachkopf-Schraube M6x16	023 124

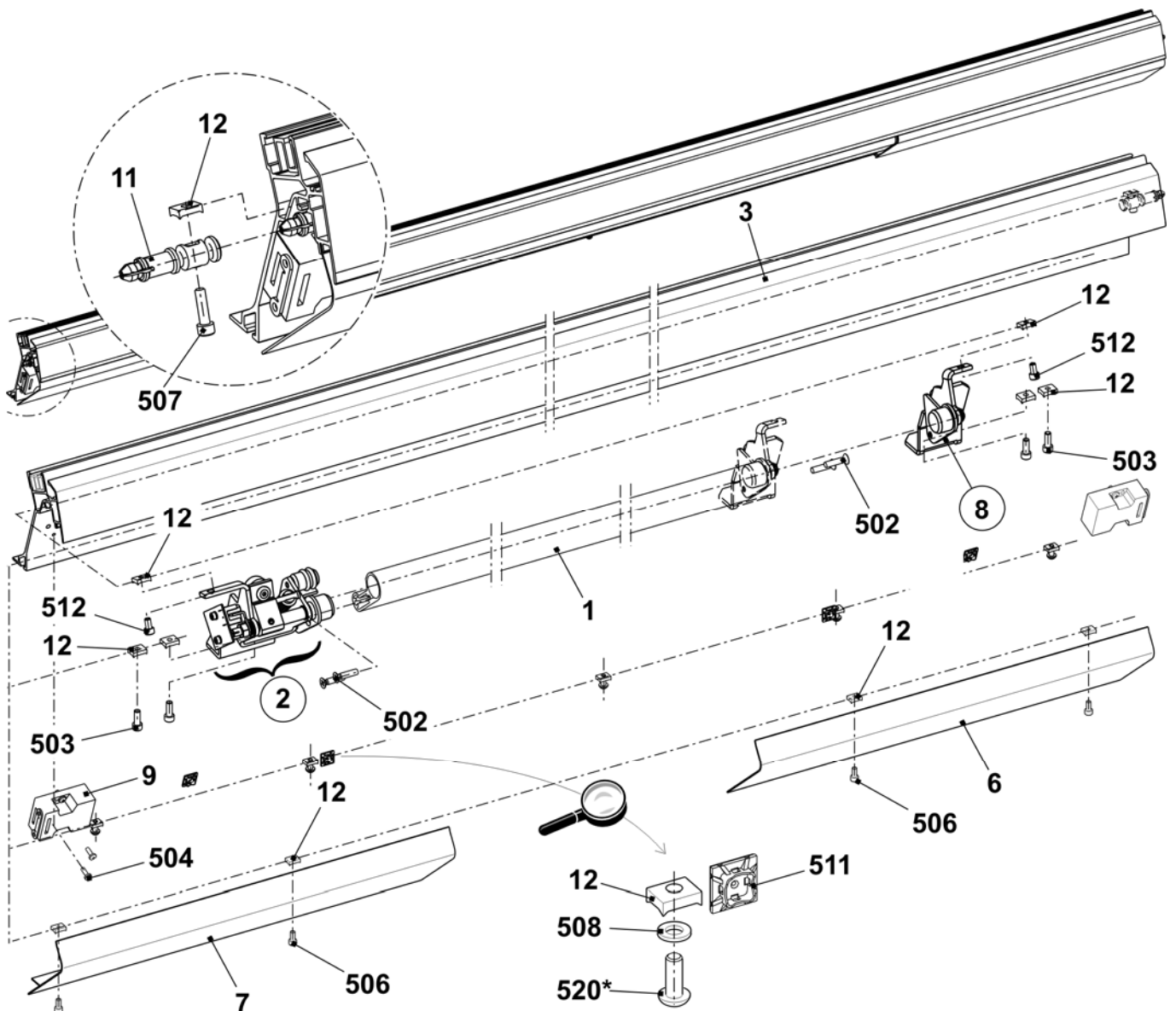

Einrückstangen-Lager

Pos	Benennung	Ident-Nr	Pos	Benennung	Ident-Nr
L	Lager links komplett	250 071			
1	Lager links	245 218	505	Sechskant-Mutter M8-6	020 838
	1a Clips-LagerMCM 12-04	023 639	506	Zylinder-Stift 1,5x8	236 923
2	Halter Puffer	220 561	507	Spannstift 6x20	023 719
	2a O-Ring 14x4	023 237	508	Ansatz-Schraube M4x24,8x7,7	240 299
3	Welle links	245 219	509	Ansatz-Schraube	251 316
4	Anker	245 223	510	Pass-Scheibe 12x18x1	023 315
5	Schaltfahne	245 220	511	Sicherungsring 12x1	020 951
6	Federdorn	251 340	512	Druckfeder 1,25x15x98,2	023 609
7	Teller	245 222	513	Druckfeder 0,5x11x12	251 369
8	Ansatz-Schraube	245 224			
9	Abstandsbolzen	240 287	R	Lager rechts komplett	252 964
500	Zylinder-Schraube M4x6	023 067	1	Lager rechts	240 230
501	Zylinder -Schraube M4x8	022 501		1a Clips-Lager MCM 12-04	023 639
502	Pass-Scheibe 4x8x1	023 369	2	Welle rechts	242 888
503	Karte Einrücken okc	240 167	500	Passscheibe 12x18x1	023 315
504	Haftmagnet Gleichstrom	026 233	502	Sicherungsring 12x1	020 951

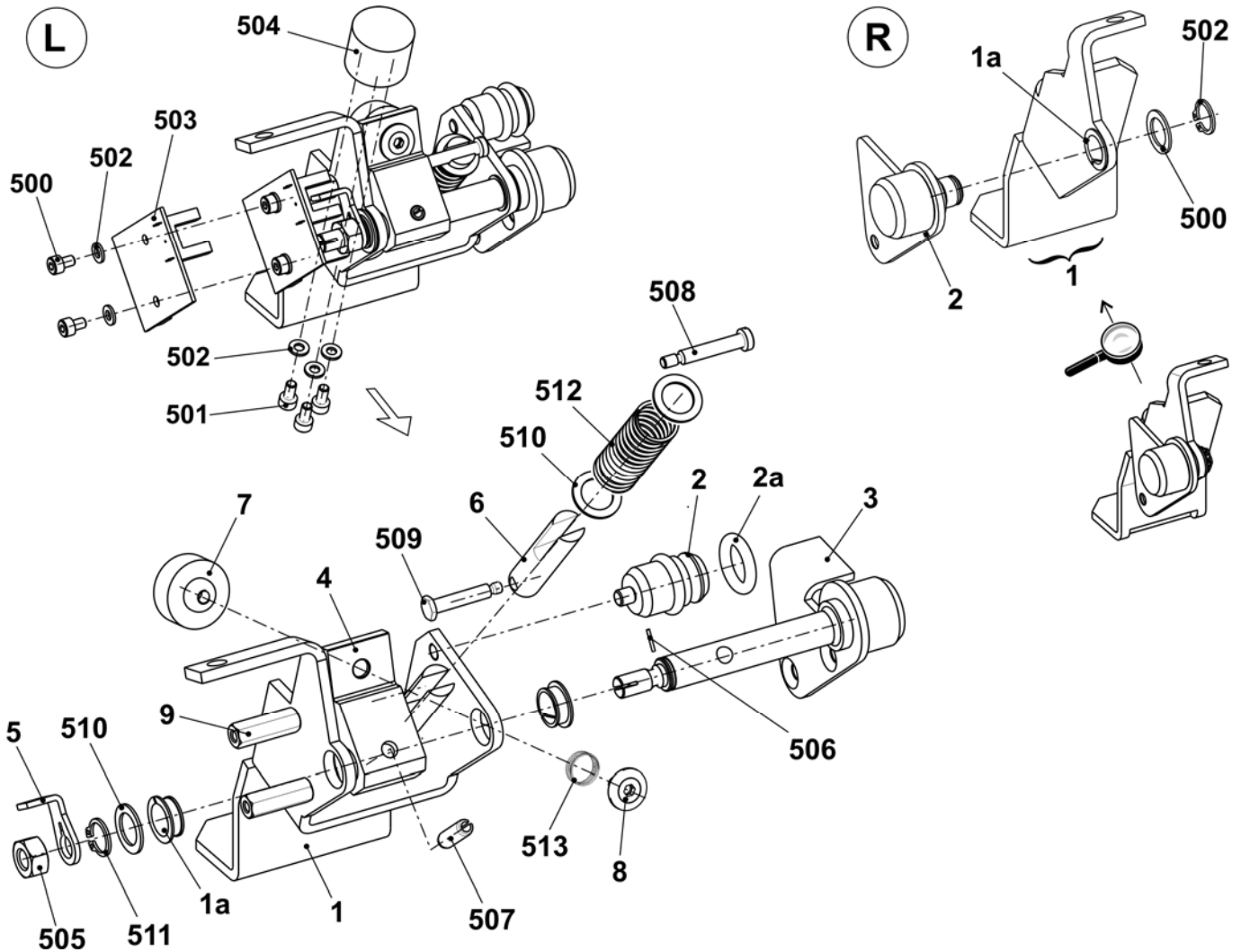

Signal-Leuchte

Pos	Benennung	Ident-Nr	Pos	Benennung	Ident-Nr
Σ	Signalleuchte LED einflammig mit Hupe	251 153			
	500	Flachkopf-Schraube M4x14			
	501	Fächerscheibe A4,3-FS			

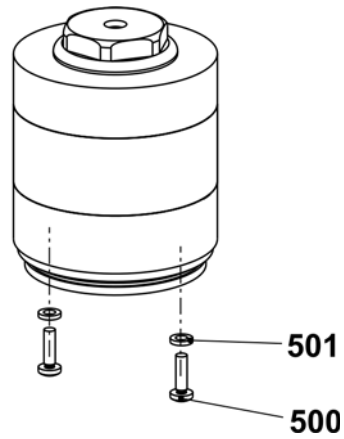

Stauraum-Überwachung

Pos	Benennung	Ident-Nr	Pos	Benennung	Ident-Nr
Σ	Stauraumüberwachung	240 157	504	Lichtschanke W1100-P4330	243 355
1	Haltewinkel Lichtschanke	243 353	505	Reflektor 20x20 mm	243 356
2	Montageplatte Reflektor	243 354	900	Zylinder-Schraube M6x12	020 134
501	Zylinder-Schraube M3x10	022 991	901	U-Scheibe	020 872
502	Blindniet A3x8-Al	023 158			

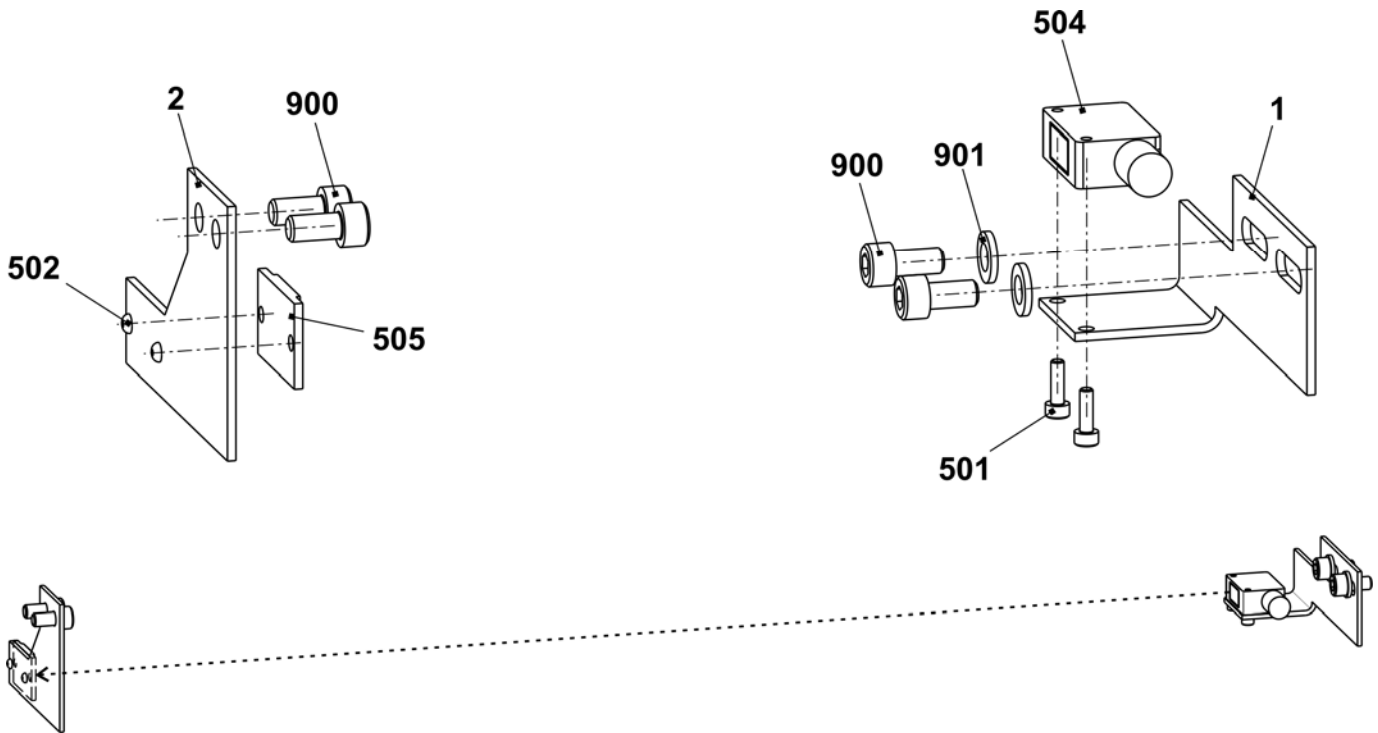

Schockabstellung (bis E14)

Pos	Benennung	Ident-Nr	Pos	Benennung	Ident-Nr
Σ	Schockabstellung komplett E5 – E14	241 819	3	Endstecker Piezo-Aufnehmer	220 053
1	Schockabstellung (Piezo)	220 011	500	Flachkopf-Schraube M4x8	023 036
2	Verbindungskabel Piezo-Aufnehmer	220 061	502	Kabelschelle N-3B, 5 mm	210 729

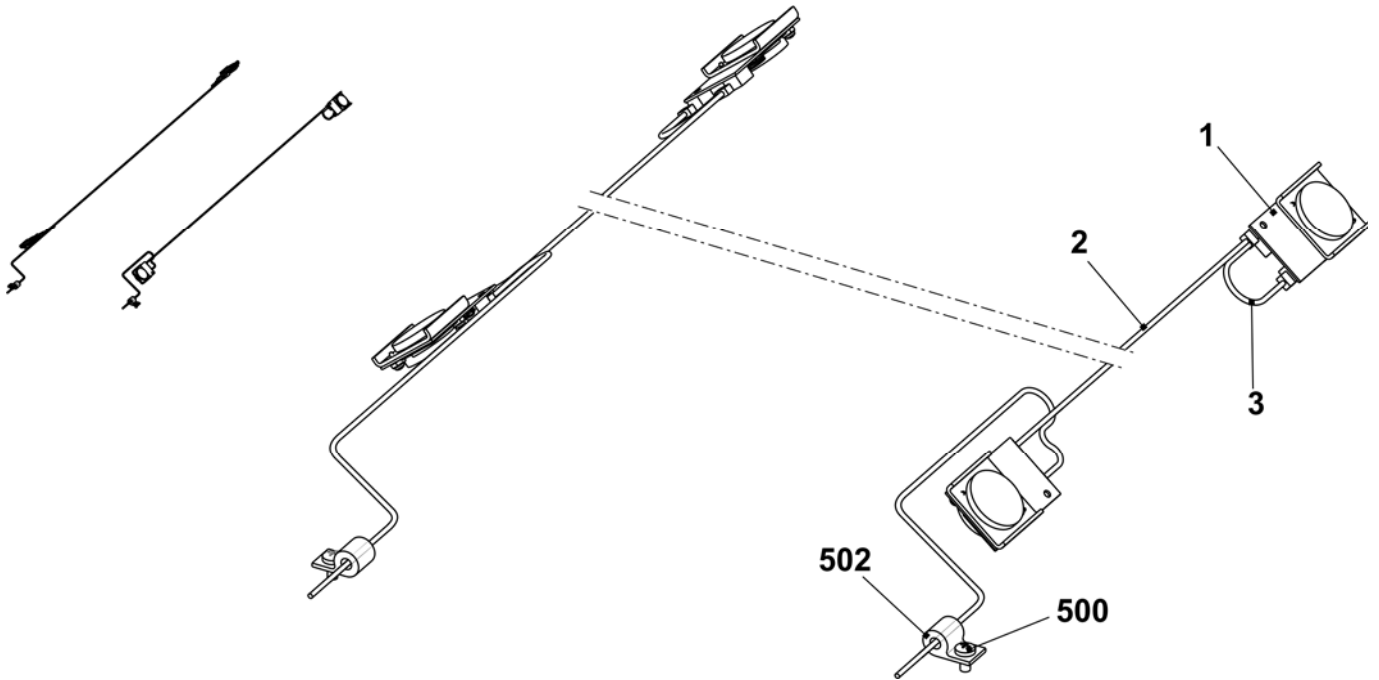

Schockabstellung E16-18

Pos	Benennung	Ident-Nr	Pos	Benennung	Ident-Nr
Σ	Schockabstellung komplett E16-18	250 384			
1	Schockabstellung (Piezo)	220 011	4	Kabel Verbindung Piezo	250 295
2	Kabel Verbindung Piezo	250 291	500	Flachkopf-Schraube M4x8	023 036
3	Endstecker Piezo-Aufnehmer	220 053	502	Kabelschelle N-3B, 5 mm	210 729

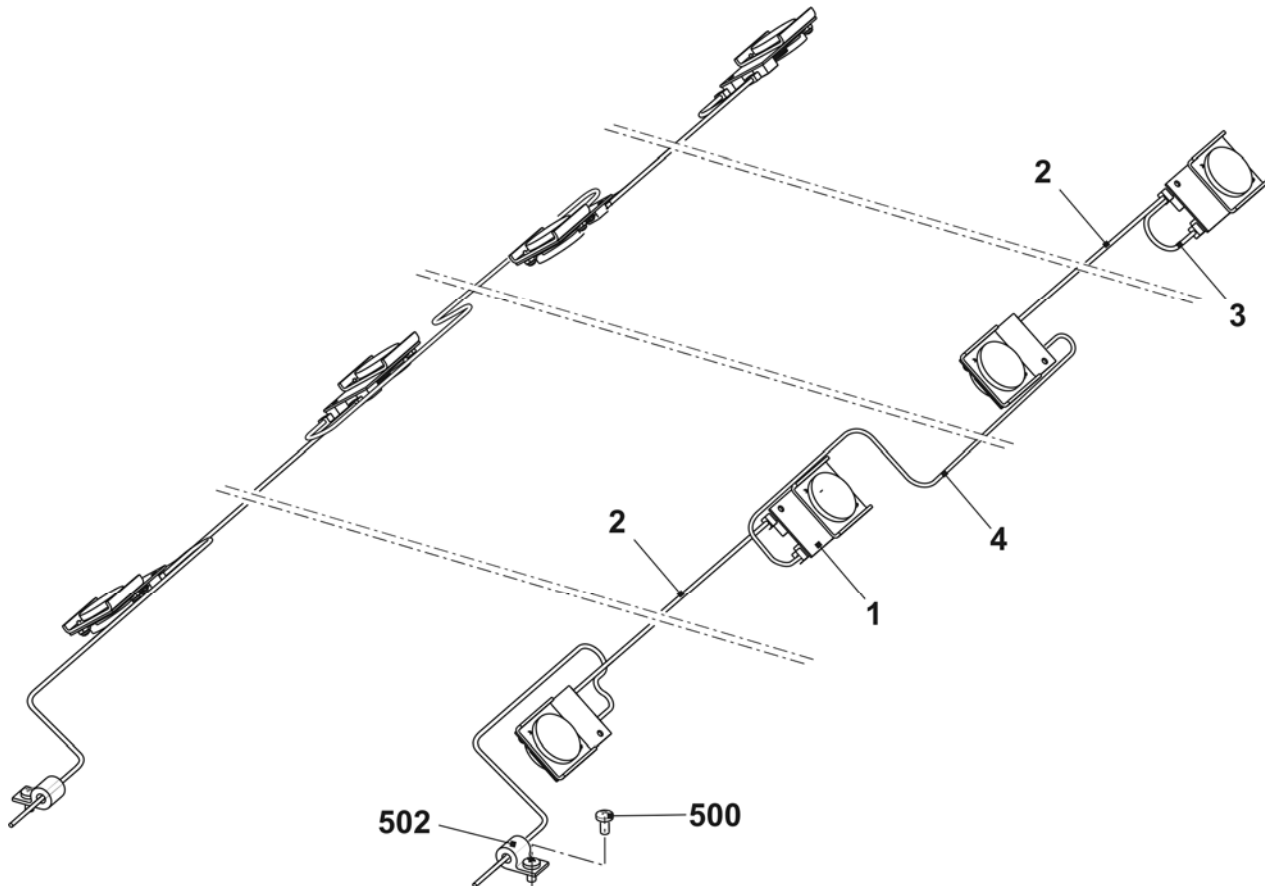

Messeinrichtung

Pos	Benennung	Ident-Nr	Pos	Benennung	Ident-Nr
Σ	Messeinrichtung	240 661	5	Messkopf komplett	240 562
1	Messschiene	240 229			
2	Führung	212 210			
3	Anschlag	209 289			
4	Führung	240 672			
501	U-Scheibe	020 881			
502	Flachkopf-Schraube	241 603			

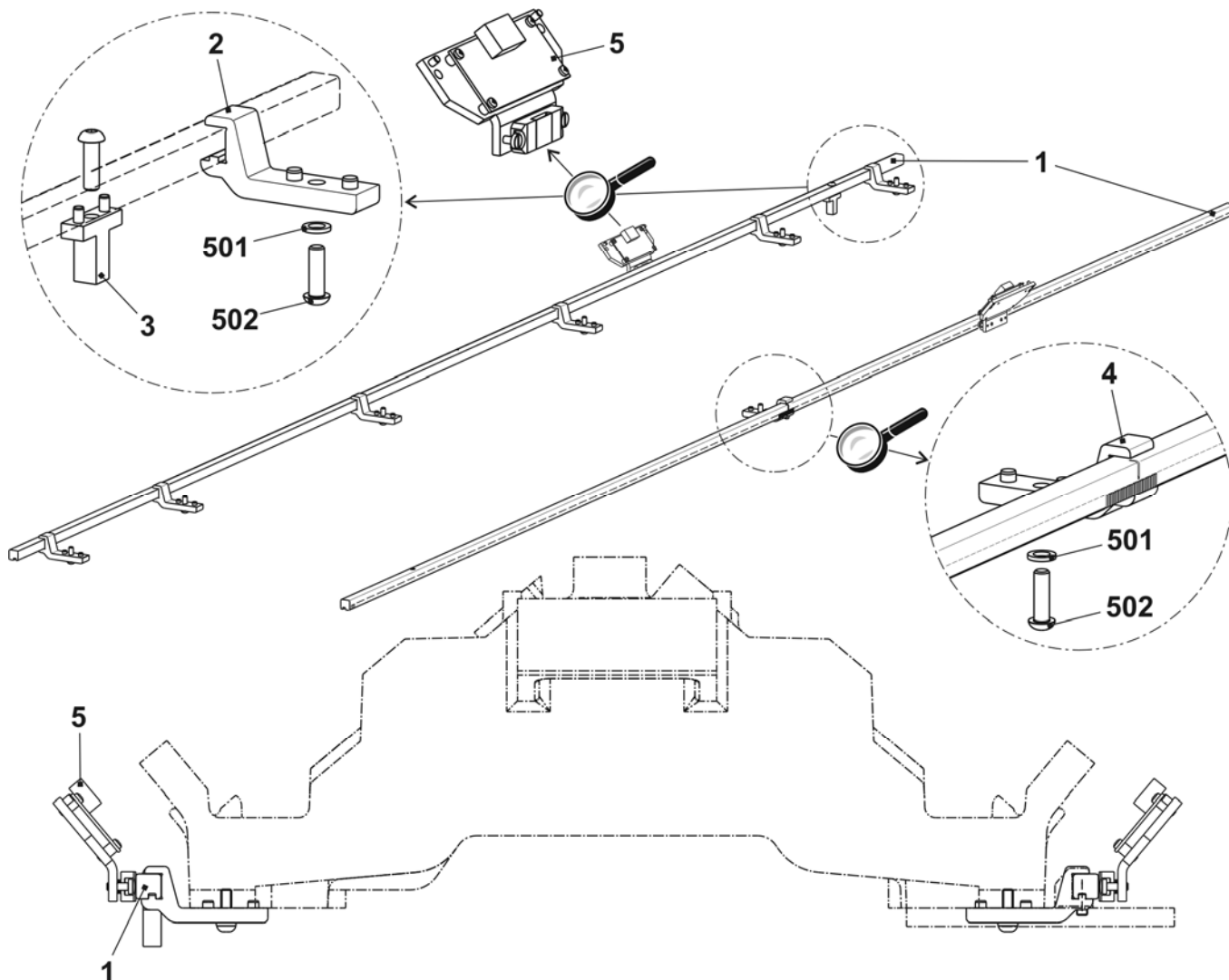

Schutzeinrichtungen

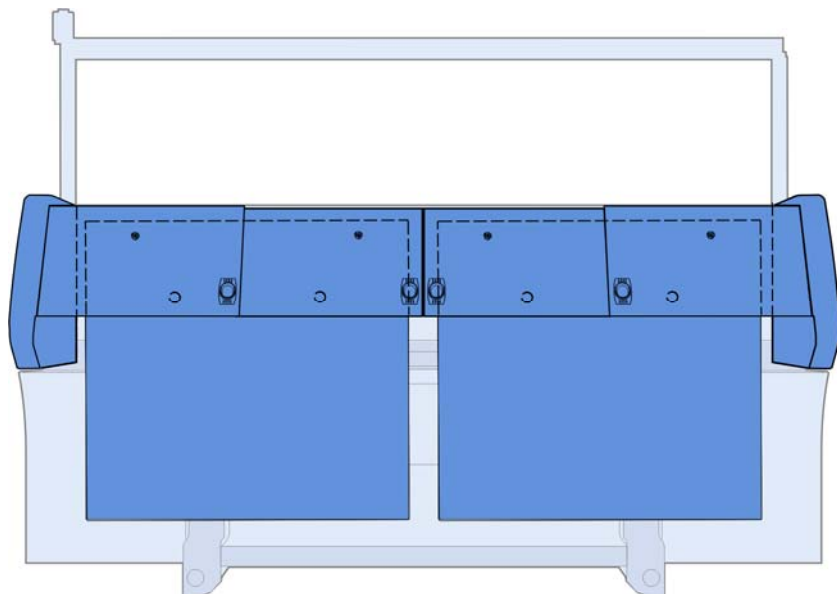

Seitliche Sicherheitshauben

Pos	Benennung	Ident-Nr	Pos	Benennung	Ident-Nr
Σ	Linke Sicherheitshaube		Σ	Rechte Sicherheitshaube	
	E3 - E5	241 271		E3 - E5	241 274
	E7 - E8	241 272		E7 - E8	241 275
	E10 - E18	241 273		E10 - E18	241 276
1	Sicherheitshaube links	250 562	1	Sicherheitshaube rechts	250 563
2	Scharnier	241 994	505	Schraube KB 60x30	237 683
3	Platte	224 717	510	Schraube KB 60x20	237 682
4	Verrastungsblech	219 748			

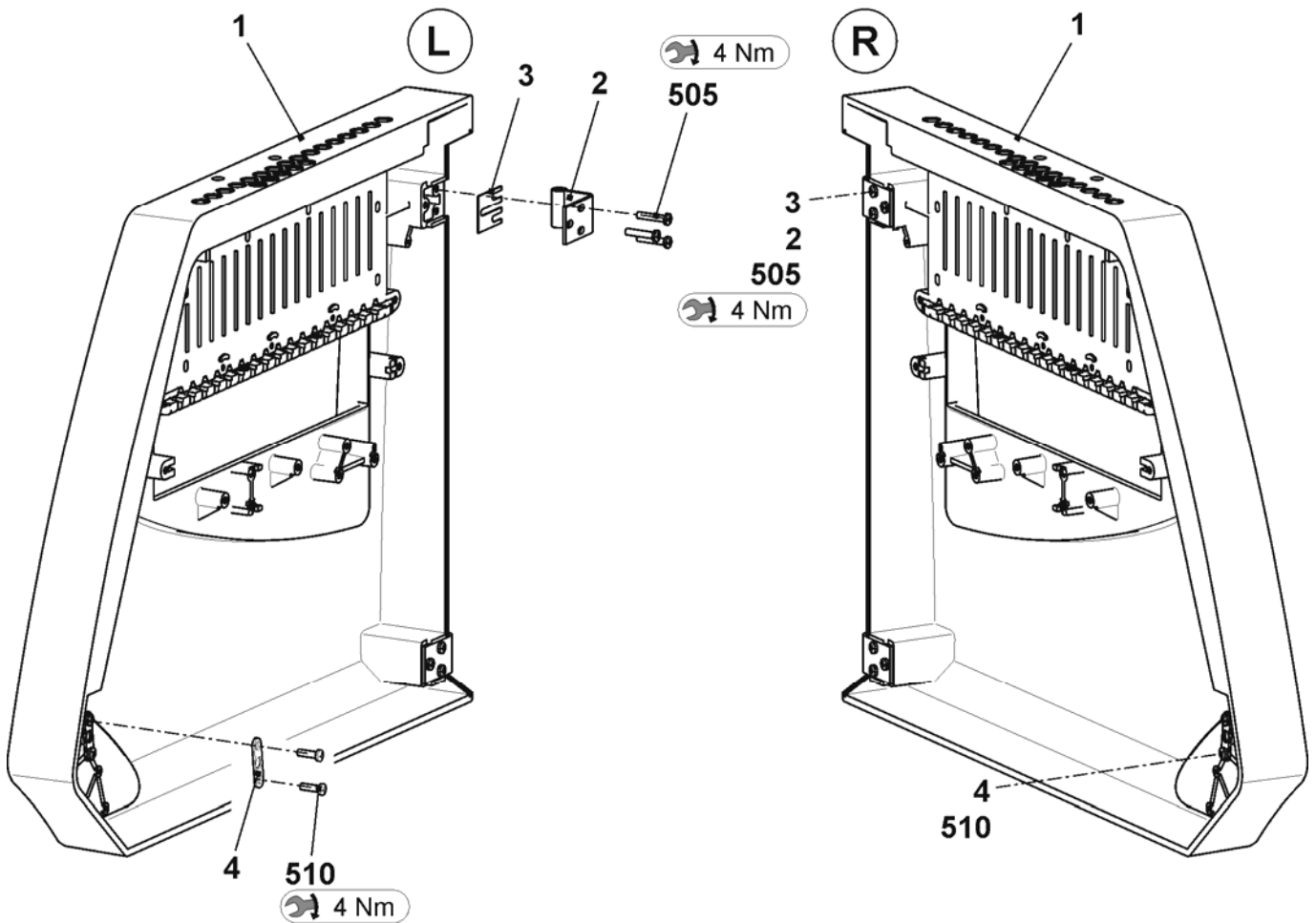

Verkleidung

Pos	Benennung	Ident-Nr	Pos	Benennung	Ident-Nr
1	Abdeckung 1 komplett	250 680	3	Abdeckung 3 komplett	250 682
	1a Abdeckung 1	250 684		3a Abdeckung 3	250 686
	1b Einlassmuschelgriff	240 210		1b Einlassmuschelgriff	240 210
	1c Abstreifer	219 393		1c Abstreifer	219 393
	1d Magnet	204 666		1d Magnet	204 666
2	Abdeckung 2 komplett	250 681	4	Abdeckung 4 komplett	250 683
	2a Abdeckung 2	250 685		4a Abdeckung 4	250 687
	1b Einlassmuschelgriff	240 210		1b Einlassmuschelgriff	240 210
	1c Abstreifer	219 393		1c Abstreifer	219 393
	1d Magnet	204 666		1d Magnet	204 666
5	Verkleidung Steuergerät links komplett	251 233	6	Verkleidung Steuergerät rechts komplett	251 234
	5a Verkleidung Steuergerät links	251 185		6a Verkleidung Steuergerät rechts	251 186
	5b Seitenteil	244 989		6b Seitenteil	244 989
	5c Scharnier	250 273		6c Scharnier	250 273
	5d Lasche	240 412		6d Lasche	240 412
	550 Schraube KB 50x12	240 359		550 Schraube KB 50x12	240 359
	551 Zylinder-Schraube M6x10	023 690		551 Zylinder-Schraube M6x10	023 690

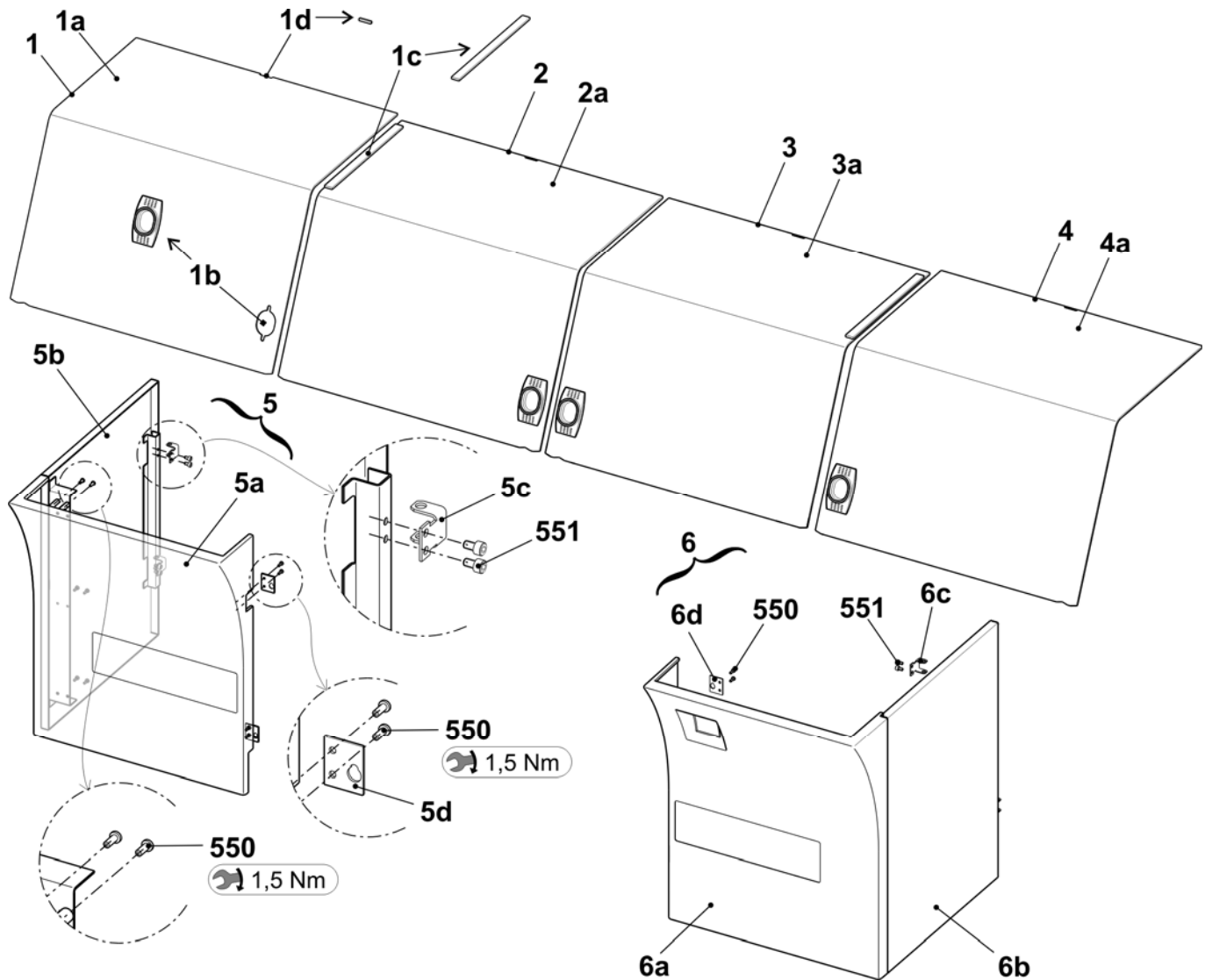

Rückwand

Pos	Benennung	Ident-Nr	Pos	Benennung	Ident-Nr
1	Verkleidung hinten komplett	251 565	1a	Verkleidung	251 564
			1b	Sicherheitsvorreiber	243 052

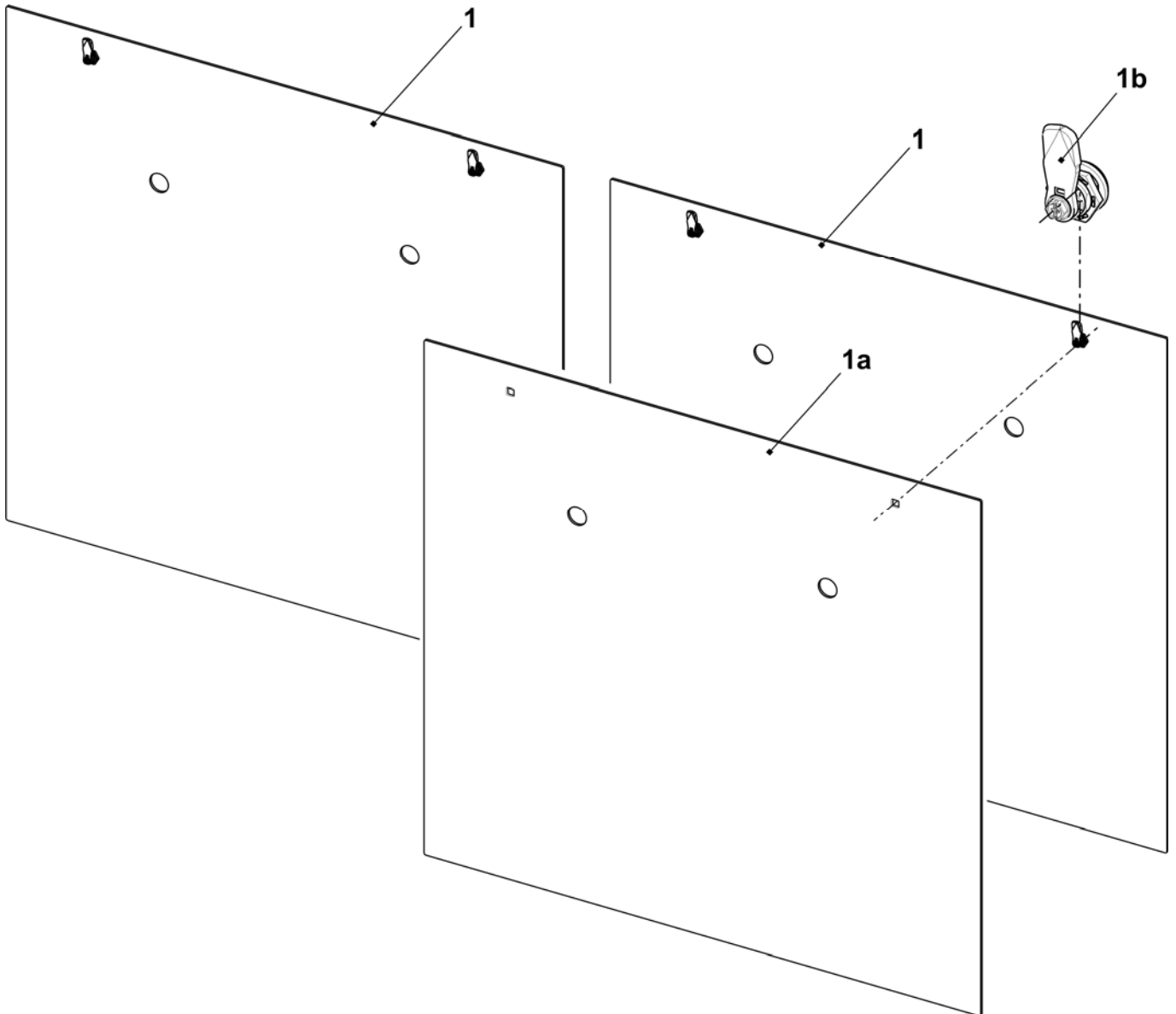

Elektrik

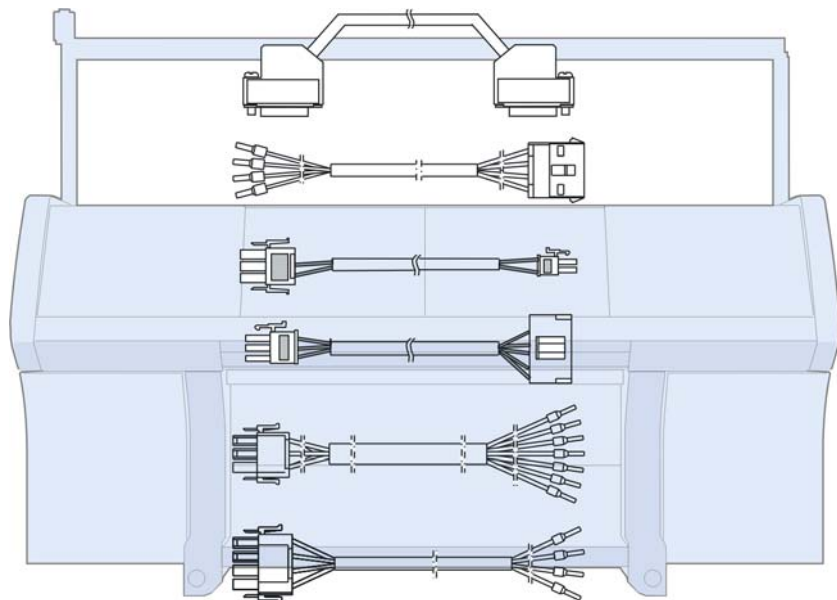



Schaltplan als PDF

Benennung	Ident-Nr	Kennzeichen
Schaltplan 219 deutsch	243 991	_DE
Schaltplan 219 englisch	243 991	_GB
Schaltplan 219 chinesisch	243 991	_CN

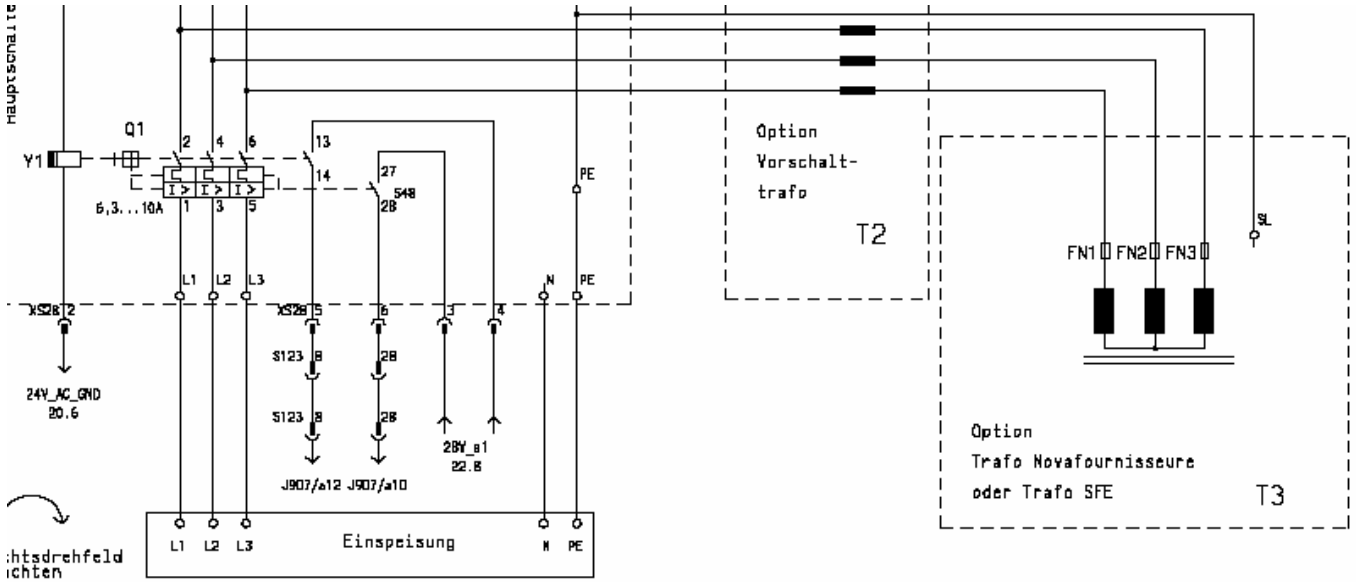
Den Schaltplan 219 finden Sie auf der CMS-Dokumentation DVD mit der Ident-Nr. 242283



Sicherungen

	<i>Benennung</i>	<i>Ident-Nr</i>
	Sicherung 1,0A F 5x20	008 748
	Sicherung 3,15A T/440V 6,3x32	025 261
	Sicherung 10A T/440V 6,3x32	025 258
	Sicherung 2,5A T/440V 6,3x32	217 465
	Sicherung 1,6A T/440V 6,3x32	236 229
	Sicherung 6,3A T/440V 6,3x32	026 809
	Sicherung 8A T/440V 6,3x32	241 866
	Sicherung 12,5A T/440V 6,3x32	232 367

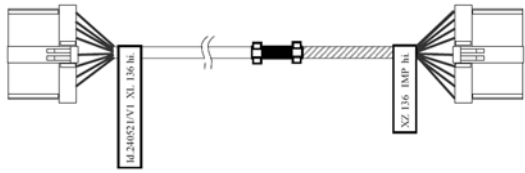
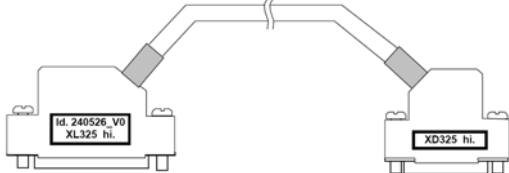
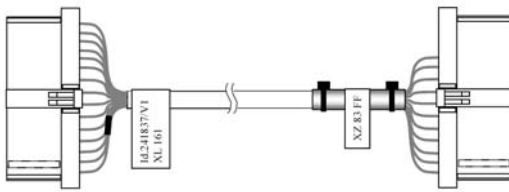
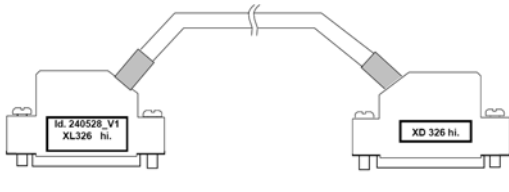

Schleppkabel

Benennung	Ident-Nr	Benennung	Ident-Nr		
Kabel Impulsgeber hinten XL136	240 521	Kabel SM hinten XL325	240 526		
Kabel Impulsgeber vorne XL137	240 522	Kabel SM vorne XL327	240 527		
					
Kabel Fadenführer XL161	241 837	Kabel Signal hinten XL326	240 528		
		<td>Kabel Signal vorne XL328</td> <td>240 529</td>		Kabel Signal vorne XL328	240 529
					

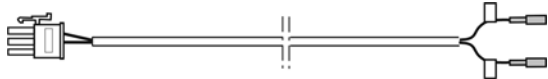



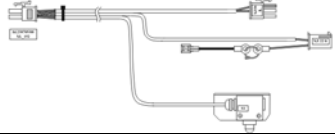

Kabelsatz Installation

Benennung		Ident-Nr	Benennung		Ident-Nr
Σ	Kabelsatz Installation 530T okc	240 192			
1	Kabelstrang Basis 1 okc	240 256	3	Kabelstrang 50" okc	240258
2	Kabelstrang Basis 2 okc	240 257	4	Kabelstrang Kamm okc	240 259
8	Kabel Piezo Nadelbett okc	240 518	10	Kabel Schalter Hauptabzug 50" okc	240 537
					

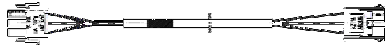

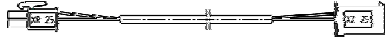
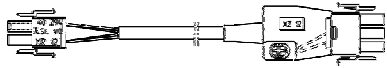
Kabelstrang Basis 1

Benennung		Ident-Nr	Benennung		Ident-Nr
Σ	Kabelstrang Basis 1 okc	240 256			
	Kabel Einrücken okc 3xx	240 289			
					
Kabel Zuleitung FKE Leuchte okc		240 290			
					
			Kabel Schutzeinrichtung links okc	238 705	
					

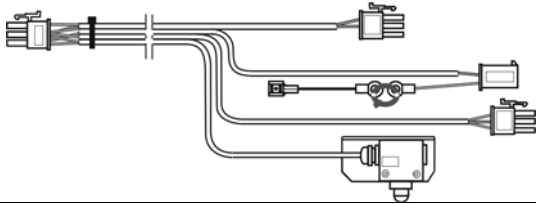

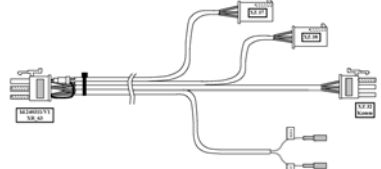
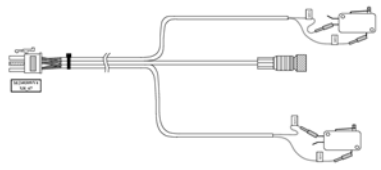
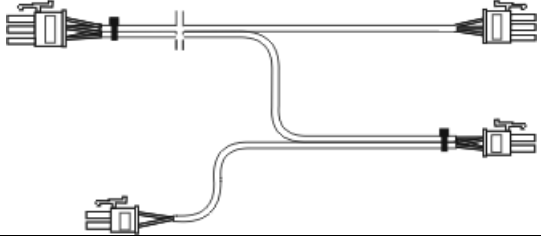

Kabelstrang Basis 2

Benennung		Ident-Nr	
Σ	Kabelstrang Basis 2 okc	240 257	
	Kabel Motor HIAB okc	240 291	
			
	Kabel Endschalter Versatz okc 3xx	240 292	
			
	Kabel Lüfter Antrieb 3xx okc	240 293	
			
	Kabel Fournisseur rechts/links okc	240 294	
			
	Kabel Antriebsmotor okc 3xx	240 295	
			
Benennung		Ident-Nr	
	Kabel Resolver Antrieb okc 3xx	240 296	
			
	Kabel Versatzmotor okc 3xx	240 297	
			
	Kabel Resolver Versatz okc 3xx	240 298	
			
	Kabel Schutzeinrichtung rechts okc	238 706	
			

Kabelstrang Kamm

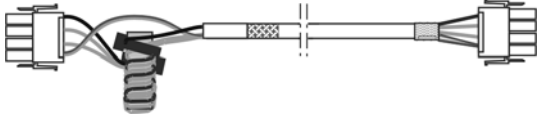
Benennung		Ident-Nr	Benennung		Ident-Nr
Σ	Kabelstrang Kamm okc	240 259			
	Kabel Motor Kammhaken okc	240 308		Kabel Schalter KAMM okc	240 311
					
	Kabel Schalter KAHA okc 3xx	240 309		Kabel Schalter HAAB okc	240 312
					
	Kabel Motor Kamm okc	240 310			
					

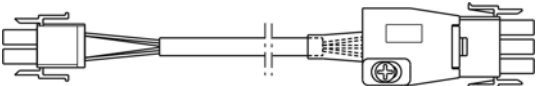
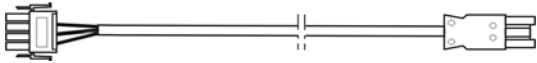
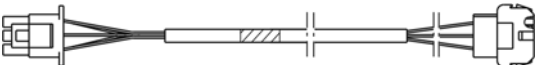
Kabelstrang 50"

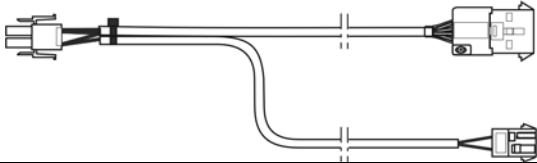
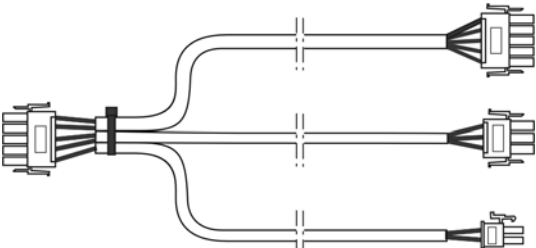
Benennung	Ident-Nr	Benennung	Ident-Nr
Kabelstrang 50" okc	240 258		
Kabel CAN 50" okc	240 459	Kabel Spannungsversorgung Servo 50" okc	240 502
			
Kabel Elektro 50" okc	238 703	Kabel Spannungsversorgung Netzteil okc	240 505
			
Kabel Fournisseur links 50" okc	240 464	Kabel Spannungsversorgung Beleuchtung	236 572
			
Kabel Motor Hilfsabzug 50" okc	240 467	Kabel Schalter Hilfsabzug 3xx okc	240 472
			
Kabel Impulsgeber Hilfsabzug 50" okc	240 468	Kabel Spannungsversorgung FLENT	243 141
			
Kabel Spannungsversorgung WAZ/F 50" okc	240 469		
			

Steuerungselektronik

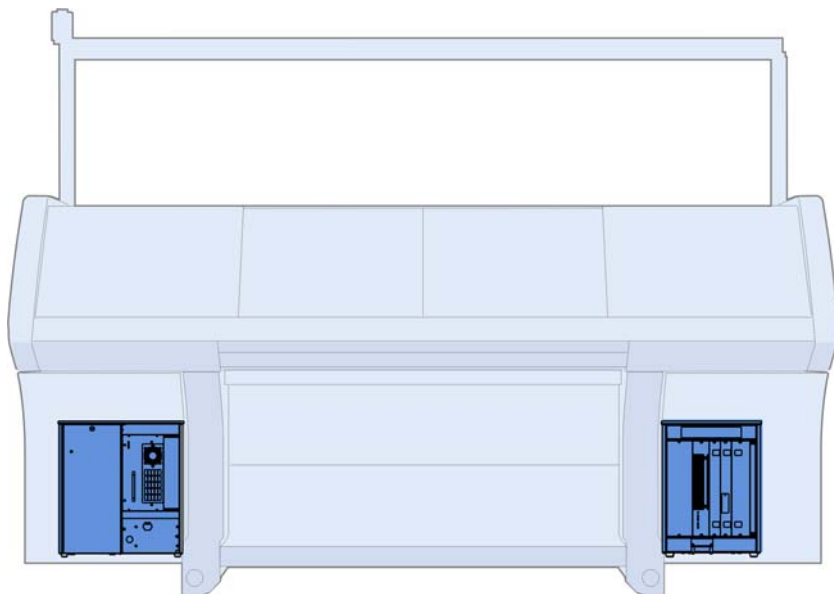

Linker Steuerschrank

Pos	Benennung	Ident-Nr	Pos	Benennung	Ident-Nr
Σ	Steuergerät links komplett 530 okc	238 750	4	Karte Batterie OKC	300 951
1	Steuergerät links unbestückt	238 751	6	Karte Endstufen 4SM 7TE	300 943
2	Batterie-Einschub	300 924	7	Karte N-CPU 432	300 965
3	Netzteil CG54	300 923	8	Karte Power CPU1	300 966
	3a Lüfter Netzteil	239 305	9	Karte IPC P8X okc	300 976
	3b Filtermatte CG54	239 350	10	Aufkleber Kartenbestückung	240 767

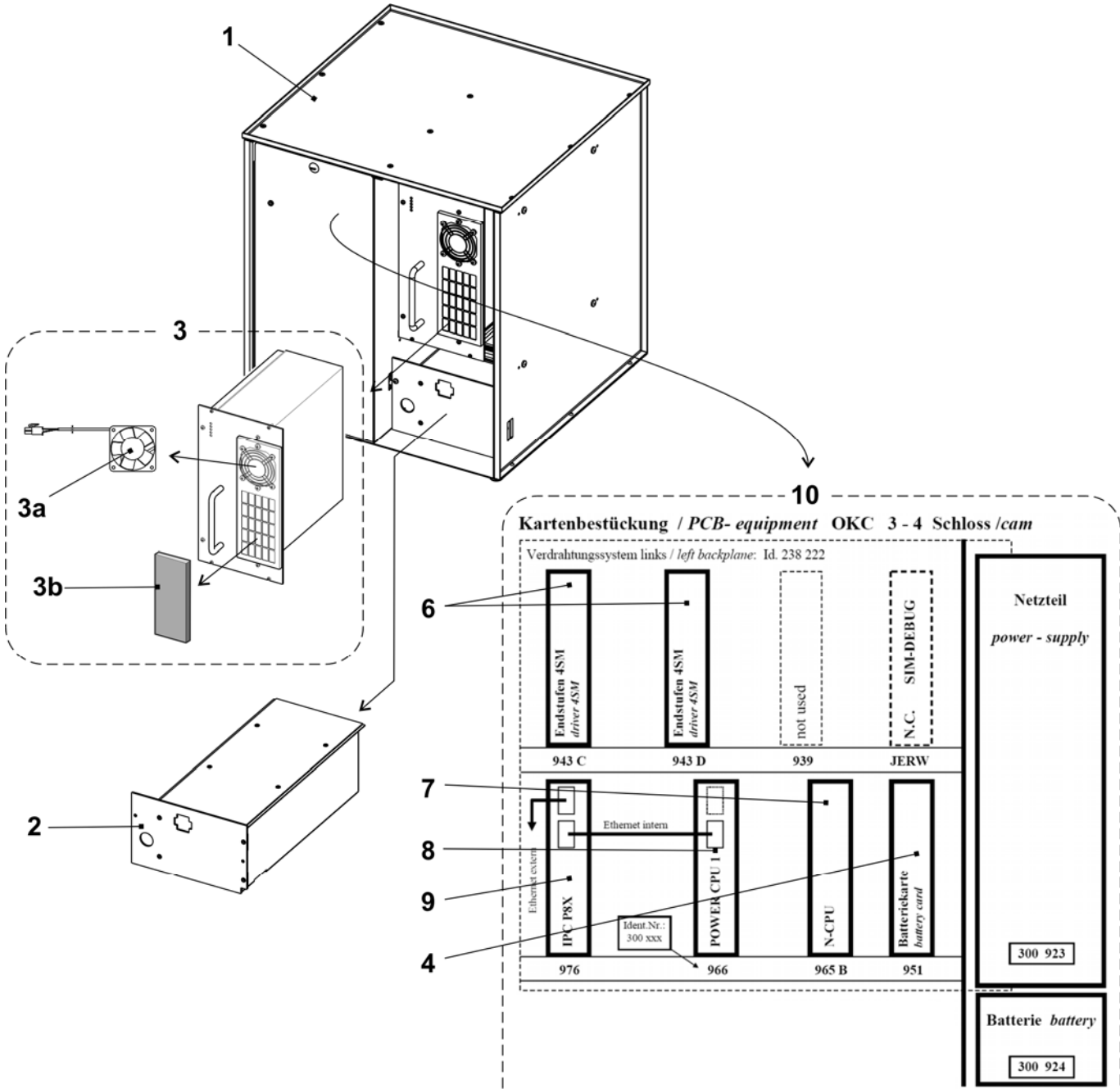

Rechter Steuerschrank

Pos	Benennung	Ident-Nr	Pos	Benennung	Ident-Nr
Σ	Steuergerät rechts komplett okc	239 899			
1	Steuergerät rechts unbestückt	238 737	3	Karte Relais okc	300 953
	1a Axial-Lüfter Servo05	229 059	4	Karte CWAZ	300 929
2	Karte Servo 6 okc	301 000	5	Karte CWAZ Kondensator 8 µF	300 948

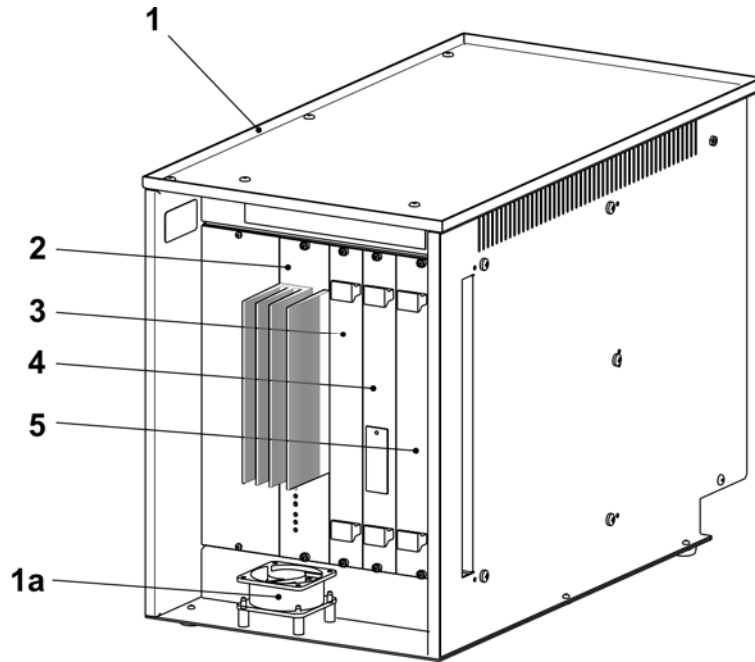

Lieferbares Zubehör

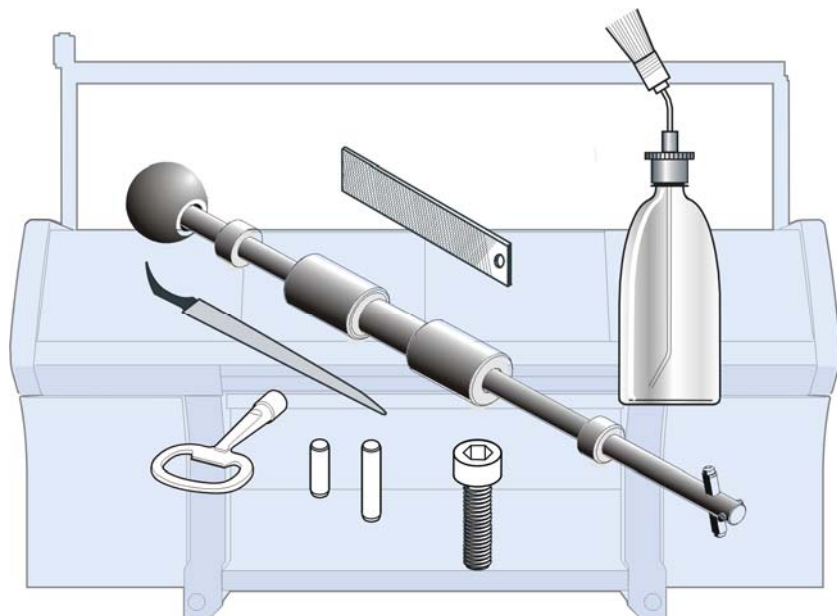

Folgende Werkzeuge, Schmiermittel und Verbrauchsmaterialien können Sie bestellen.

Die folgende Auflistung entspricht nicht dem Lieferumfang der Strickmaschine.

Werkzeug

Pos	Benennung	Ident-Nr	Pos	Benennung	Ident-Nr
1	Kanalstütze E4	062 309	6	Nutenfeile 1,33mm E3-4	006 169
	Kanalstütze E5, E2,5.2	062 310		Nutenfeile 1,25mm E5-8, E3,5.2	006 170
	Kanalstütze E7, E3,5.2	062 312		Nutenfeile 0,90mm E10-12, E5.2 + 6.2	006 175
	Kanalstütze E8	062 313		Nutenfeile 0,73mm E14, E7.2	006 173
	Kanalstütze E10, E5.2	062 314		Nutenfeile 0,45mm E16-18, E9.2	006 179
	Kanalstütze E12, E6.2	062 315		7	Schaltstrankschlüssel
	Kanalstütze E14, E7.2	218 069	8		Nutenreiniger E4
	Kanalstütze E16, E8.2	230 188		Nutenreiniger E5	031 233
	Kanalstütze E18, E9.2	230 189		Nutenreiniger E6	031 234
	Kanalstütze E20	230 190		Nutenreiniger E7, E3,5.2	031 235
2	Kanalmeißel E14-20 (E5-14)	062 316		Nutenreiniger E8	031 236
	Kanalmeißel E4-8 (E3,5.2)	062 317		Nutenreiniger E10 (E5.2)	031 238
	Kanalmeißel E10-14	062 318		Nutenreiniger E12 (E6.2)	031 240
3	Fadenleiter links	227 071		Nutenreiniger E14 (E7.2)	031 242
	Fadenleiter rechts	227 070		Nutenreiniger E16	225 111
4	Arbeitshäkchen	227 249		Nutenreiniger E18 (E9.2)	225 112
5	Ausziehhaken	232 027	Nutenreiniger E20	225 113	
	5a Kleiner Stift	202 843	9	Maßband L=150cm	228 180
	5b Stift	232 022		10	Werkzeugsatz

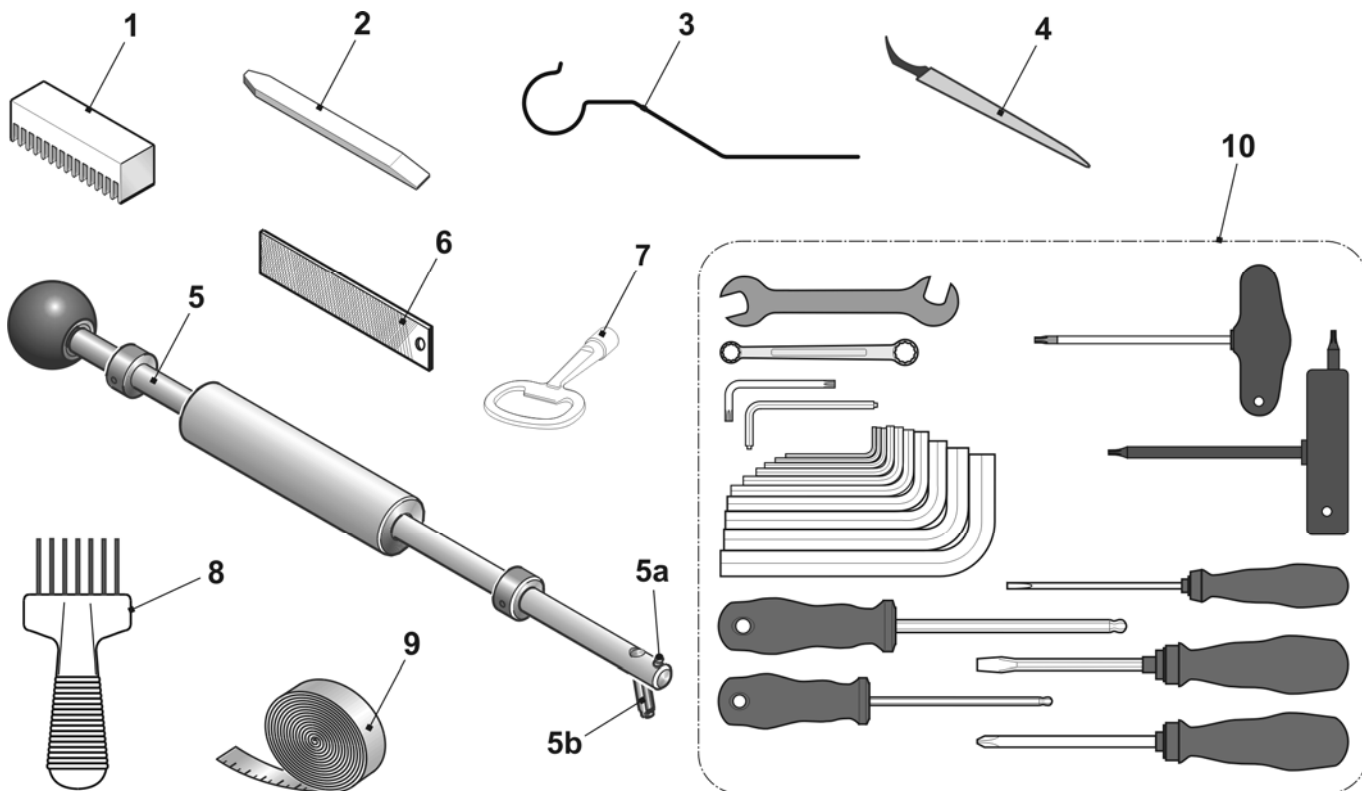

Schmiermittel

Pos	Benennung	Ident-Nr	Pos	Benennung	Ident-Nr
1	Textilmaschinen-Öl T46, 1l	230 614	4	Ölkombifix Nr. 8/10 Gr. 10	216 732
2	Fett OKS 475, 1kg	009 200	5	Weißer Fettpaste OKS270	229 372
3	Fett OKS 475, 150g	005 351	6	Fett Staburags NBU 12/300KP	231 191

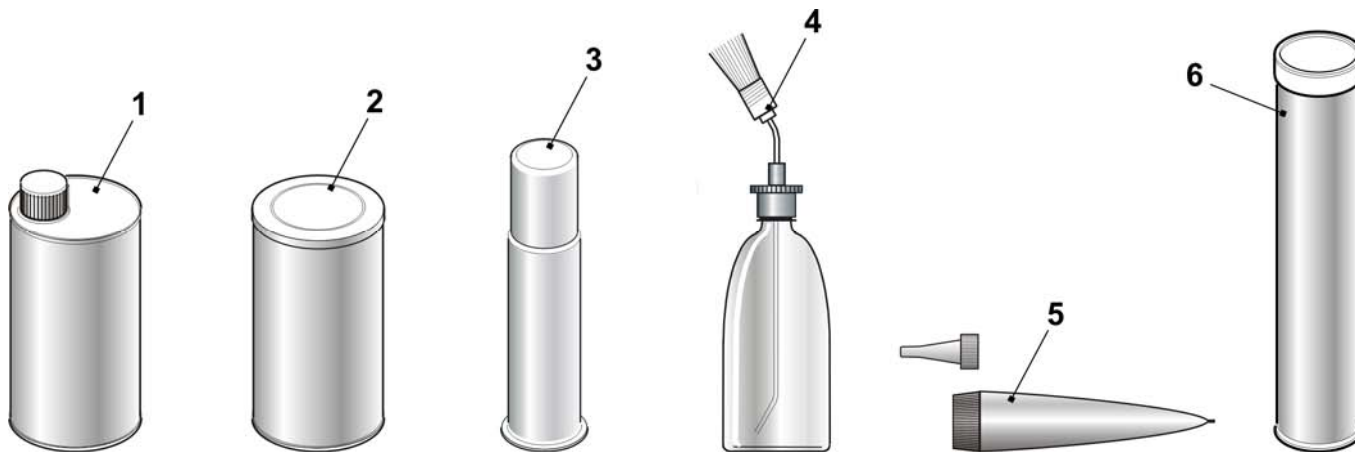

Mechanische Teile

Pos	Benennung	Ident-Nr	Pos	Benennung	Ident-Nr
1	Zylinderschraube M4x8	020 091	11	Kabelbinder 203x3,6mm	025 815
2	Senkschraube ISO 2009 - M3x6	020 286		Kabelbinder T50L	026 294
3	Zylinderschraube DIN 912 - M5x16	022 726		Kabelbinder	008 379
4	Zylinderschraube DIN 912 - M6x14	022 658		Kabelbinder 302x4,8mm	008 642
5	Gewindestift DIN 914 - M16x50-45H	023 235		Kabelbinder 92x2,4mm	008 378
6	Pass-Stift 3x7	020 643		12	Blitzbinder ABV 232 320mm
7	Pass-Stift 3x10	020 645			
8	Pass-Stift 3x12	020 647			
9	Pass-Stift 5x12	021 988			
10	Pass-Stift 5x18	022 622			

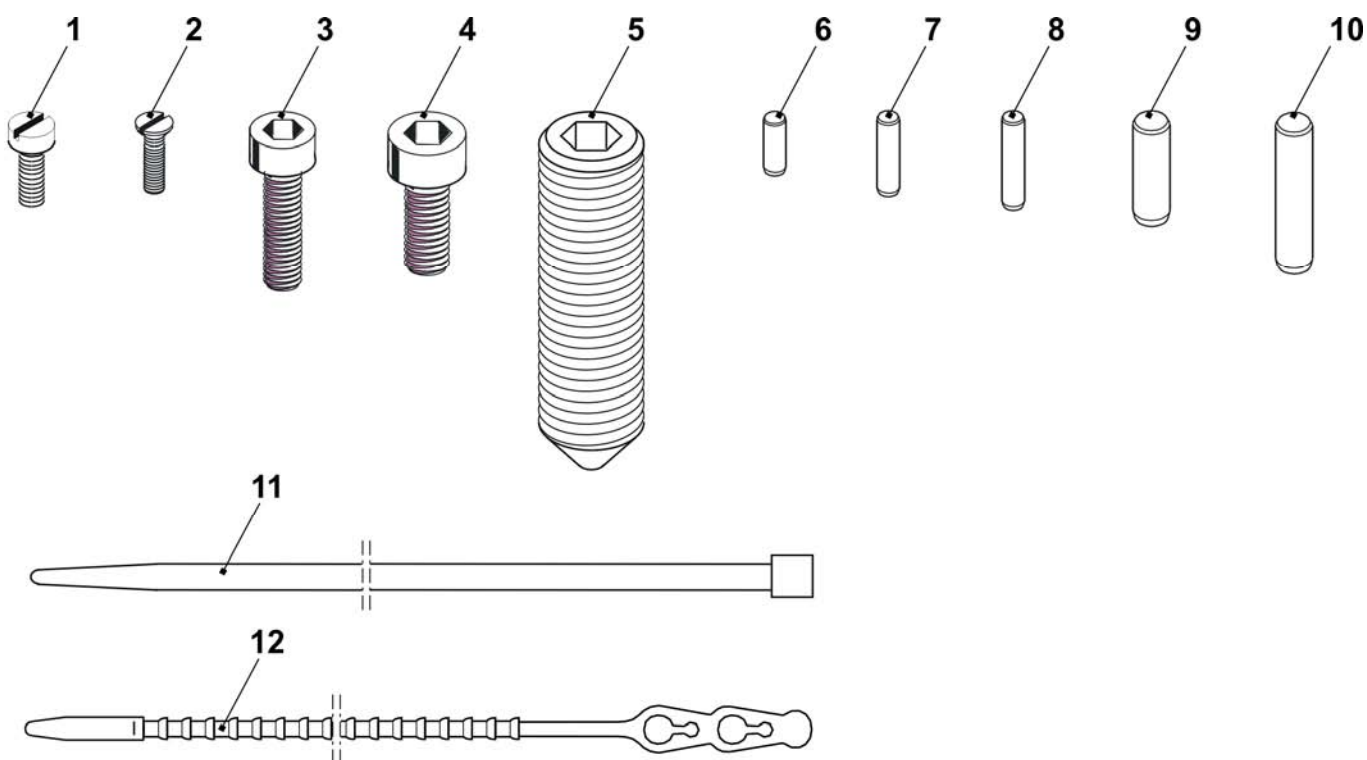

Sondereinrichtungen

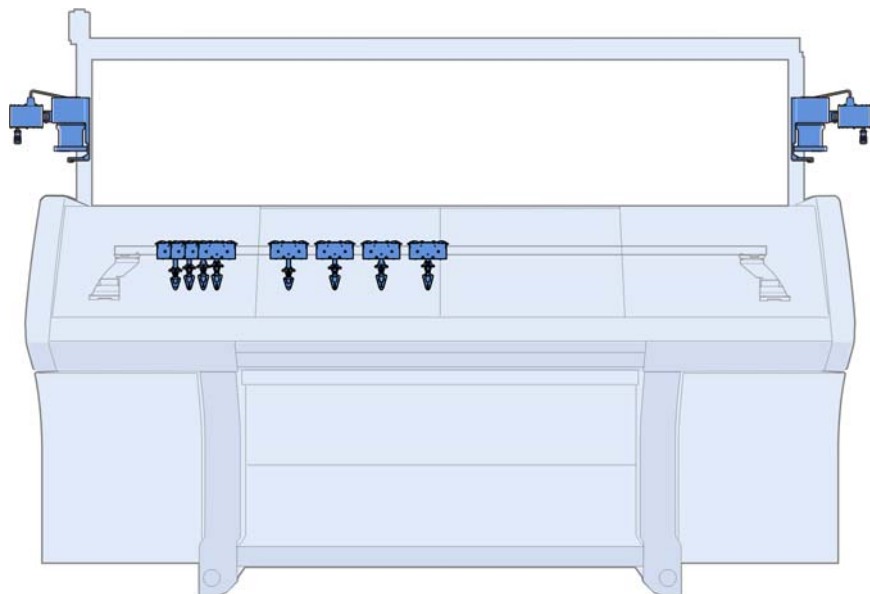

Komplette Intarsia-Fadenführer

Benennung	Feinheit	Spur	Pos	Ident-Nr	Benennung	Feinheit	Spur	Pos	Ident-Nr		
IFF-Schlitten komplett	E5	1 + 8	1	212 974	IFF-Schlitten komplett	E14 E8.2	1 + 8	1	214 146		
	E2,5.2	2 + 7	2	212 977			2 + 7	2	214 147		
	E3,5.2	3 + 6	3	212 980			3 + 6	3	214 148		
	E5.2	4 + 5	4	212 983			4 + 5	4	214 149		
	E7 - E8	1 + 8	1	212 975			E16 - E18	1 + 8	1	227 126	
	E6.2	2 + 7	2	212 978		2 + 7		2	227 127		
		3 + 6	3	212 981		3 + 6		3	227 128		
		4 + 5	4	212 984		4 + 5		4	227 129		
	E10 - E12 E6.2(12) E7.2 E9.2	1 + 8	1	212 976							
		2 + 7	2	212 979							
		3 + 6	3	212 982							
		4 + 5	4	212 985							

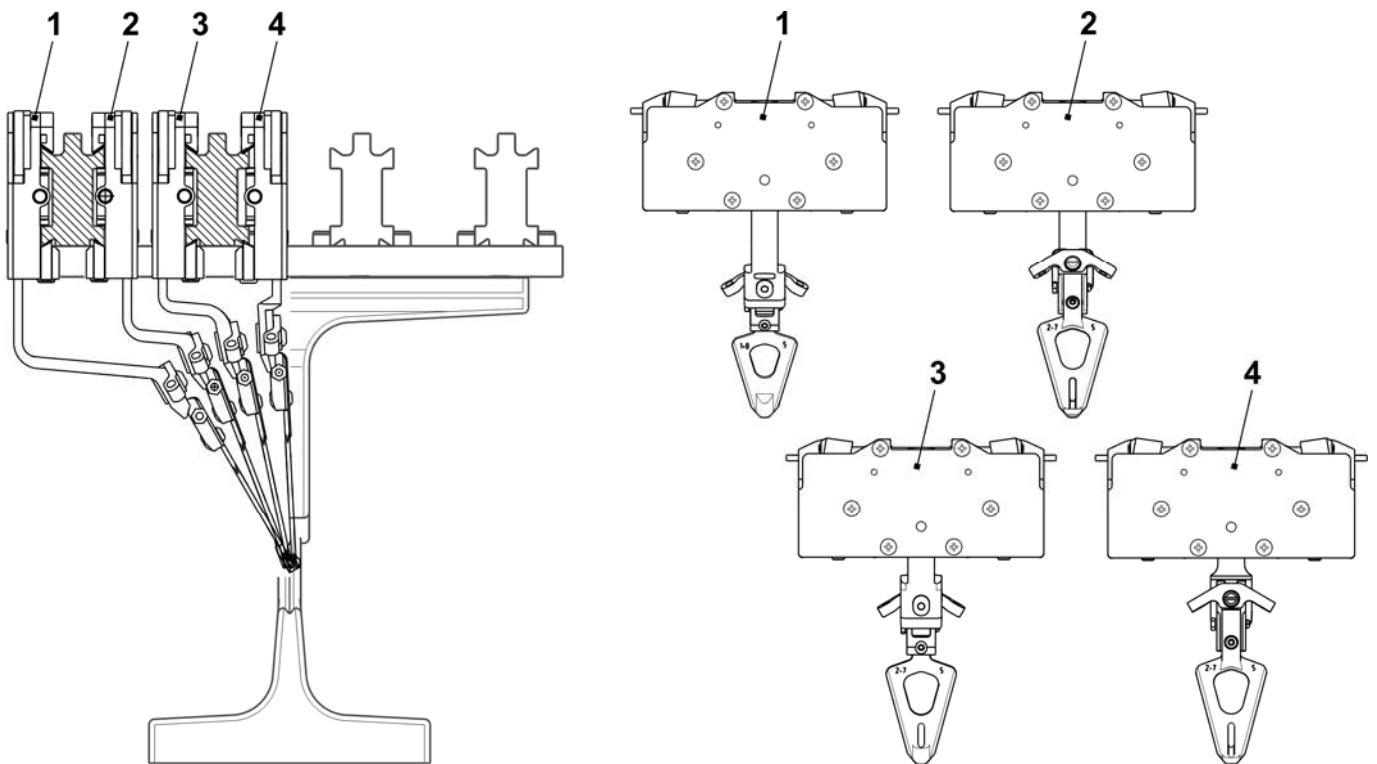

Schlitten IFF

Pos	Benennung	Ident-Nr	Pos	Benennung	Ident-Nr
1	Grundplatte komplett	216 031	13	Klemmhebel links	216 101
	20 Gewindebolzen	213 399	14	Druckplättchen 2,04	201 654
2	Schieber	217 170		Druckplättchen 2,06	208 924
3	Riegel	212 508		Druckplättchen 2,02	235 740
4	Kulissenstein	213 807	16	Federstift	201 677
7	Fixierstift 3,3	212 504	17	Ausheber	212 547
	Fixierstift 3,4	212 505	18	Schiebeteil	212 543
	Fixierstift 3,5	212 506	500	Senkkopf-Schraube M4x6	022 994
9	Druckstück	212 773	502	Senkkopf-Schraube M4x12,5	022 979
10	Druckrolle	212 774	506	Druckfeder 4,0x0,7x25	022 969
11	Deckel	212 507	508	Druckfeder 2,8x0,35x19	023 394
12	Klemmhebel rechts	216 087			

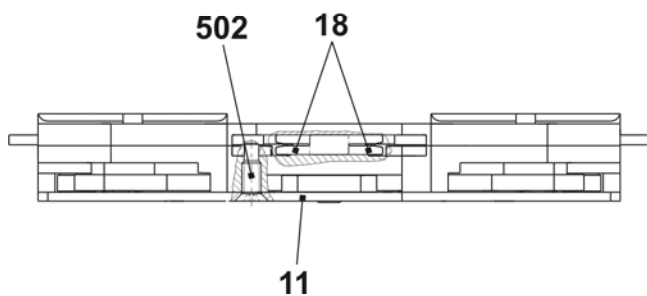
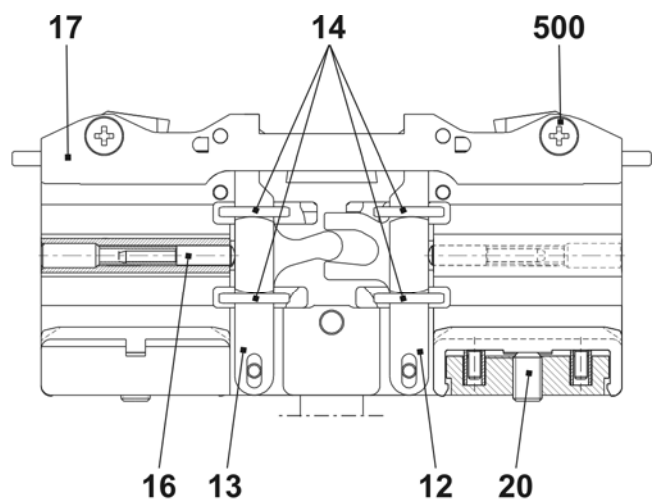
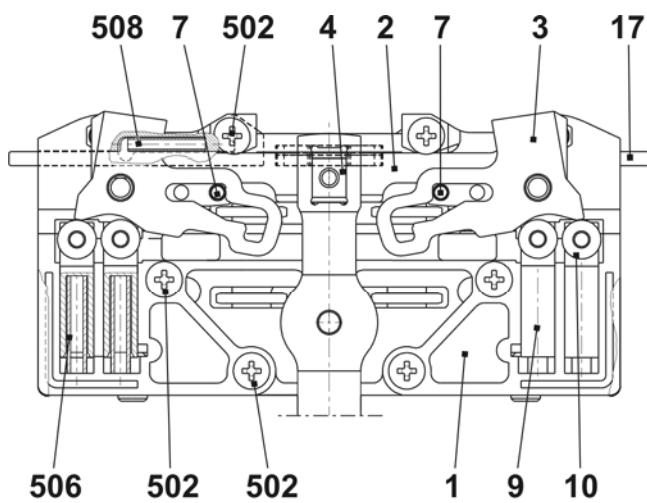

Bügel und Kopf IFF

Pos	Benennung	Ident-Nr	Pos	Benennung	Ident-Nr
1	FF-Bügel 1+8	212 986	7	Fadenleitwinkel	201 672
2	FF-Bügel 2+7	212 987	500	Flachkopf-Schraube M4x8	023 579
3	FF-Bügel 3+6	212 988	501	Sicherungsscheibe S4-FST	022 774
4	FF-Bügel 4+5	212 989			

Pos	Benennung	Feinheit	Spur	Ident-Nr	Pos	Benennung	Feinheit	Spur	Ident-Nr
5	FF-Kopf	E5, E5.2	1 + 8	208 579	6	FF-Kopf	E5, E5.2	2 + 7 3 + 6 4 + 5	208 581
		E2,5.2							
		E3,5.2							
		E7 - E8		208 580			E7 - E8		208 582
		E6.2					E6.2		
		E10 - E12		209 700			E10 - E12		209 701
		E6.2(12)					E6.2(12)		
		E7.2					E7.2		
E9.2		E9.2							
E14	213 864	E14	213 865						
E8.2		E8.2							
E16 - E18	227 109	E16 - E18	227 113						

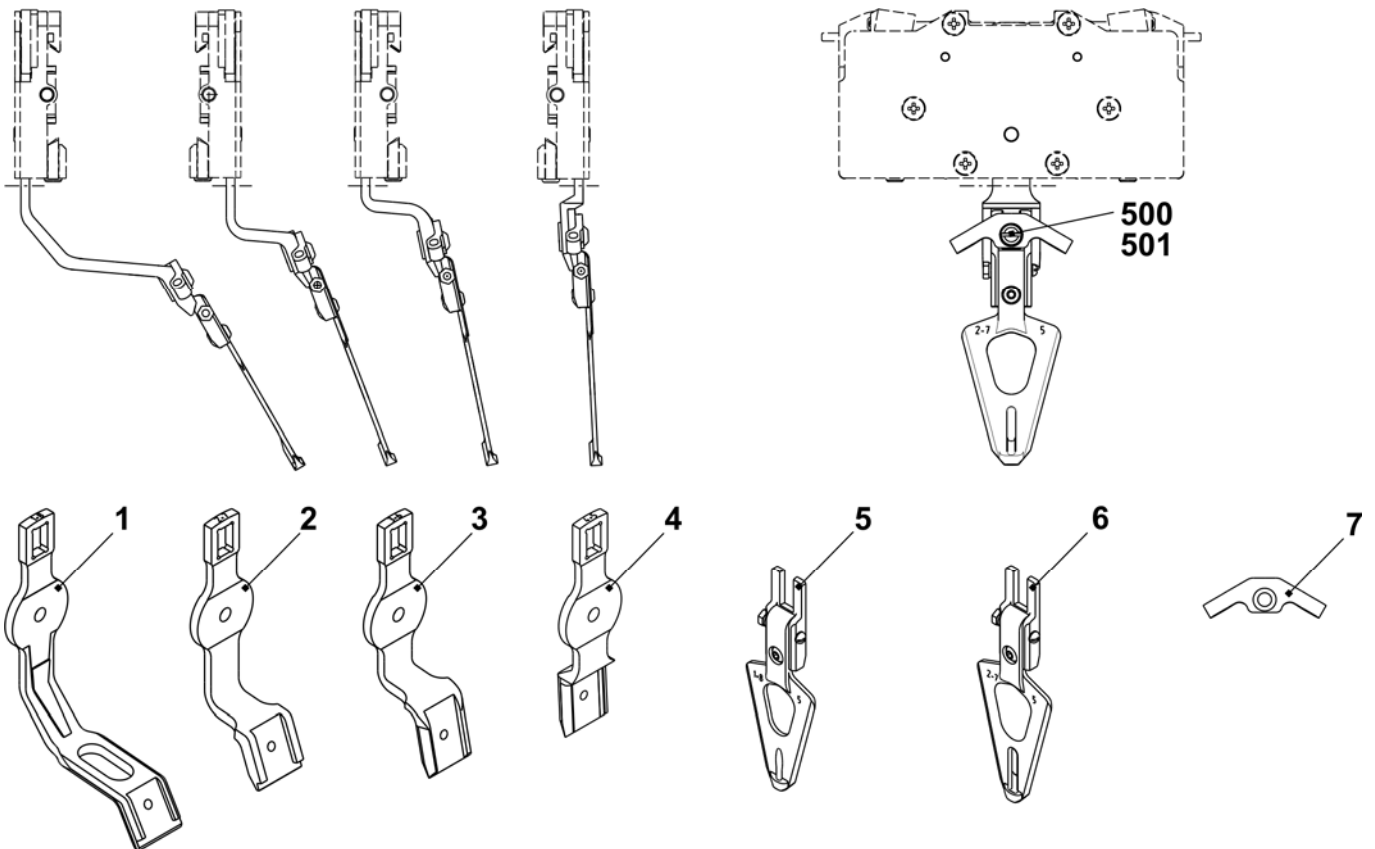

Plattier-Fadenführerbügel

Pos	Benennung	Ident-Nr	Pos	Benennung	Ident-Nr
1	Plattier FF-Bügel 4+5	214 591	2	Plattier FF-Bügel 3+6	214 590
	Plattier FF-Bügel 4+5 E5; E2,5.2 + E3,5.2 + E5.2	213 326		Plattier FF-Bügel 3+6 E3 - E4	213 328
	Plattier FF-Bügel 4+5 E7 - E8 + E6.2	213 327		Plattier FF-Bügel 3+6 E5; E2,5.2 + E3,5.2 + E5.2	213 329
	Plattier FF-Bügel 4+5 E10 - E14 + E7.2 + E9.2	213 330		Plattier FF-Bügel 3+6 E7 - E8 + E6.2	213 331
FF-Schlitten komplett	243 062	500		Sechskant-Schraube M5x10	020 351
12	Beilage	213 035			

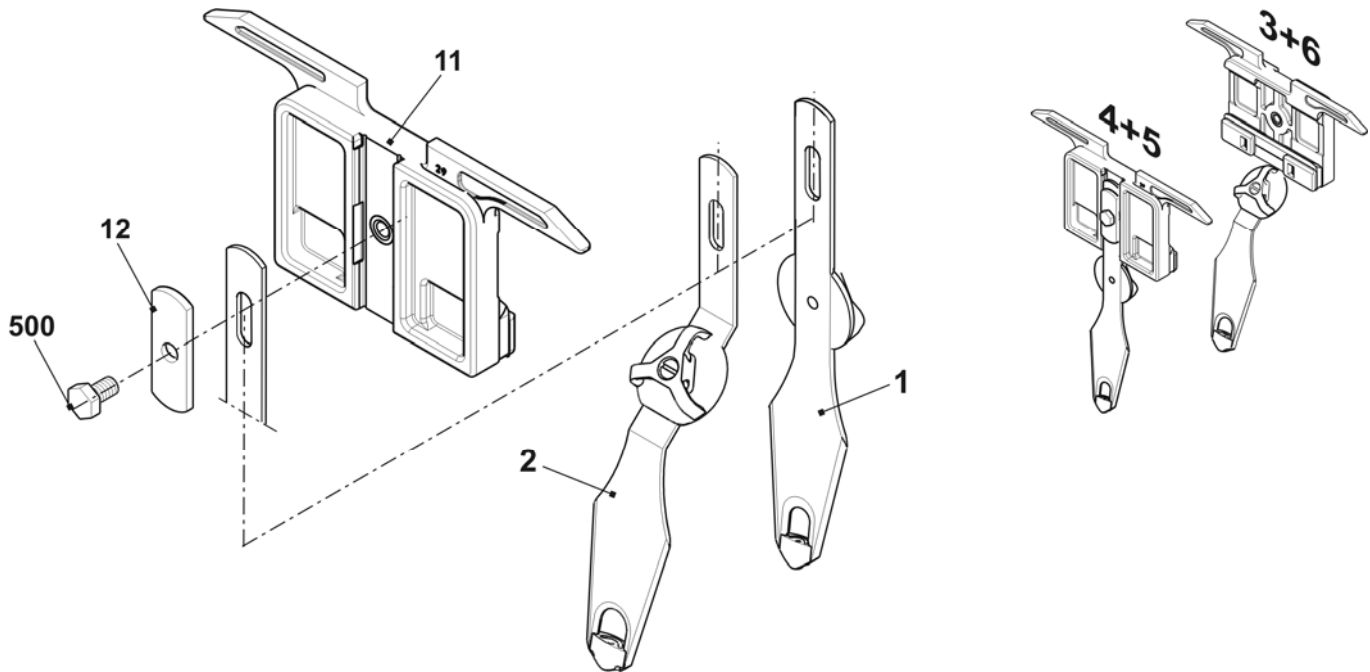

STIXX-Gerät

Pos	Benennung	Ident-Nr	Pos	Benennung	Ident-Nr
Σ	STIXX 3 Gerät	236 275	22*	Einstellgewicht	212 241
2	Sensor	211 354	23*	Gewindeleiste	200 223
3	Sensor komplett	212 406	500	Flachkopfschraube M5x10	023 247
3a	Gummilaufring	212 390	501	Federmutter M5	022 873
6	Halter	236 278	502	Flachkopfschraube M5x6	023 246
7	Gewindeleiste	211 801	503	Blechschrabe ST3,5x13	022 940
9	Fadenleitstab	211 352	504	Federring A5	022 454
11	Karte STIXX-CPU	300 934	505	Kombilinsenschraube M3x10	023 380
12	Lüfter komplett	212 255	506	Zylinder-Schraube M5x22	023 193
20*	Halter	223 029	510*	Flachkopf-Schraube M8x16	023 113
21*	Klemme	228 583			

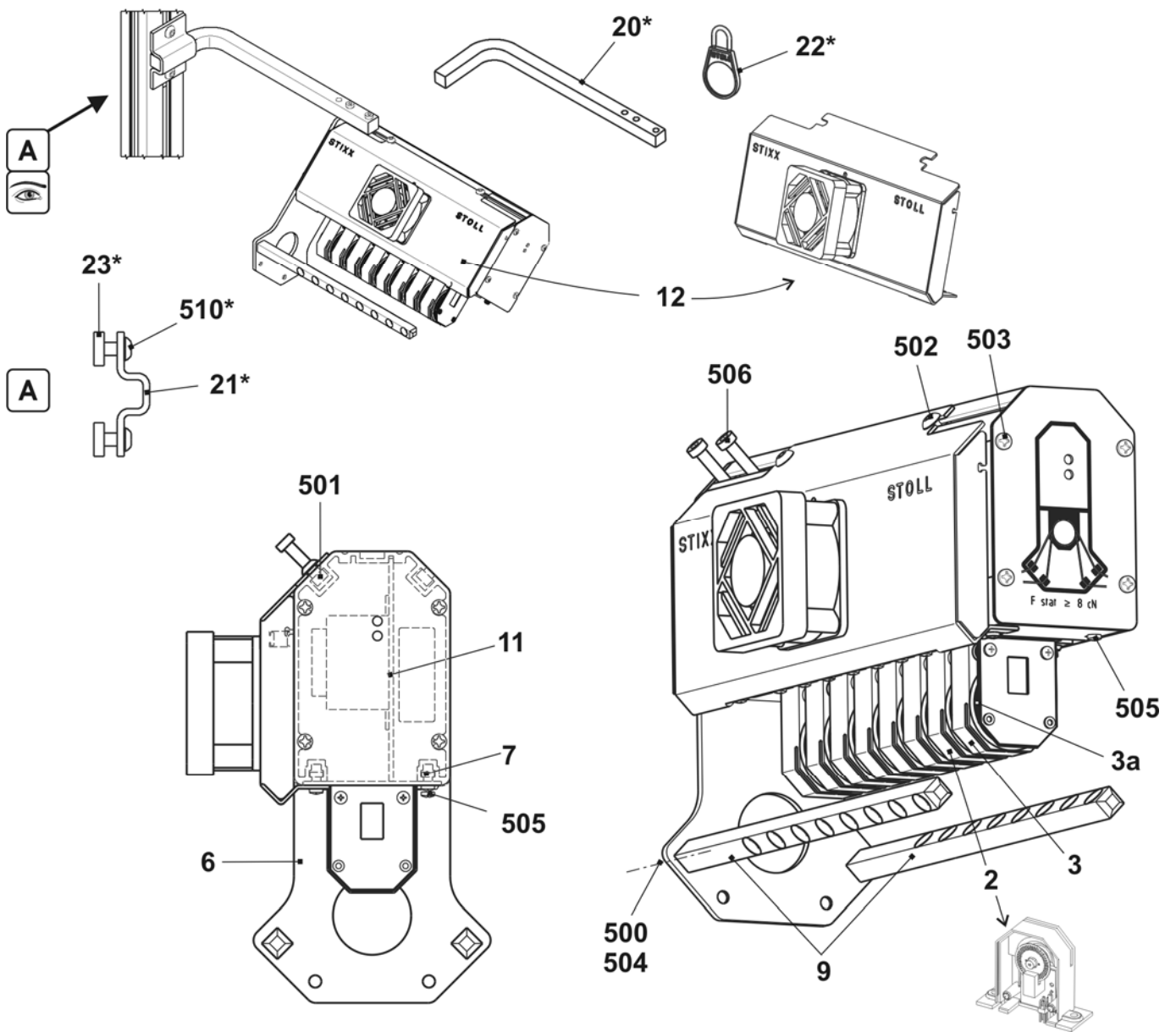

Zusatztisch

Pos	Benennung	Ident-Nr	Pos	Benennung	Ident-Nr
Σ	Zusatztisch	241 852			
1	Zusatztisch geschweisst	241 851	4	Scheibe D=130	062 385
2	Aufnahmestift	202 777	500	Flachkopfschraube M4x30	023 681
3	Spulenaufnahme	200 363	501	U-Scheibe 5,3x30x1,25	023 556

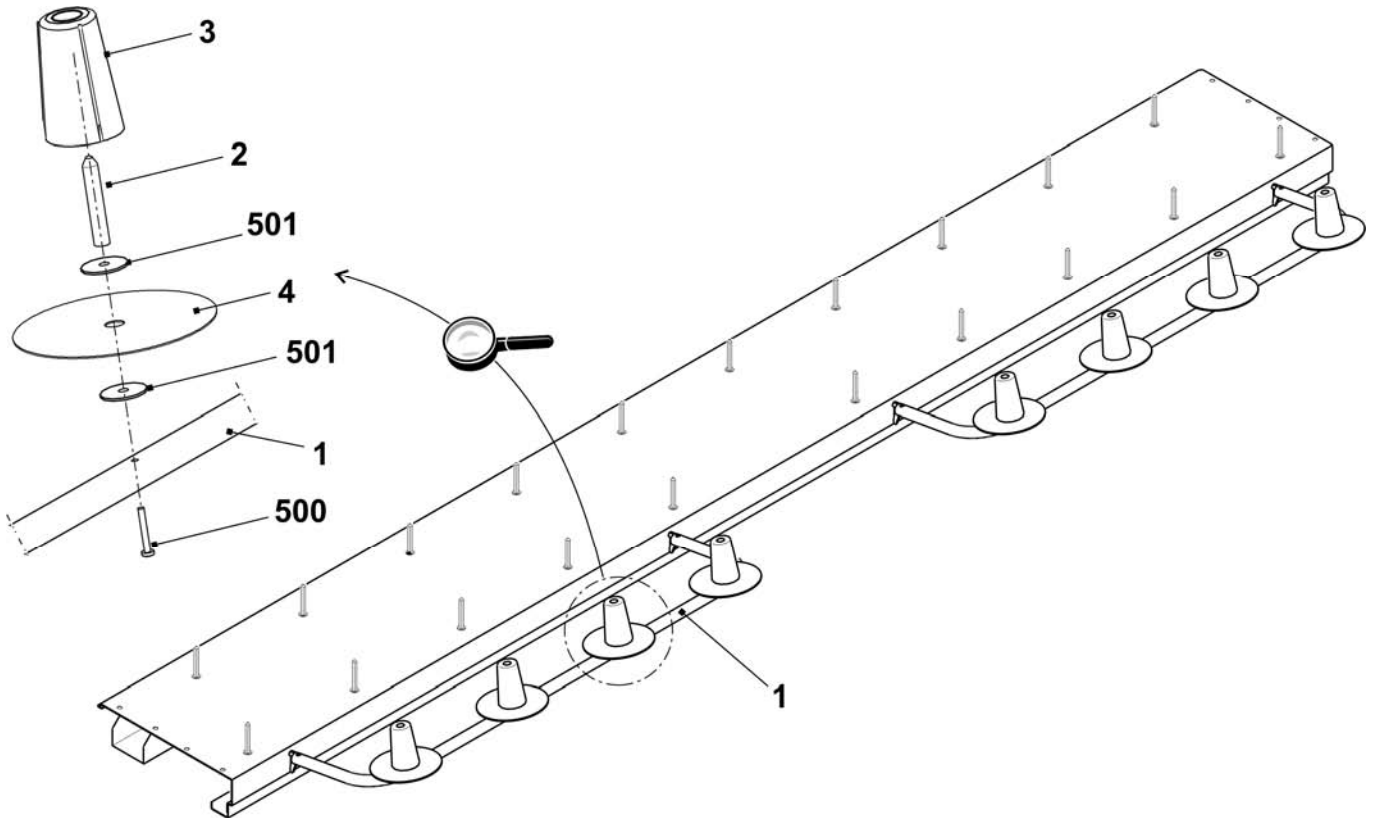

Umbausatz 32 IFF Typ2

<i>Benennung</i>	<i>Ident-Nr</i>
CMS 530 Umbausatz 32 IFF Typ2 E5 (E2,5.2/3,5.2/5.2)	244 539
CMS 530 Umbausatz 32 IFF Typ2 E7-8 (E6.2)	244 540
CMS 530 Umbausatz 32 IFF Typ2 E10-14 (E7.2)	244 541
CMS 530 Umbausatz 32 IFF Typ2 E16-18 (E8.2)	245 005

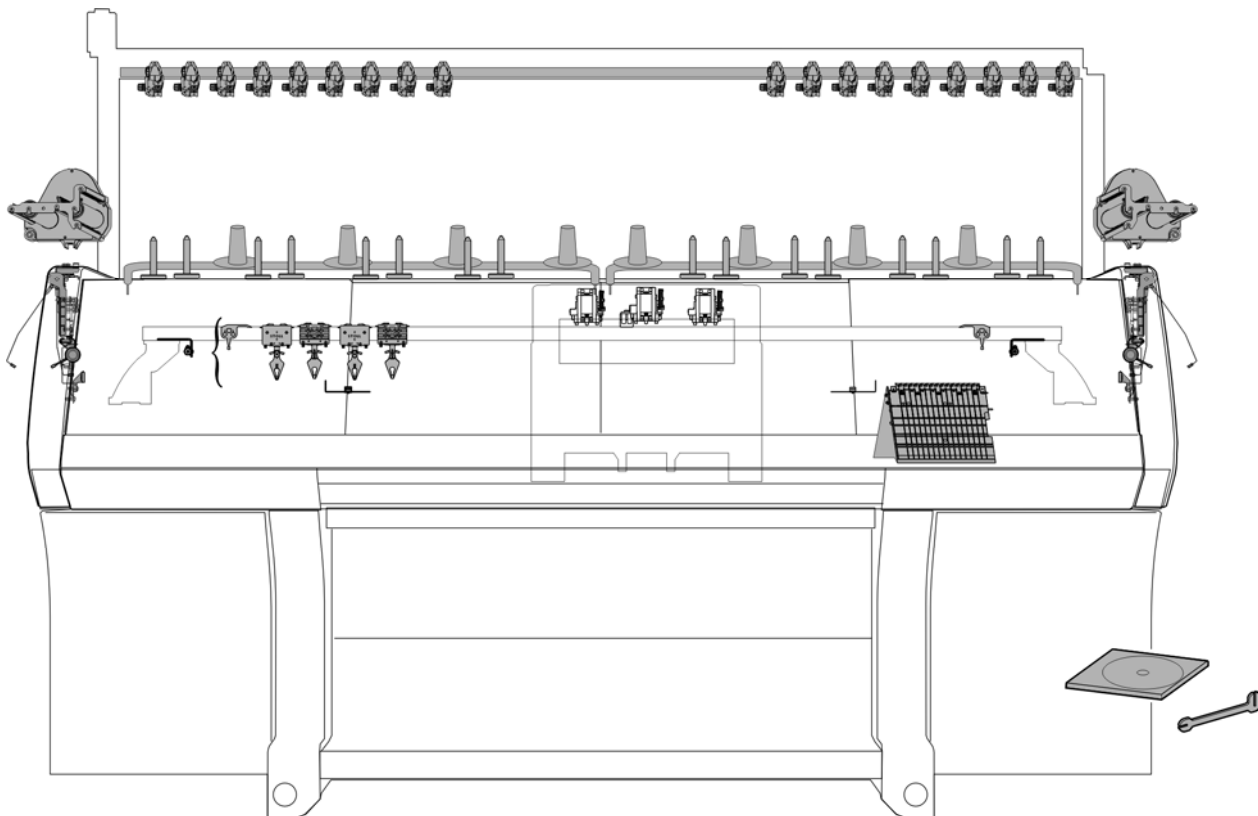

Umbausatz-Übersicht E5 und E7-8

Pos	Benennung	Ident-Nr	Pos	Benennung	Ident-Nr
Σ	CMS 530 Umbausatz 32 IFF Typ2				
	E5 (E2,5.2/3,5.2/5.2)	244 539	17	Fadenumlenker links komplett	244 517
	E7-8 (E6.2)	244 540	18	Fadenumlenker rechts komplett	244 521
1	Magnethalter komplett	229 373	19	Umlenker links komplett	223 316
2	Zusatztisch 50" IFF komplett	244 424	20	Umlenker rechts komplett	223 049
3	Fadenspanner links komplett E5	244 498	21	Klemm-Schneidbett links E5-8	244 732
	Fadenspanner links komplett E7-8	244 499	22	Klemm-Schneidbett rechts E5-8	244 731
4	Fadenspanner rechts komplett E5	244 501	23	Fadenbremse links	245 031
	Fadenspanner rechts komplett E7-8	244 502	24	Fadenbremse rechts	245 032
5	Fadenbremse komplett	244 347	25	DVD Anleitung Umbausatz IFF	245 169
6	Klemmbügel	244 409	26	Einstellteil für Fadenführer Bügel	250 119
7	Keramiköse	240 640	27	Fadenführung komplett E5 IFF	245 161
11	Fadenkontrolleinrichtung	237 124		Fadenführung komplett E7-8 IFF	245 162
12	Garnleiter komplett	241 581	504	Zylinder-Schraube M6x14	022 658
13	Fadenführer Mitnahme mitte komplett	245 298	505	U-Scheibe 6	020 881
14	Fadenführer Mitnahme aussen komplett	245 297	506	Passstift 6x16	020 677
15	Friktionsfournisseur links ko. 16-fach	244 991	507	Schraube M6x20	244 824
16	Friktionsfournisseur rechts ko. 16-fach	244 992	508	Schraube KB60x20	237 682

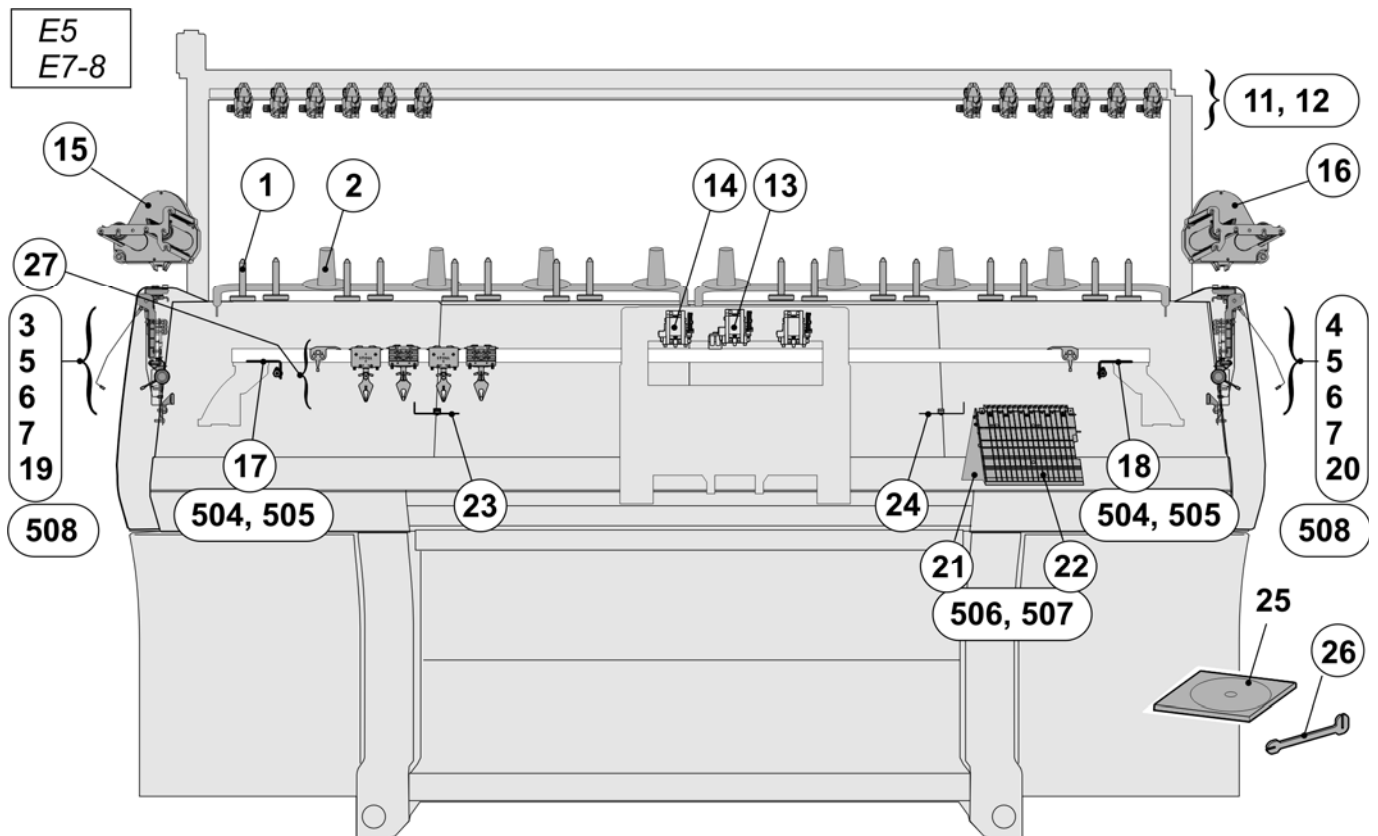

Teile für die linke Sicherheitshaube E5-8

Pos	Benennung	Ident-Nr	Pos	Benennung	Ident-Nr
3	Fadenspanner links komplett		6	Klemmbügel	244 409
	E3 - E5 (E2,5.2/3,5.2/5.2)	244 498	7	Keramiköse	240 640
	E7 - E8 (E6.2)	244 499	19	Umlenker links komplett	223 316
5	Fadenbremse komplett	244 347	508	Schraube KB60x20	237 682

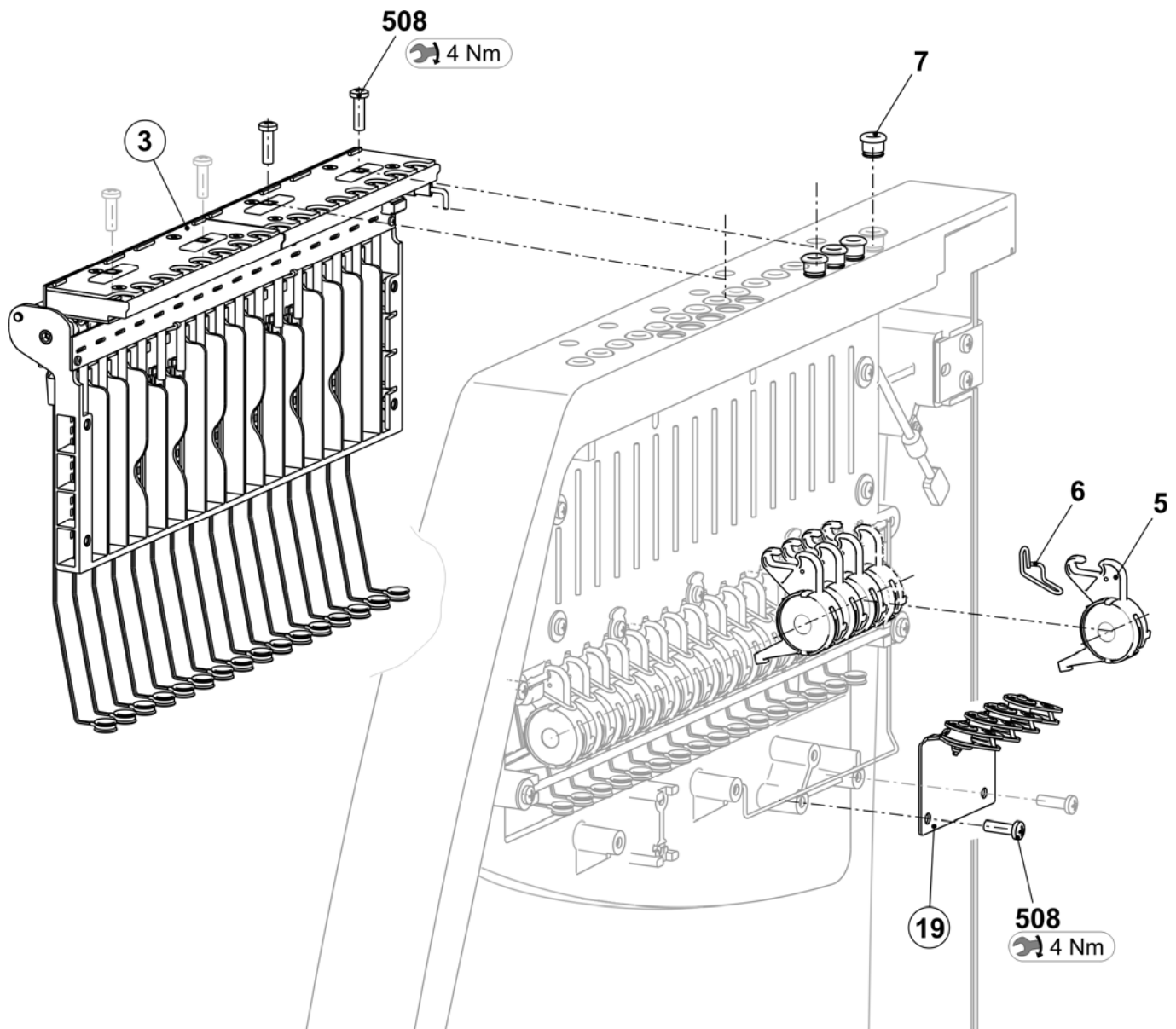

Fadenspanner links

Pos	Benennung	Ident-Nr	Pos	Benennung	Ident-Nr
Σ	Fadenspanner links komplett				
	E5 (E2,5.2/3,5.2/5.2)	244 498	6	Abstandshalter	242 048
	E7 - E8 (E6.2)	244 499	7	Erdungsblech Spannerachse	243 121
	E10 - E18 (E7.2/8.2)	244 500	8	Massekabel Aufholspanner okc	243 105
1	Karte Aufholspanner 16fach links	241 345	500	Schraube KB30x8	236 228
2	Spannerachse komplett		501	Sicherungsscheibe	021 022
	E3-8	244 494	502	Zugfeder 5,05x0,55x53 (E3-5)	023 502
	E10-18	244 495		Zugfeder 4,9x0,5x53 (E7-8)	023 503
3	Gehäuse	241 367		Zugfeder 4,9x0,45x53 (E10-18)	023 504
4	Schieber	241 694	503	Sicherungsscheibe	021 020
5	Anschlag	241 368	504	Senkschraube M4x10	241 914

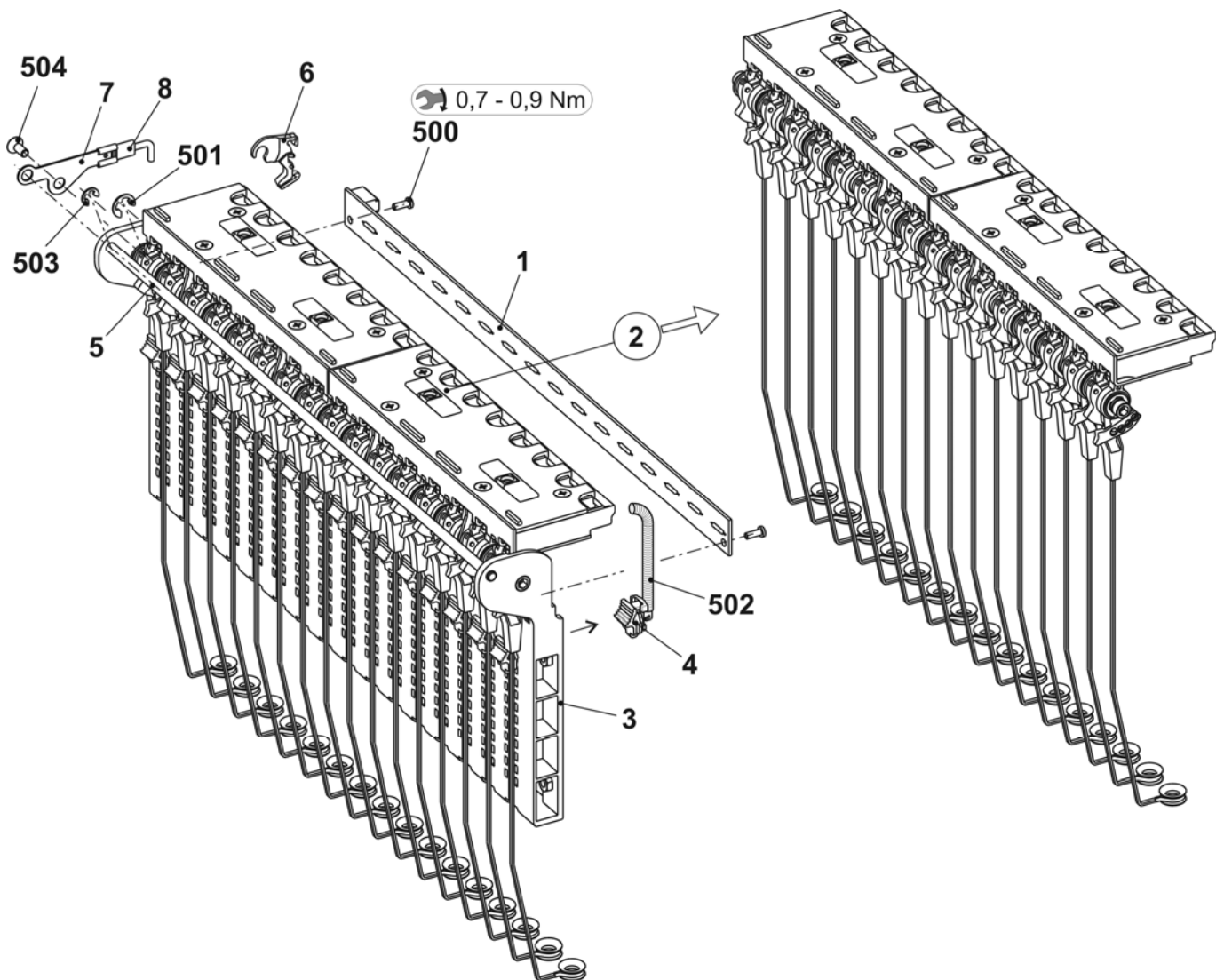

Spannerachse

Pos	Benennung	Ident-Nr	Pos	Benennung	Ident-Nr
Σ	Spannerachse komplett		3	Fadenklemme AKF	238 695
	E5 – E8 (E2,5.2/3,5.2/5.2/6.2)	244 494	31	Gehäuse Akf	238 689
	E10 – E18 (E7.2/8.2)	244 495	32	Abdeckung AKF	237 926
1	Achse	244 522	33	Blech unten (Gehäuse AKF)	240 719
2	Spannarm vormontiert		34	Hebel AKF	238 692
	E3 – E8	242 770	35	Druckstück AKF	238 690
	E10 – E18	242 771	36	Schieber AKF	238 691
4	Drahtbügel	238 694	37	Drahtbügel	238 694
500	Passscheibe 8x14x0,5	023 501	38	Draht	237 940
501	Sicherungsscheibe	021 022	531	Schraube KB 35x12	237 681
502	Kerbstift 2x6	243 172	532	Schraube KB 40x8	236 227
			533	Druckfeder 0,30x4,50x18,50	241 437
			534	Kerbstift 2x6	243 172

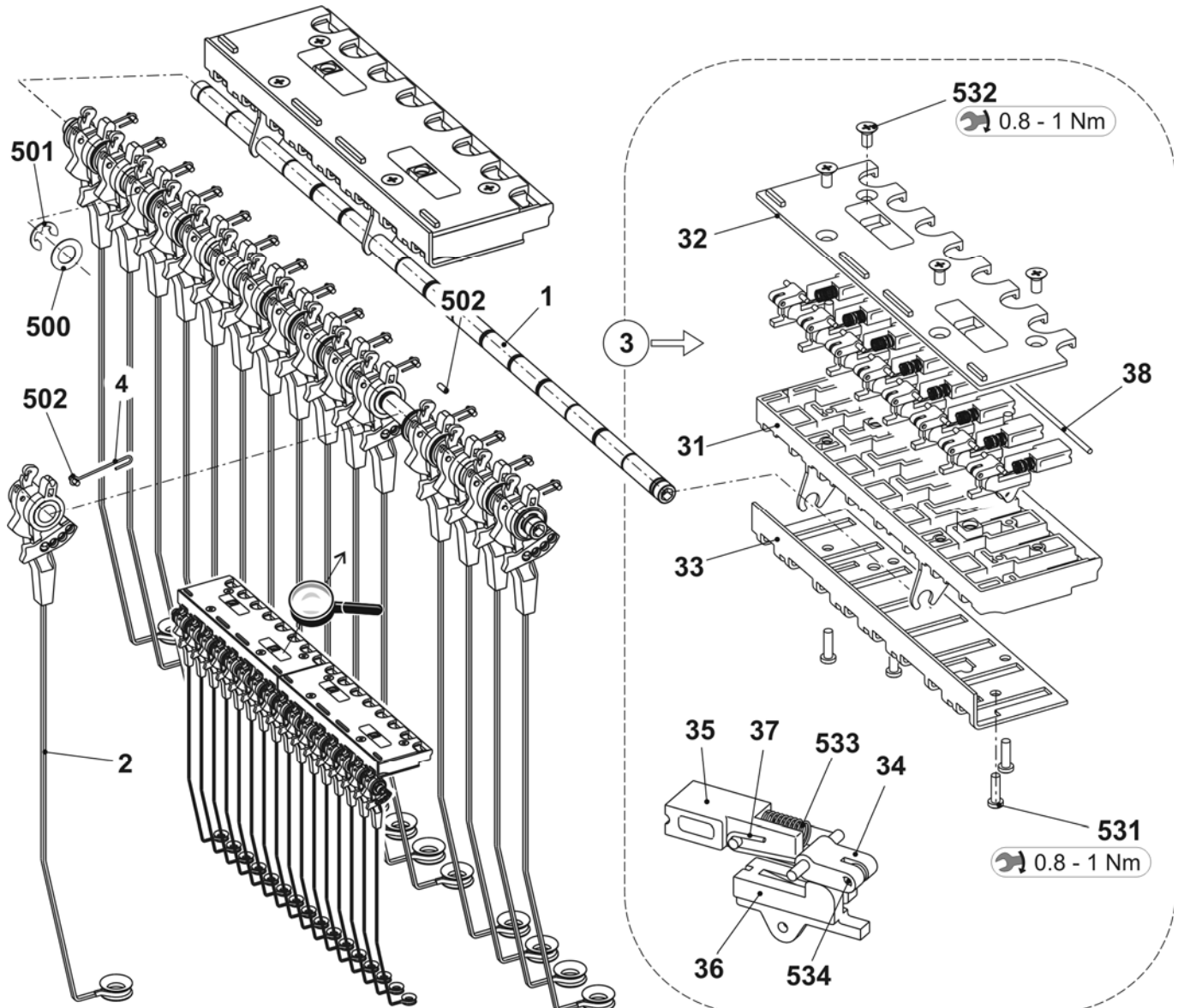

Teile für die rechte Sicherheitshaube E5-8

Pos	Benennung	Ident-Nr	Pos	Benennung	Ident-Nr
4	Fadenspanner rechts komplett		6	Klemmbügel	244 409
	E3 - E5 (E2,5.2/3,5.2/5.2)	244 501	7	Keramiköse	240 640
	E7 - E8 (E6.2)	244 502	20	Umlenker rechts komplett	223 049
5	Fadenbremse komplett	244 347	508	Schraube KB60x20	237 682

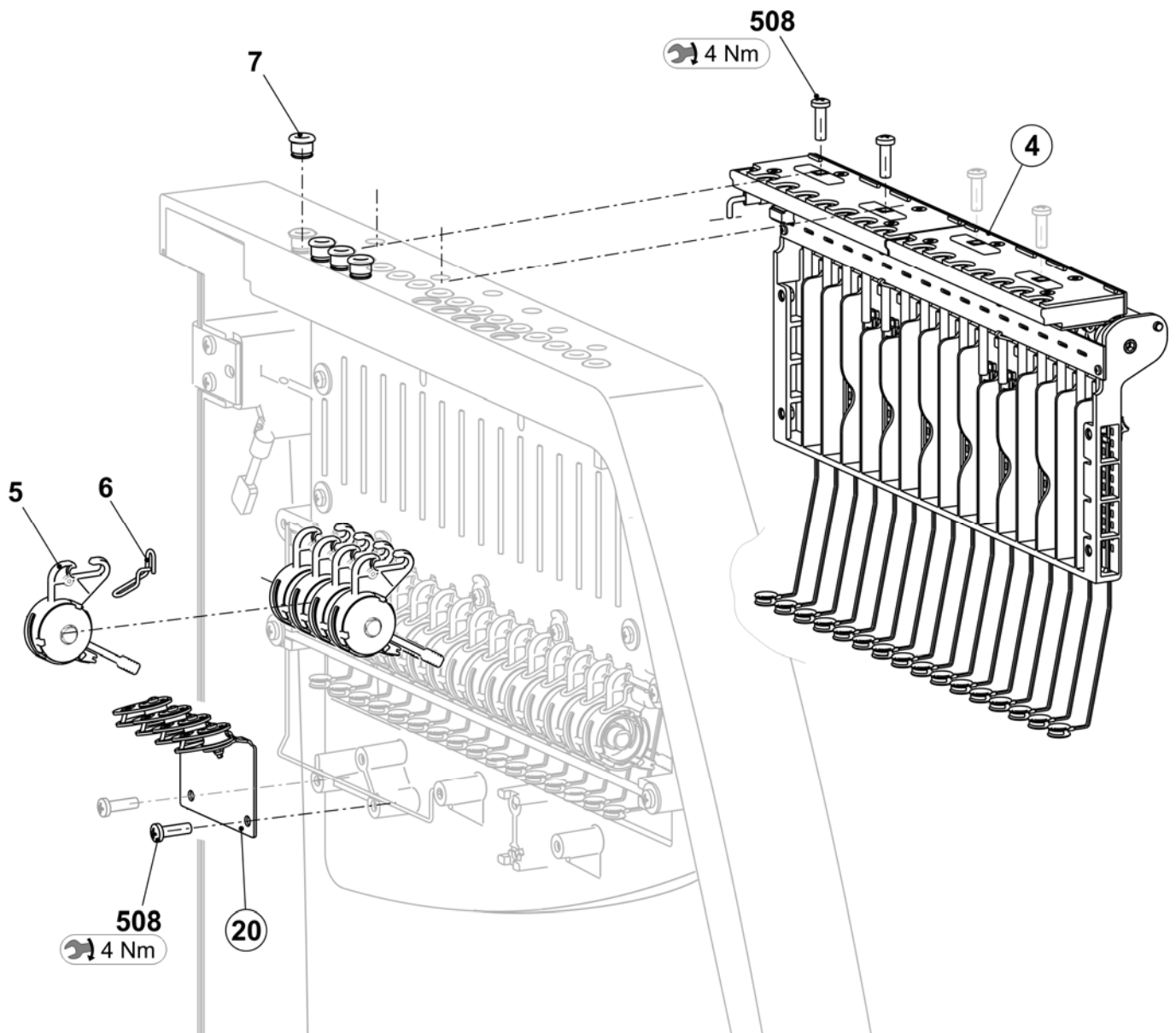

Fadenspanner rechts

Pos	Benennung	Ident-Nr	Pos	Benennung	Ident-Nr
Σ	Fadenspanner rechts komplett				
	E3-5	244 501	6	Abstandshalter	242 048
	E7-8	244 502	7	Erdungsblech Spannerachse	243 121
	E10-18	244 503	8	Massekabel Aufholspanner okc	243 105
1	Karte Aufholspanner 16fach rechts	241 346	500	Schraube KB30x8	236 228
2	Spannerachse komplett		501	Sicherungsscheibe	021 022
	E3-8	244 494	502	Zugfeder 5,05x0,55x53 (E3-5)	023 502
	E10-18	244 495		Zugfeder 4,9x0,5x53 (E7-8)	023 503
3	Gehäuse	241 367		Zugfeder 4,9x0,45x53 (E10-18)	023 504
4	Schieber	241 694	503	Sicherungsscheibe	021 020
5	Ansschlag	241 368	504	Senkschraube M4x10	241 914

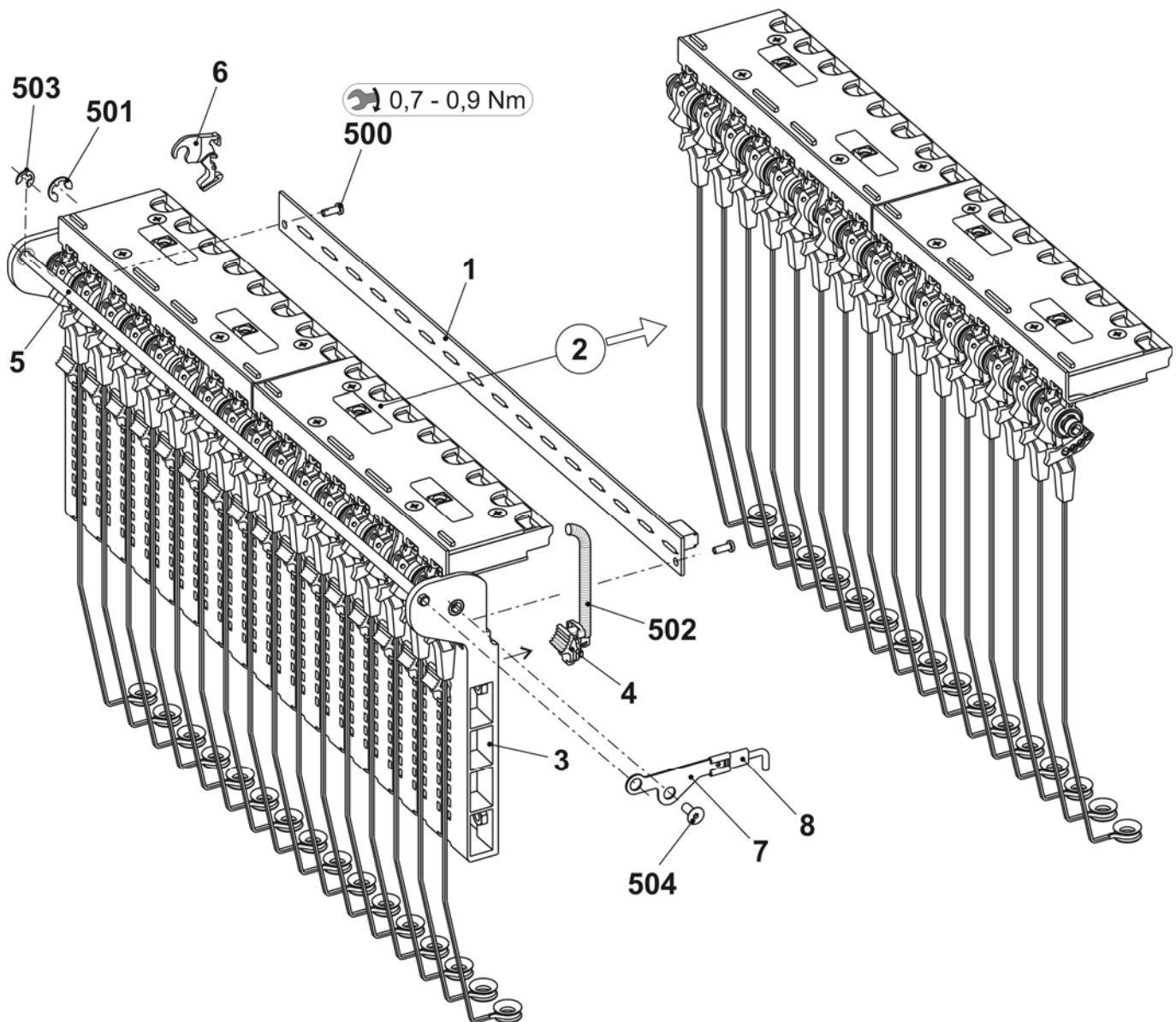

Teile für das Fadenleitsystem (12 FKE)

Pos	Benennung	Ident-Nr	Pos	Benennung	Ident-Nr
Σ	Fadenleitsystem-Teile mit 12 FKE, E5-8				
11	Fadenkontrolleinrichtung	237 124	12	Garnleiter komplett	241 581

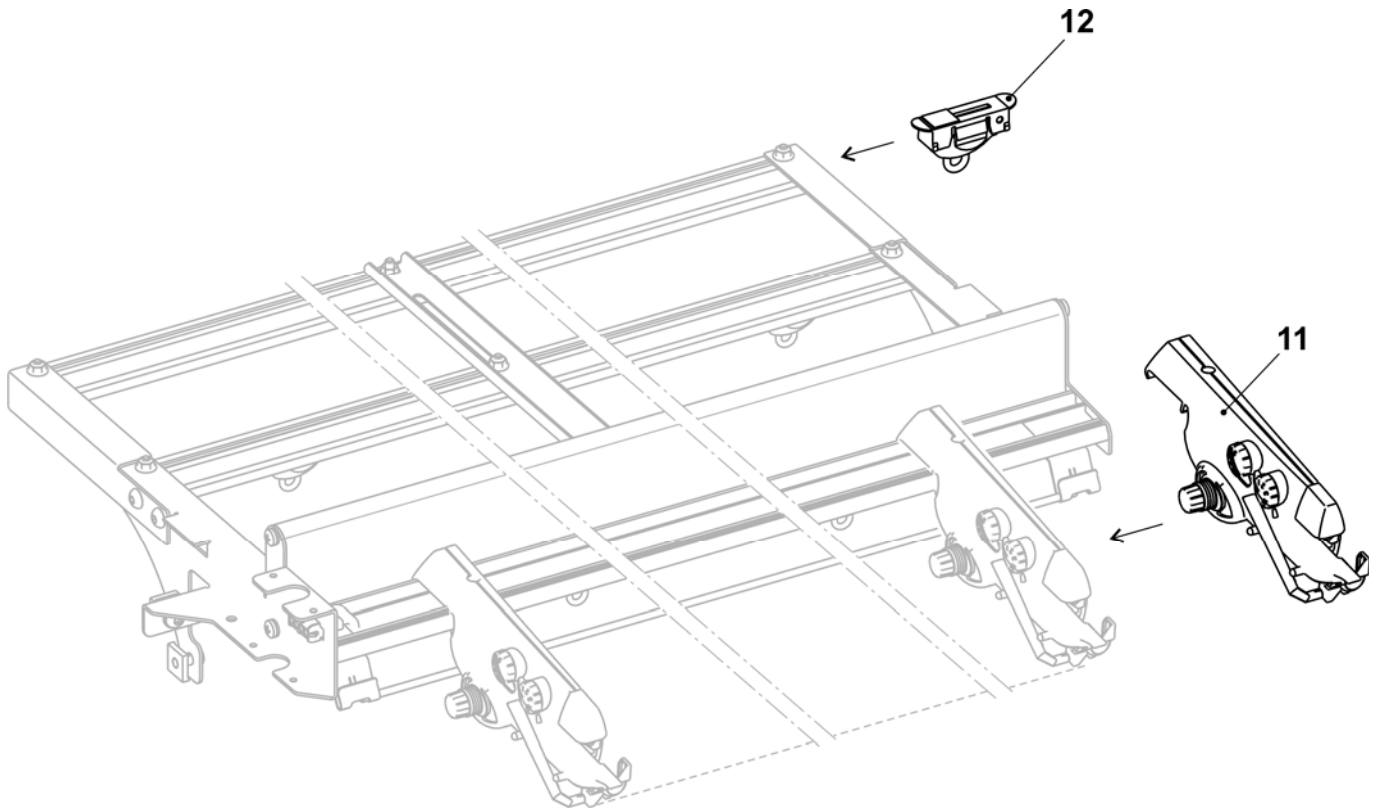

Umbausatz-Übersicht E10-14 und E16-18

Pos	Benennung	Ident-Nr	Pos	Benennung	Ident-Nr
Σ	CMS 530 Umbausatz 32 IFF Typ2				
	E10-14 (E7.2)	244 541	20	Umlenker rechts komplett	223 049
	E16-18 (E8.2)	245 005	21	Klemm-Schneidbett links E10-14	244 643
1	Magnethalter komplett	229 373		Klemm-Schneidbett links E16-18	244 821
2	Zusatztisch 50" IFF komplett	244 424	22	Klemm-Schneidbett rechts E10-14	244 610
3	Fadenspanner links komplett E10-18	244 500		Klemm-Schneidbett rechts E16-18	244 062
4	Fadenspanner rechts komplett E10-18	244 503	23	Fadenbremse links	245 031
5	Garnleiterschiene 50"	240 324	24	Fadenbremse rechts	245 032
6	Träger links	243 602	25	DVD Anleitung Umbausatz IFF	245 169
7	Träger rechts	243 603	26	Einstellteil für Fadenführer Bügel	250 119
8	Träger	239 295	27	Fadenführung komplett E10-14 IFF	245 163
9	Fadenbremse komplett	244 347		Fadenführung komplett E16-18 IFF	245 164
10	Klemmbügel	244 409	28	Keramiköse	240 640
11	Fadenkontrolleinrichtung	237 124	500	Sperrzahn-Schraube M6x12	023 415
12	Garnleiter komplett	241 581	501	Ripp-Sicherungsmutter M6-10	023 414
13	Fadenführer Mitnahme mitte komplett	245 298	502	Vierkantsmutter M8	023 269
14	Fadenführer Mitnahme aussen komplett	245 297	503	Flachkopf-Schraube M8x16	023 113
15	Friktionsfournisseur links ko. 16-fach	244 991	504	Zylinder-Schraube M6x14	022 658
16	Friktionsfournisseur rechts ko. 16-fach	244 992	505	U-Scheibe 6	020 881
17	Fadenumlenker links komplett	244 517	506	Passtift 6x16	020 677
18	Fadenumlenker rechts komplett	244 521	507	Schraube M6x20	244 824
19	Umlenker links komplett	223 316	508	Schraube KB60x20	237 682

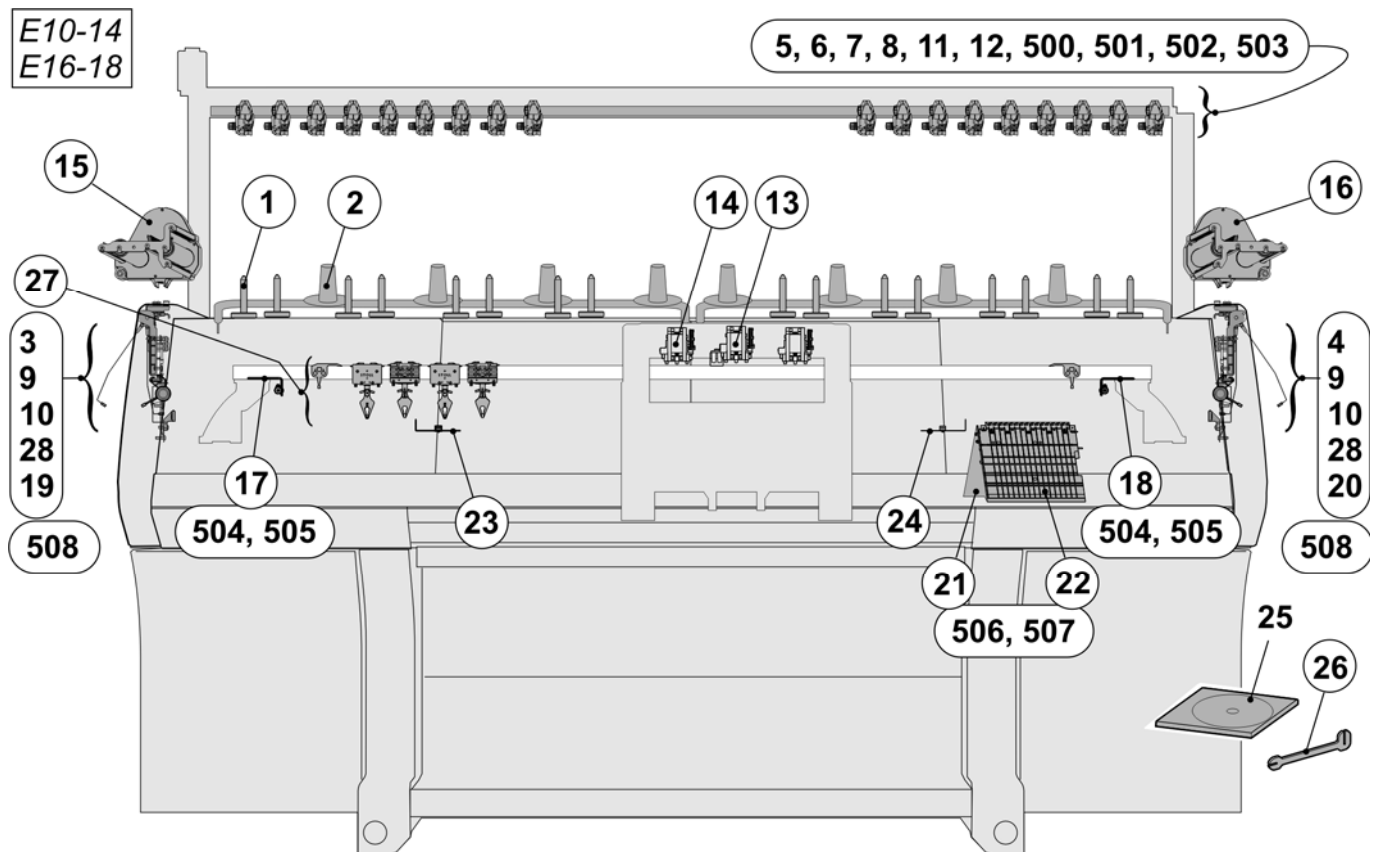

Teile für die linke Sicherheitshaube E10-18

Pos	Benennung	Ident-Nr	Pos	Benennung	Ident-Nr
3	Fadenspanner li. ko. E10-18 (E7.2 + E8.2))	244 500	19	Umlenker links komplett	223 316
9	Fadenbremse komplett	244 347	28	Keramiköse	240 640
10	Klemmbügel	244 409	508	Schraube KB60x20	237 682

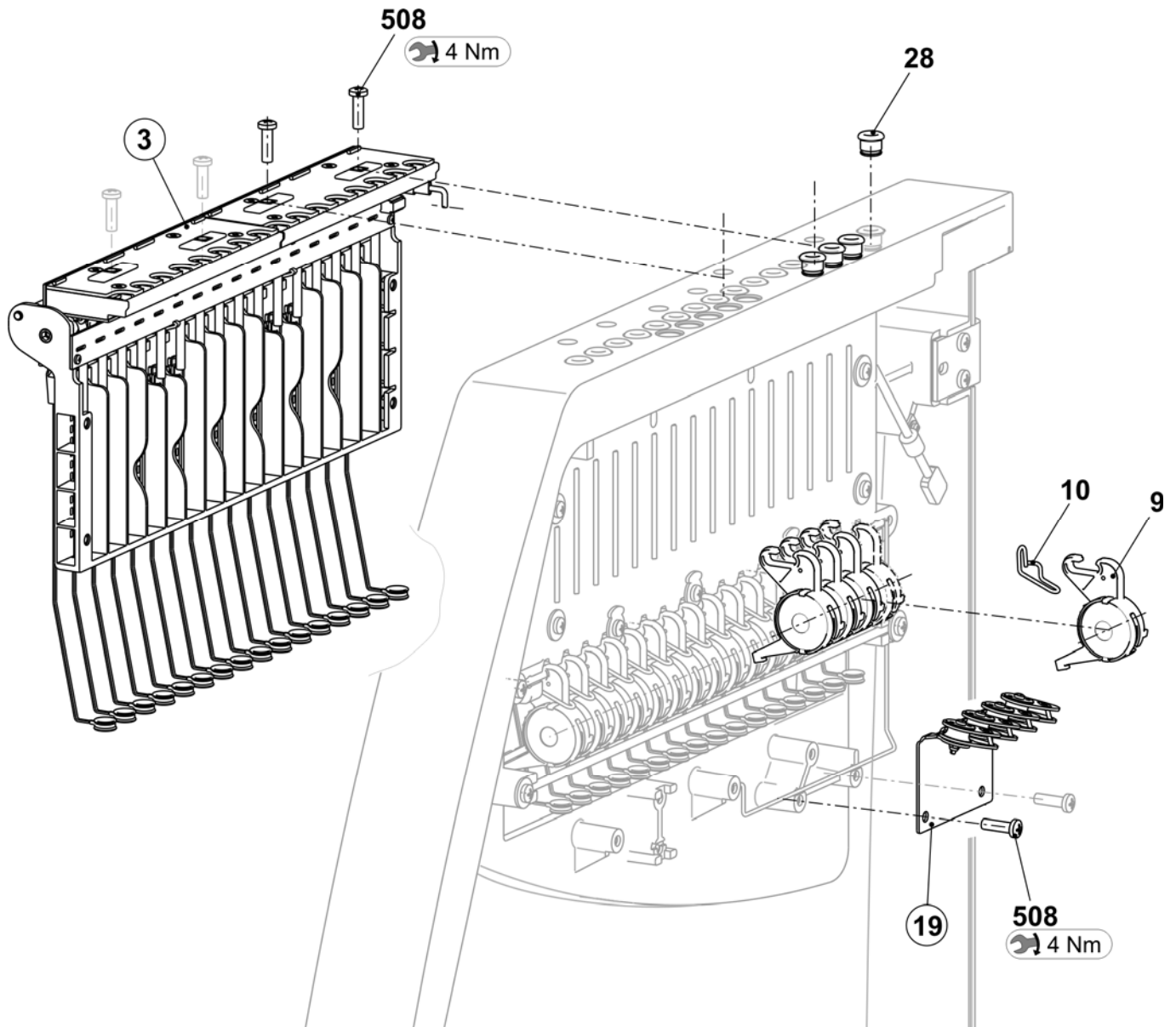

Teile für die rechte Sicherheitshaube E10-18

Pos	Benennung	Ident-Nr	Pos	Benennung	Ident-Nr
3	Fadenspanner re. ko. E10-18 (E7.2 + E8.2))	244 503	20	Umlenker rechts komplett	223 049
9	Fadenbremse komplett	244 347	28	Keramiköse	240 640
10	Klemmbügel	244 409	508	Schraube KB60x20	237 682

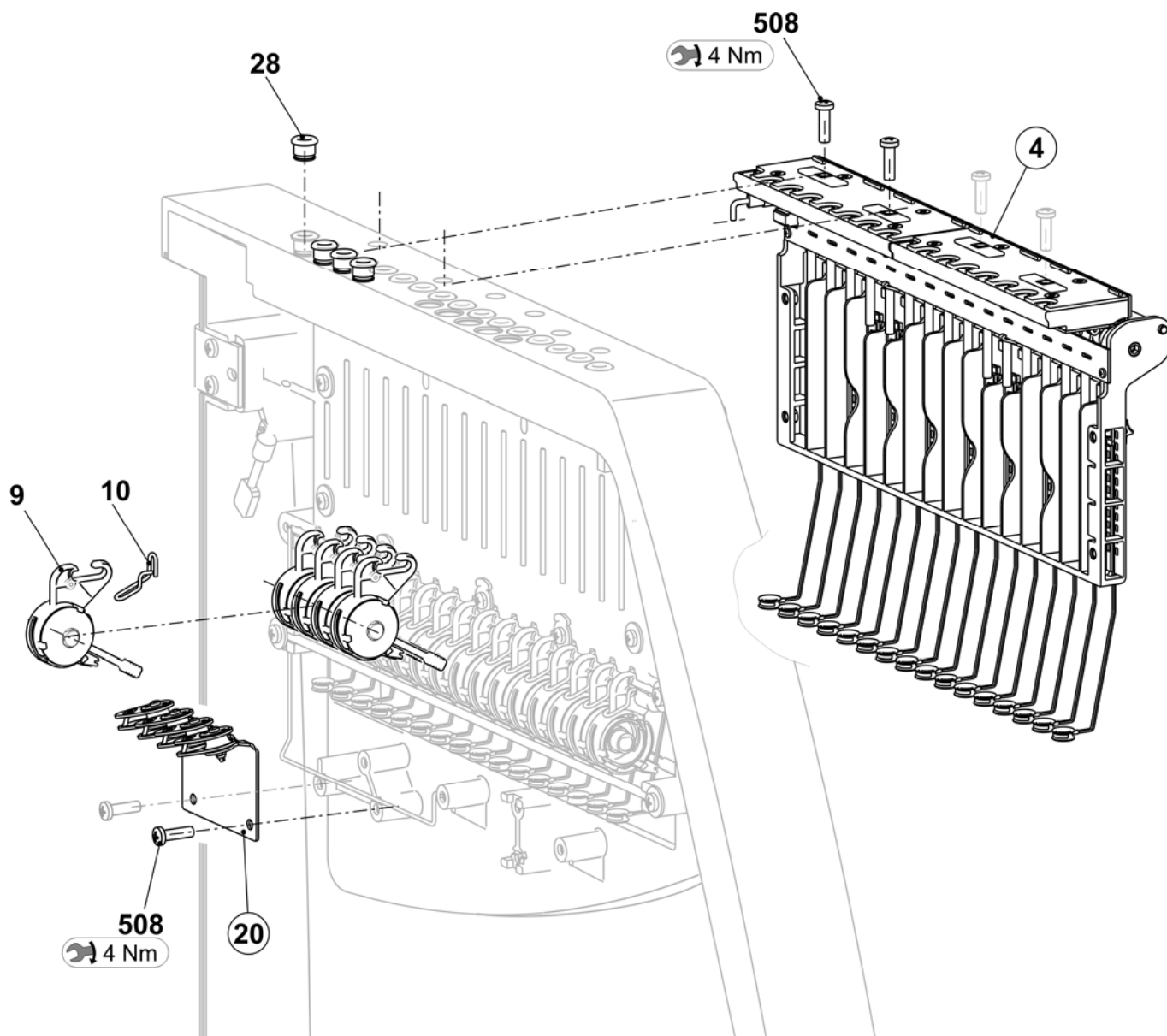

Teile für das Fadenleitsystem (18 FKE)

Pos	Benennung	Ident-Nr	Pos	Benennung	Ident-Nr
Σ	Fadenleitsystem-Teile mit 18 FKE, E10-18				
5	Garnleitschiene	240 324	12	Garnleiter komplett	241 581
6	Träger links	243 602	500	Sperrzahn-Schraube M6x12	023 415
7	Träger rechts	243 603	501	Ripp-Sicherungsmutter M6-10	023 414
8	Träger	239 295	502	Vierkantmutter M8	023 269
11	Fadenkontrolleinrichtung	237 124	503	Flachkopf-Schraube M8x16	023 113

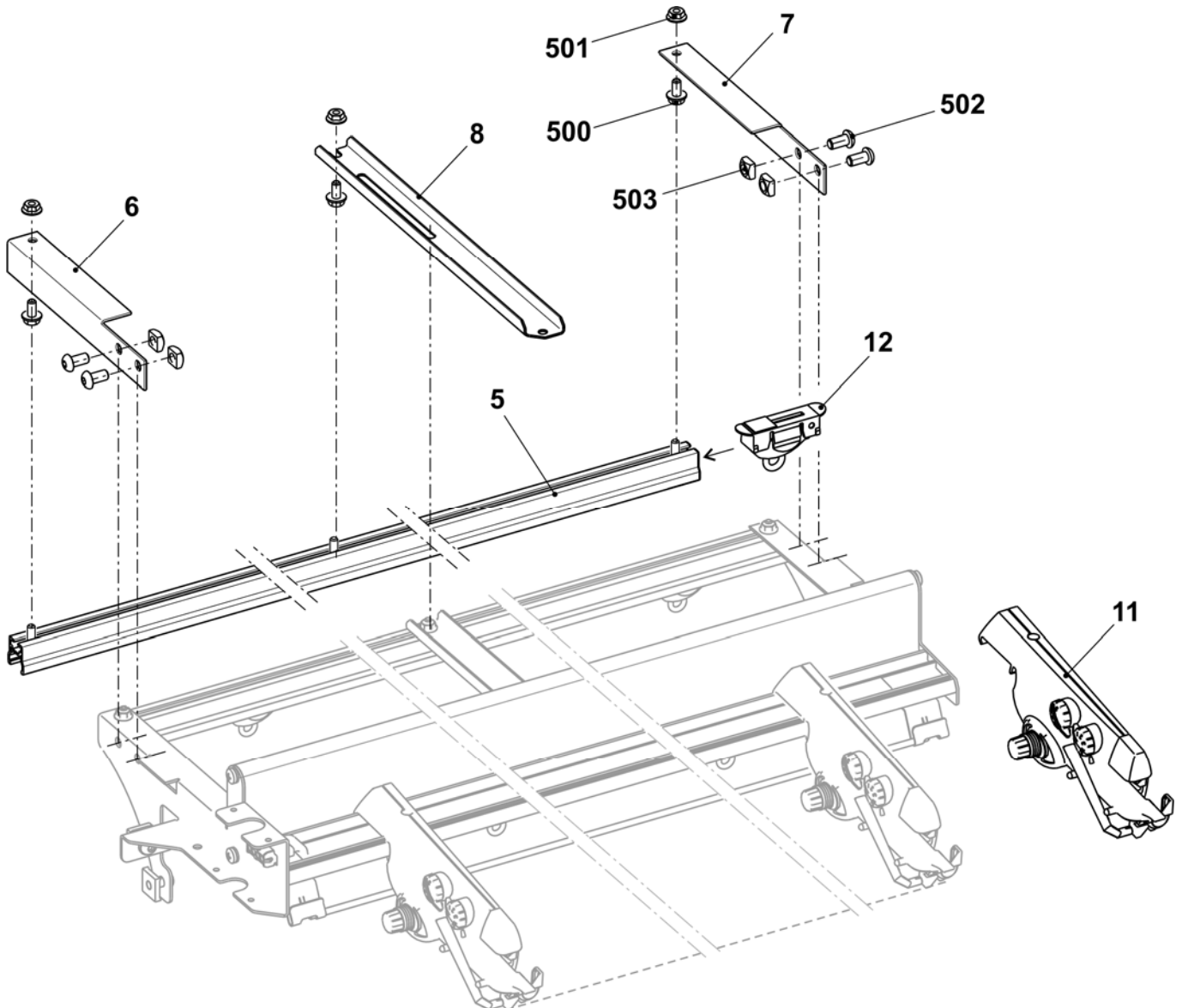

Magnethalter

Pos	Benennung	Ident-Nr	Pos	Benennung	Ident-Nr
Σ	Magnethalter komplett	229 373			
1	Aufnahmestift	229 345	3	Filz Ronde 37mm	245 165
2	Flachgreifer Pg40l	227 311	500	Senkkopfschraube M5x16	023 417

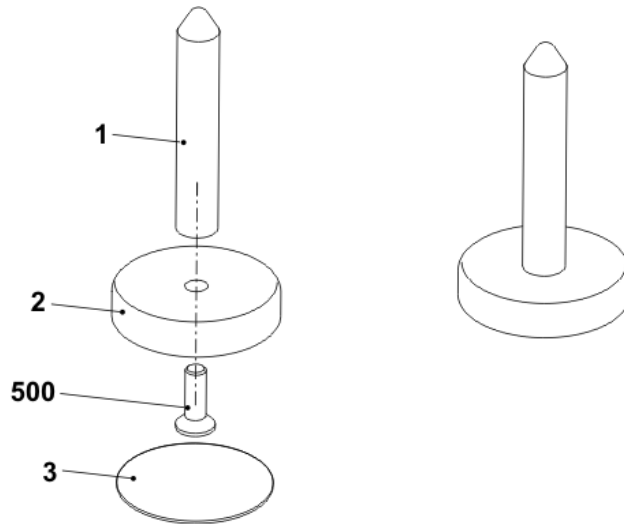

Zusatztisch

Pos	Benennung	Ident-Nr	Pos	Benennung	Ident-Nr
Σ	Zusatztisch 50'' IFF komplett	244 424			
1	Zusatztisch geschweißt	243 608	5	550 Passtift 3x12	020 647
2	Aufnahmestift	202 777		551 Öse	021 504
3	Scheibe D=130	062 385		552 Sprengring A12	020 996
4	Spulenaufnahme	200 363	500	Flachkopf-Schraube M4x30	023 681
5	Fadenführung	243 765	501	U-Scheibe 5,3x30x1,25	023 556
	5a Führungsteil	243 623	502	Flachkopf-Schraube M4x25	023 511

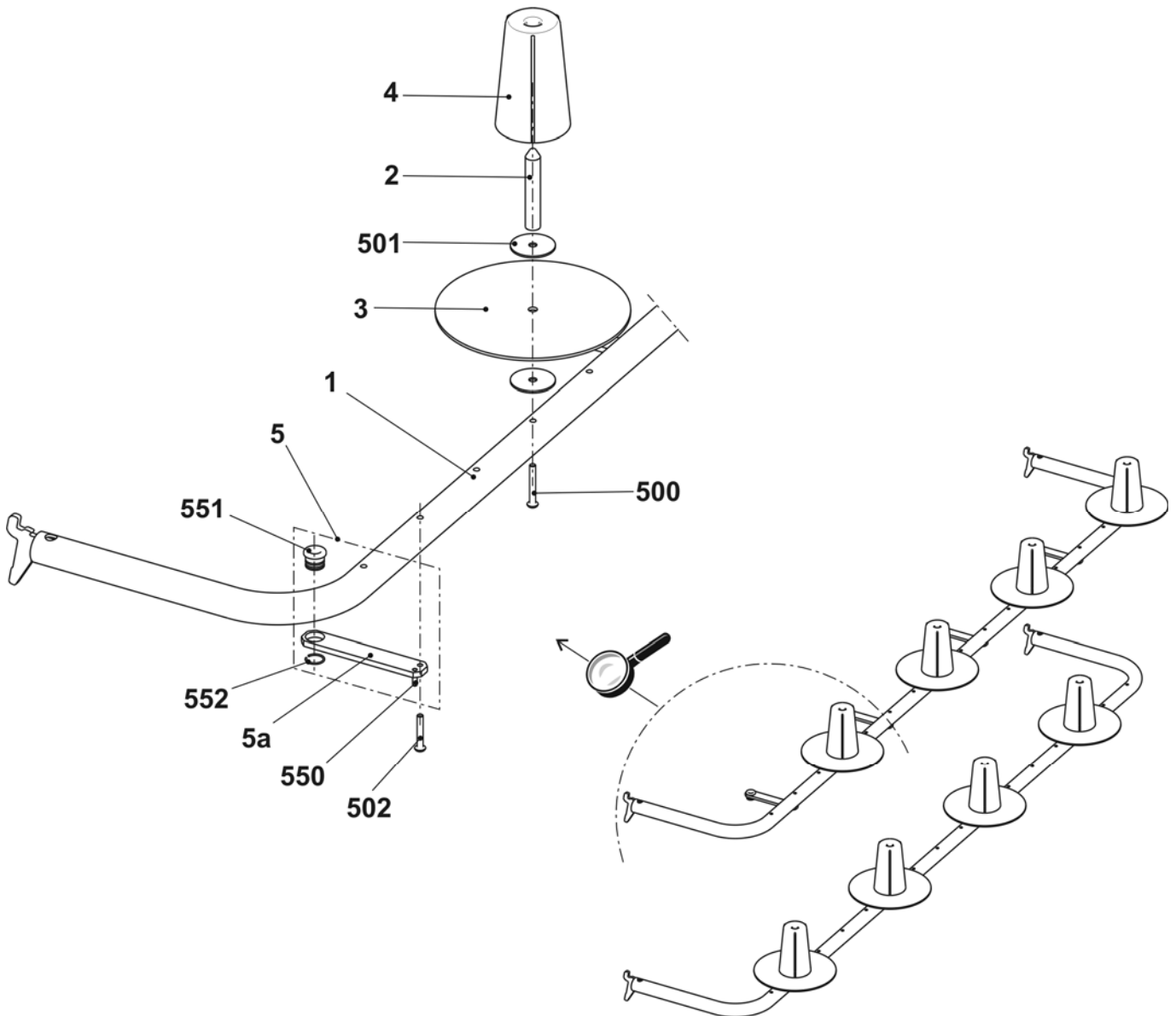

Fadenbremse

Pos	Benennung	Ident-Nr	Pos	Benennung	Ident-Nr
A	Fadenbremse komplett	244 347			
1	Halter	240 607	4	Keramiköse offen	243 778
2	Schieber	240 606	500	Druckfeder 0,65x20,15x14,80	241 361
3	Bremsteller	244 355	501	O-Ring 11x2	241 434

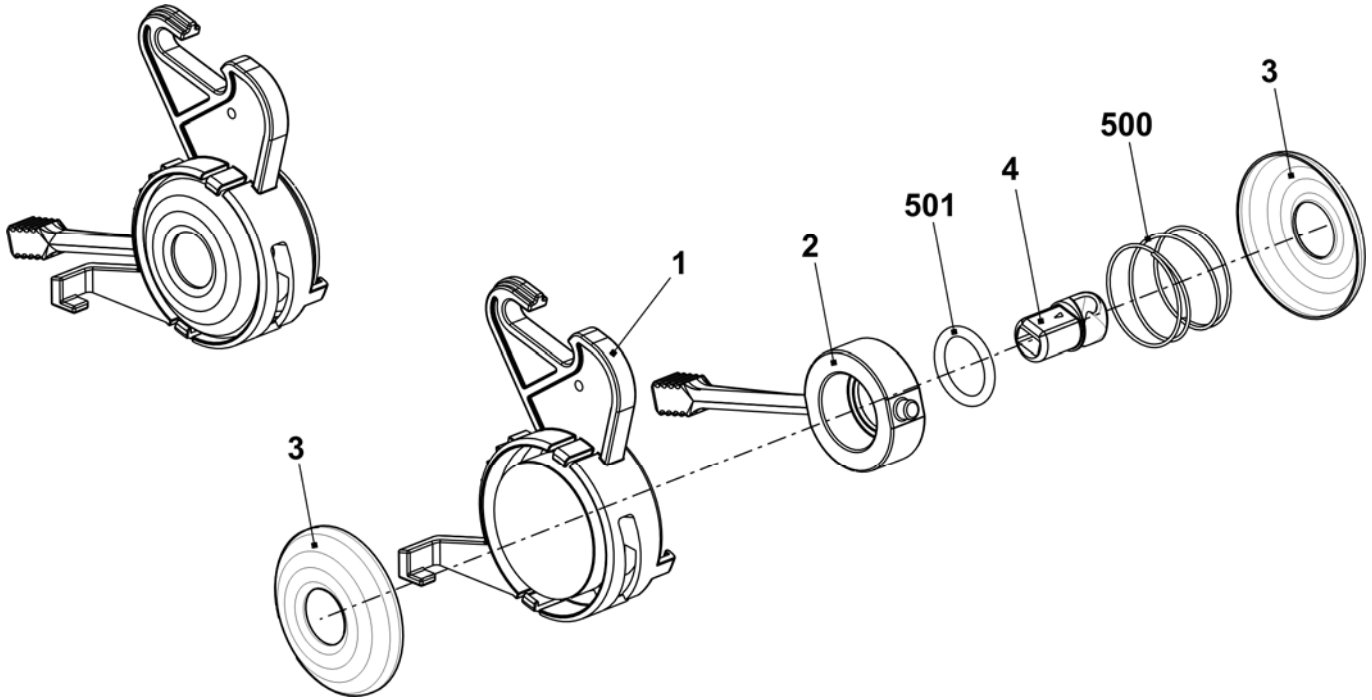

Mitnahme mitte

Pos	Benennung	Ident-Nr	Pos	Benennung	Ident-Nr
Σ	FF-Mitnahme Mitte komplett	245 298	7	Karte Fadenführer Endstufen OKC	300 960
1	Fadenführer-Mitnehmer rechts komplett	243 080	500	Zylinder-Schraube M4x14-I-Torx	242 279
2	Fadenführer-Mitnehmer links komplett	243 118	501	Zylinder-Schraube M4x25-I-Torx	245 305
3	Haltewinkel für Platine	245 313	502	Zylinder-Schraube M3x12-12.9	022 648
4	Halteblock mitte	245 308	503	Schraube KB60x20	243 625
5	Schaltwerk	245 312	900	Passschraube	231 899
6	Führungsteil	239 972	901	Zylinder-Schraube M6x16	020 135

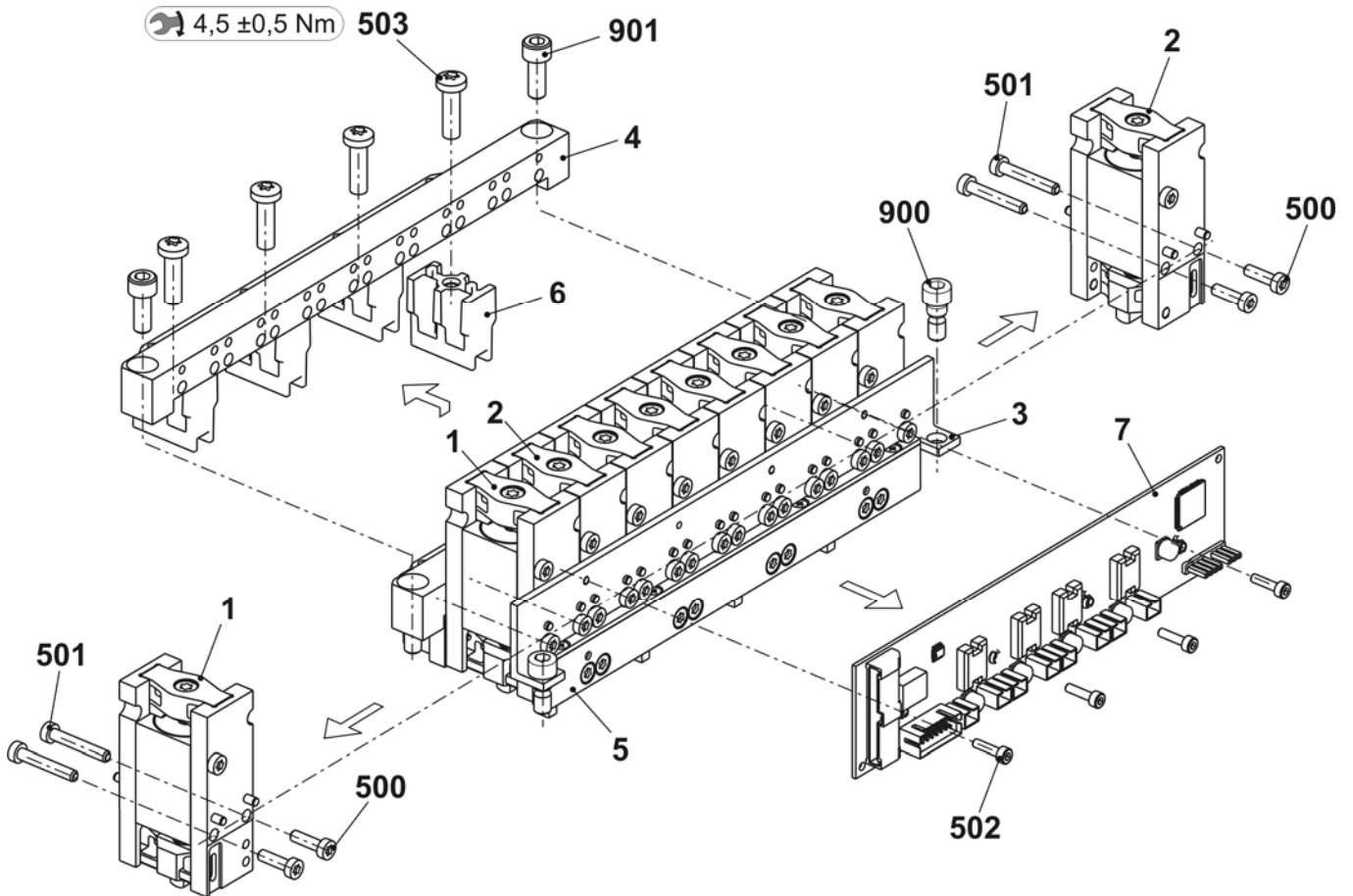

Mitnahme aussen

Pos	Benennung	Ident-Nr	Pos	Benennung	Ident-Nr
Σ	FF-Mitnahme aussen komplett	245 297	6	Schaltwerk	245 312
1	Fadenführer-Mitnehmer rechts komplett	243 080	500	Zylinder-Schraube M4x14-I-Torx	242 279
2	Fadenführer-Mitnehmer links komplett	243 118	501	Zylinder-Schraube M4x25-I-Torx	245 305
3	Haltewinkel für Platine	245 313	502	Zylinder-Schraube M3x12-12.9	022 648
4	Halteblock Aussen	245 294	900	Passschraube	231 899
5	Karte Fadenführer Endstufen OKC	300 960	901	Zylinder-Schraube M6x16	020 135

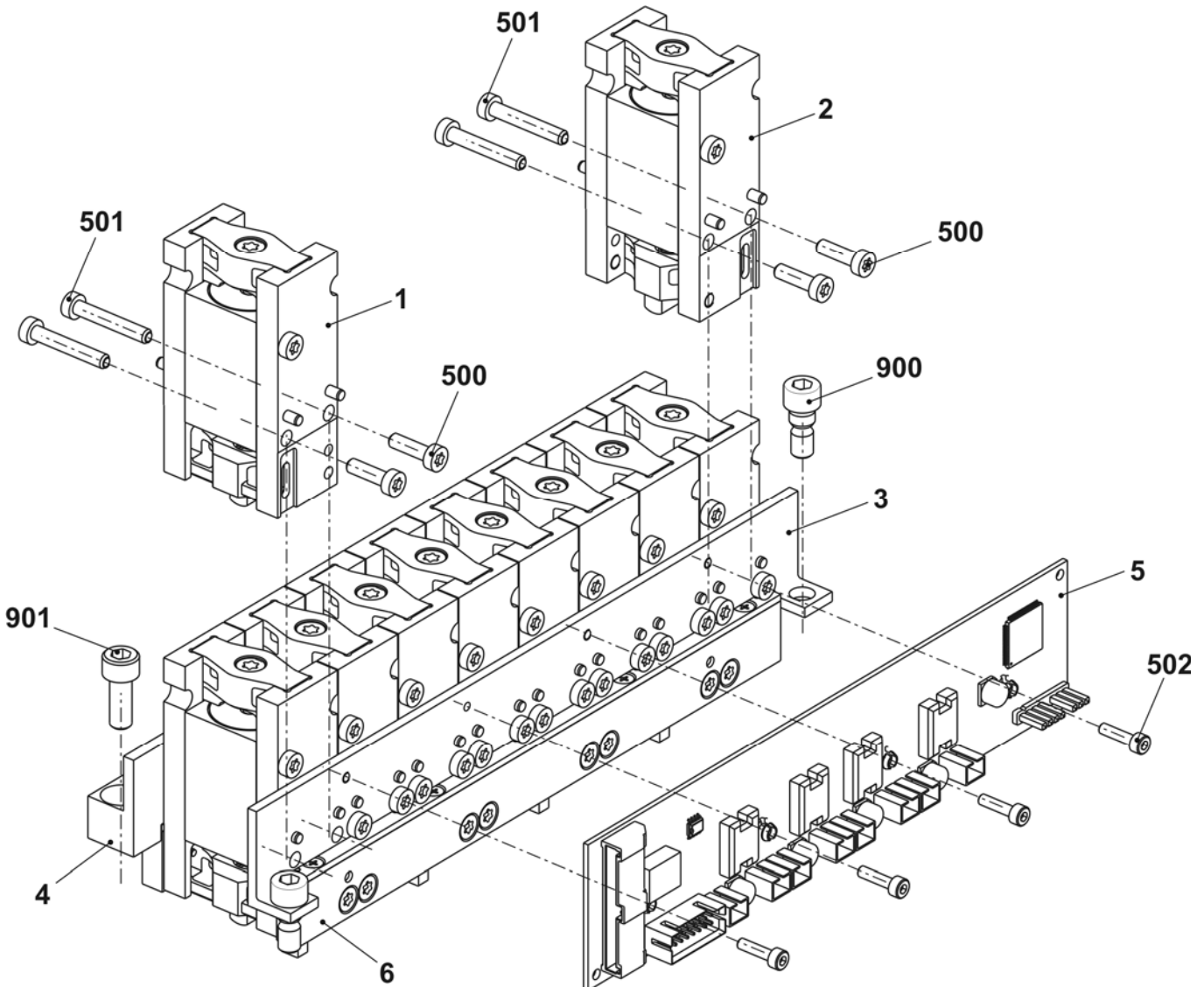

Friktionsfournisseur links

Pos	Benennung	Ident-Nr	Pos	Benennung	Ident-Nr
Σ	Friktionsfournisseur links ko. 16-fach	244 991			
1	Gehäuse	240 368	9	Lasche	244 515
2	Friktionswalze komplett	243 860	10	Deckel	230 759
3	Drehstrommotor 3x42V komplett	219 800	11	Büchse	221 391
	3a Drehstrommotor	220 161	12	Keilrippenscheibe	221 268
	3b Mikroschalter	008 664	13	Keilrippenriemen	206 927
5	Fadenleitstab 16-fach komplett	244 576	14	Stange	243 868
6	Fadenleitstab 16-fach komplett	244 578	15	Deckel	230 758
	6a Fadenleitstab 16-fach	244 577	500	Schraube KB30x8	236 228
	6b Keramiköse	240 640	501	Schraube M20x10	244 736
7	Abstellschiene rechts komplett	243 863	502	Zylinder-Schraube M5x12	020 132
	7a Abstellschiene rechts	243 864	503	Zylinder-Schraube M5x16	022 726
	570 Gleitlager GFM-101214-07	023 627	504	Zylinder-Schraube M5x25	023 523
	571 O-Ring 10x1,3	244 895	506	U-Scheibe 5,3x22x2,5	023 219
8	Abstellschiene links komplett	243 865	507	U-Scheibe 5	020 901
	8a Abstellschiene links	243 866	508	Passscheibe 15x21x1	023 216
	8b Faden-Öse	230 662	510	U-Scheibe 5,3x18x1,5	020 909
	580 Gleitlager GFM-101214-07	023 627	511	Flachkopf-Schraube M5x8	239 408
	581 O-Ring 10x1,3	244 895			

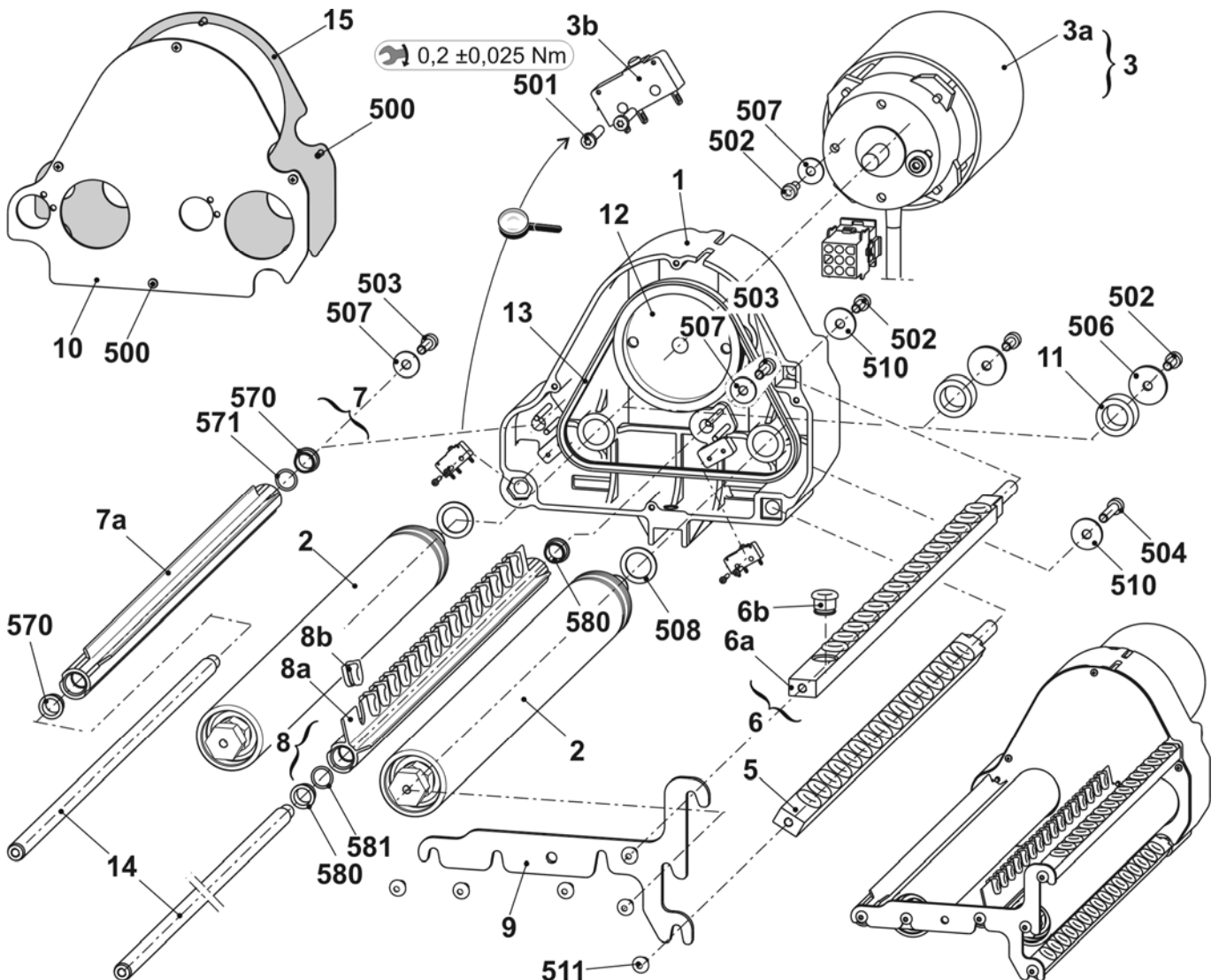

Fadenumlenker links

Pos	Benennung	Ident-Nr	Pos	Benennung	Ident-Nr
Σ	Fadenumlenker links komplett	244 517			
1	Haltewinkel	244 516	502	U-Scheibe 6	020 881
2	Bolzen	214 894	503	U-Scheibe 6	022 853
3	Fadenführer MH 6	200 127	504	O-Ring 6x3	022 856
500	Flachkopf-Schraube M6x10	023 183	504*	Zylinder-Schraube M6x14	022 658
501	Zylinder-Schraube M6x80	023 064	505*	U-Scheibe 6	020 881

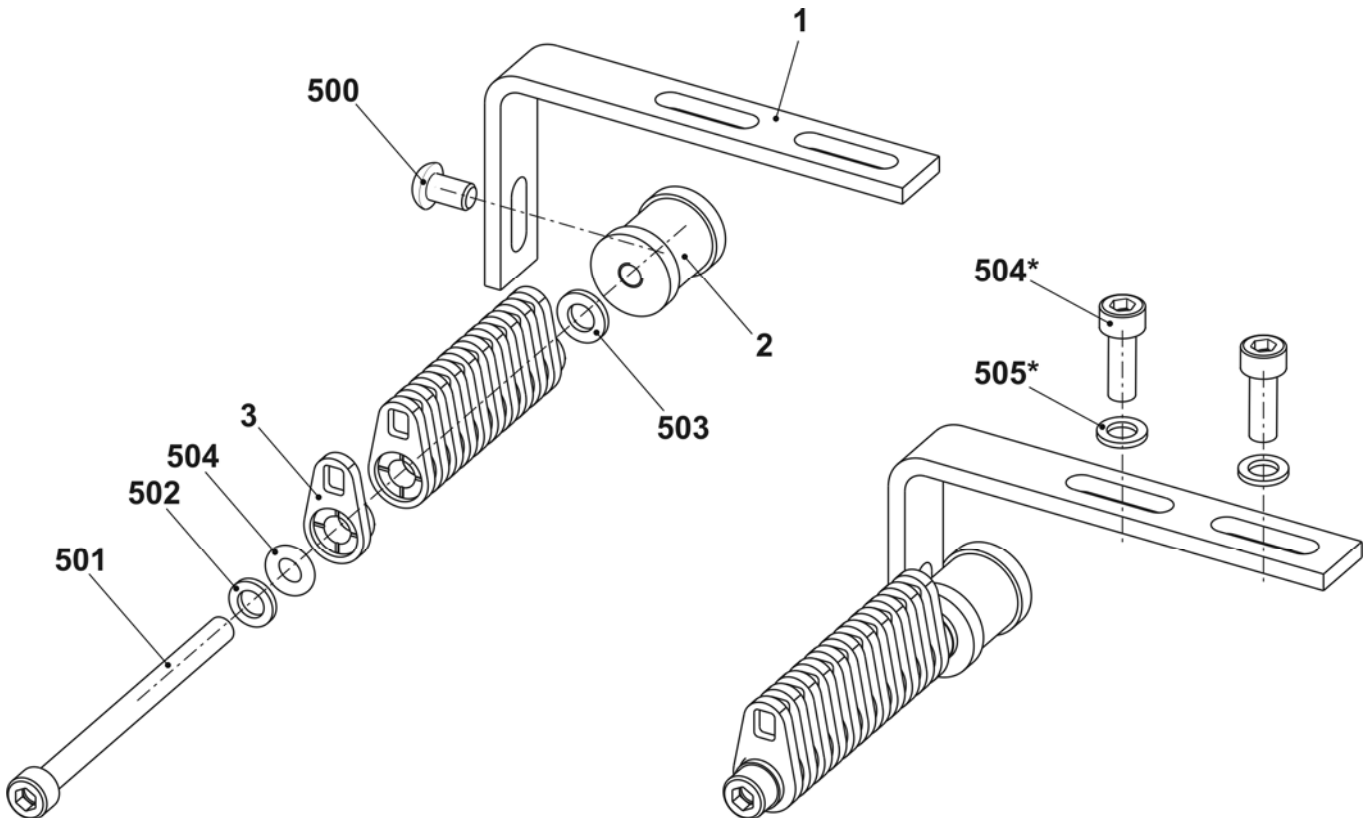

Fadenumlenker rechts

Pos	Benennung	Ident-Nr	Pos	Benennung	Ident-Nr
Σ	Fadenumlenker rechts komplett	244 521			
1	Haltewinkel	244 516	502	U-Scheibe 6	020 881
2	Bolzen	214 894	503	U-Scheibe 6	022 853
3	Fadenführer MH 6	200 127	504	O-Ring 6x3	022 856
500	Flachkopf-Schraube M6x10	023 183	504*	Zylinder-Schraube M6x14	022 658
501	Zylinder-Schraube M6x80	023 064	505*	U-Scheibe 6	020 881

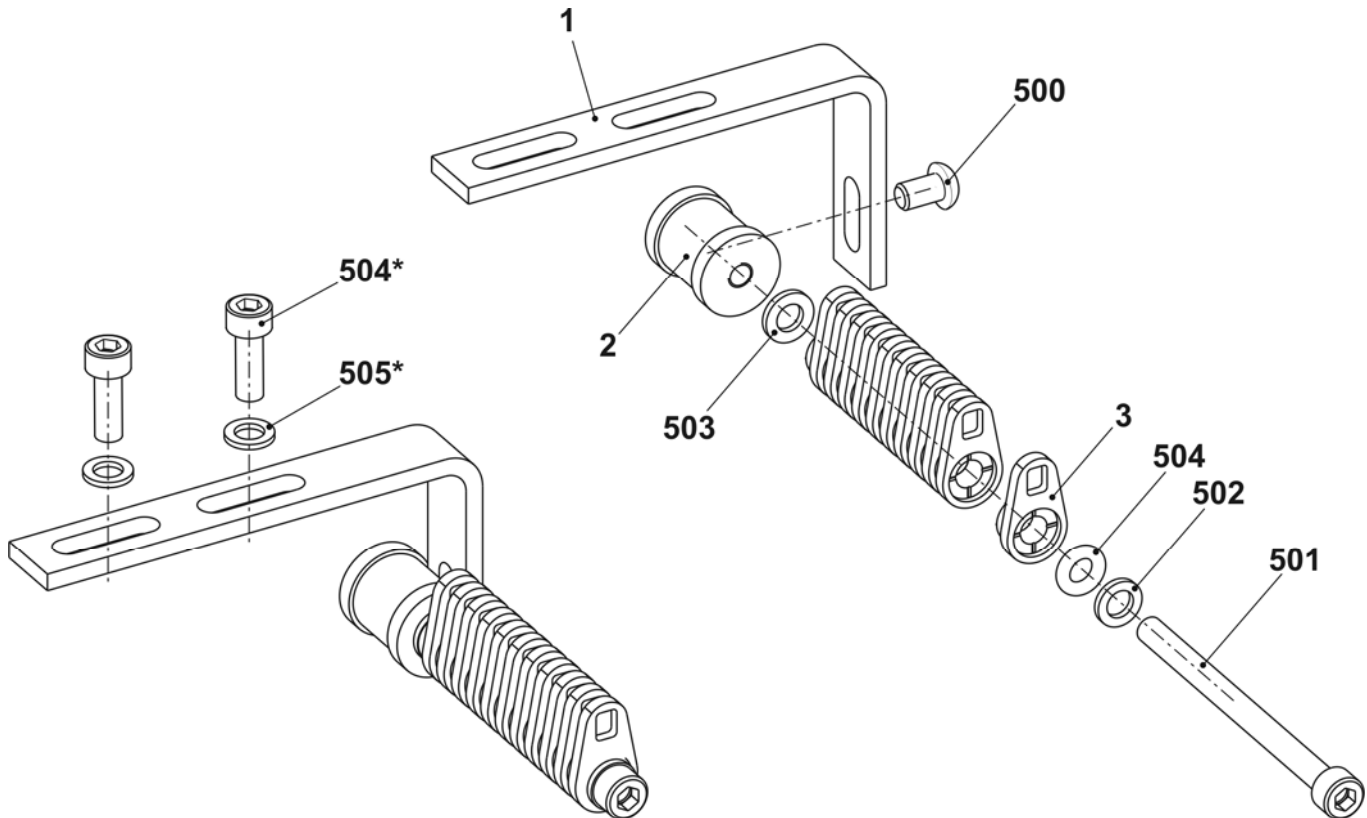

Umlenker links

Pos	Benennung	Ident-Nr	Pos	Benennung	Ident-Nr
Σ	Umlenker links komplett	223 316	4	Hülse	219 222
1	Rollenträger links	223 312	5	Schraube	223 298
2	Fadenhalter	217 362	6	Rollenumlenker	218 805
3	Fadenhalter	217 363	500	Sechskantmutter M3-8	022 884

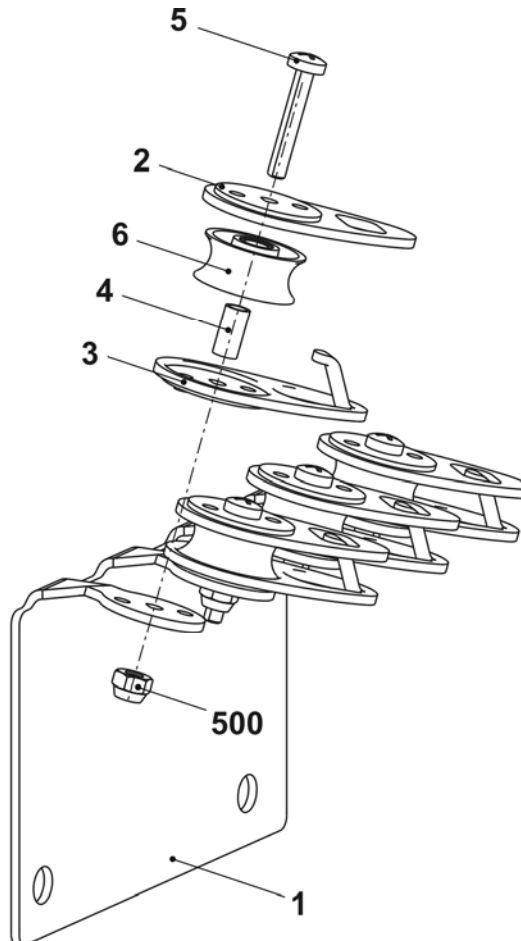

Umlenker rechts

Pos	Benennung	Ident-Nr	Pos	Benennung	Ident-Nr
Σ	Umlenker rechts komplett	223 049	4	Hülse	219 222
1	Rollenträger rechts	223 044	5	Schraube	223 298
2	Fadenhalter	217 362	6	Rollenumlenker	218 805
3	Fadenhalter	217 363	500	Sechskantmutter M3-8	022 884

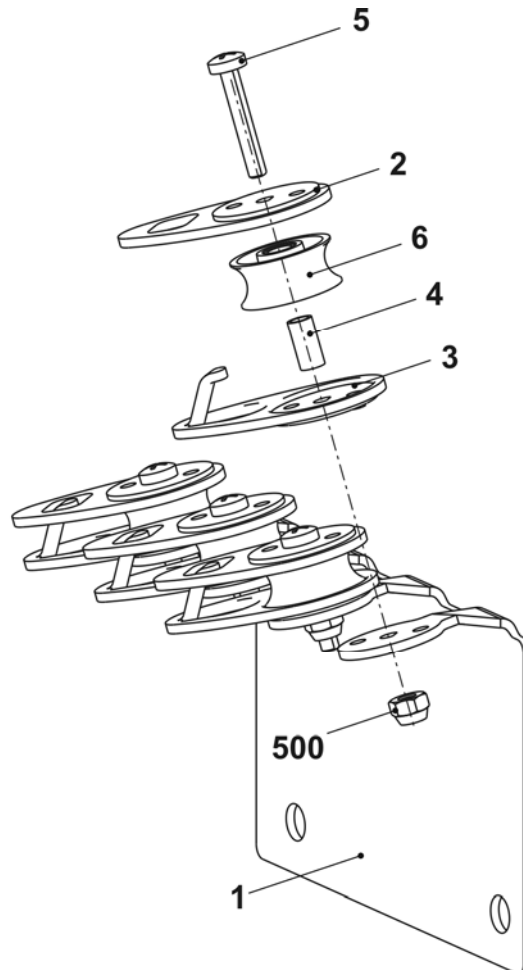

Klemm-Schneidbett links E5-8

Pos	Benennung	Ident-Nr	Pos	Benennung	Ident-Nr
Σ	Klemm – Schneidbett links E5-8	244 732			
1	Führungsplatte links E5-14	244 642	8	Federhalter	244 590
1a	Führungsplatte links E5-14	244 632	9	Halteleiste links	250 607
1b	Deckschiene	243 923	10	Fangnadel links E5-8	244 729
1c	Deckschiene	243 924	11	Zwischenteil E10-14	244 591
1d	Fixierdraht	243 925	12	Kupplungsteil E4-8	200 682
1e	Achse	211 349	13	Zwischenschieber gebremst E5-8	237 323
1f	Führungsstift	211 351	14	Auswahlplatine E4-8	200 687
1g	Fixierdraht	244 588	15	Platinenfeder E4-8	200 690
1h	Fixierdraht	244 589	500	Zylinder-Schraube M4x10	023 136
510	Passstift 3x16	020 649	501	Sechskantmutter M4-8	023 046
511	Gewindestift M5x5	236 061	502	U-Scheibe 4	020 870
2	Abdeckung links komplett	211 771	503	Senkkopfschraube M3x10	242 029
3	Fanghaken links	213 151	504	Zugfeder 5x0,5x17,4	023 377
4	Schieber E4-8	211 096	505	Druckfeder D 117 B 07x4,3x12,1	023 521
5	Klinge	243 948	506	Gewindestift M6x8-45h	022 581
6	Klemme links komplett	244 633	560*	Passstift 6x16	023 335
7	Federhalter	244 032	570*	Zylinder-Schraube M6x20	244 824

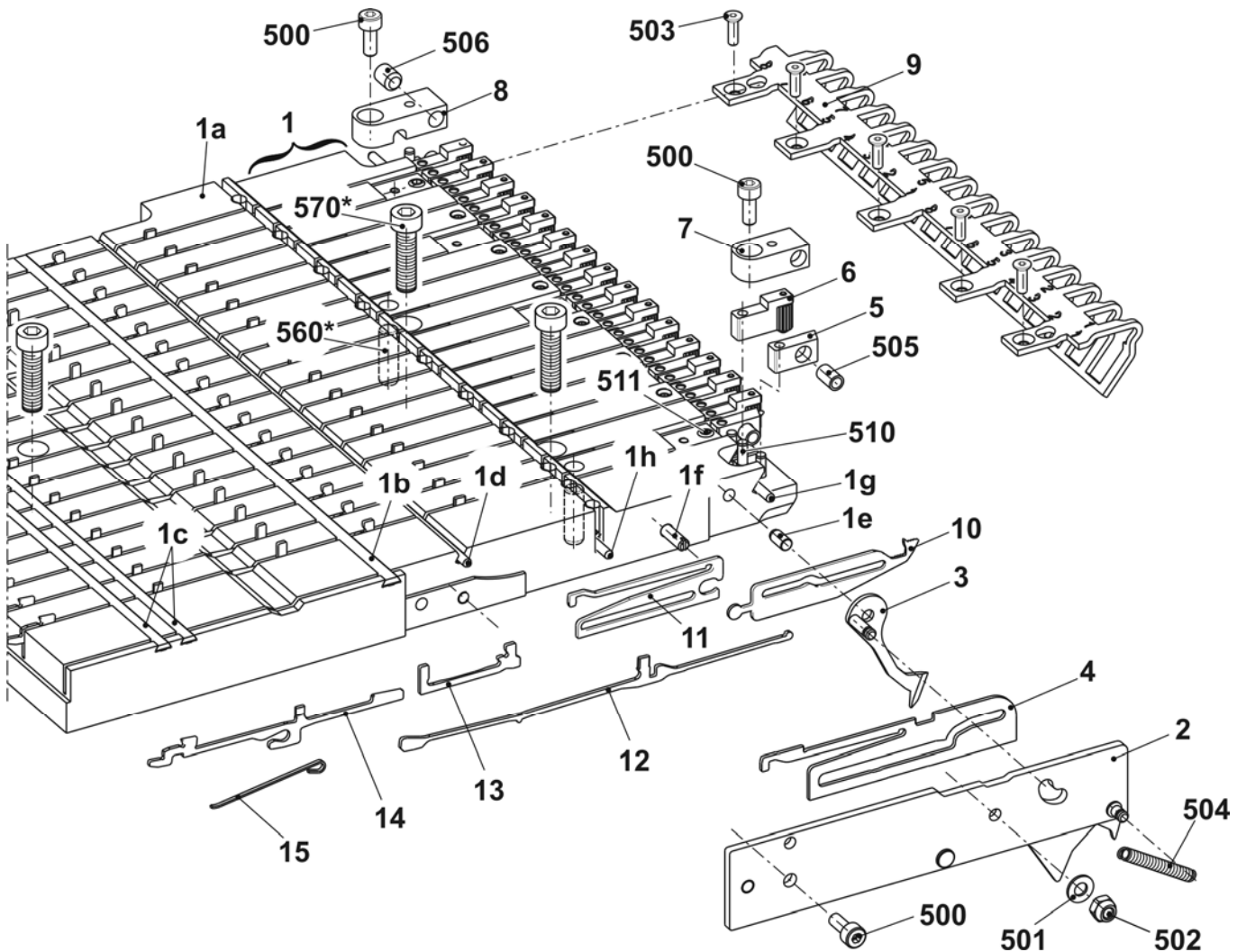

Klemm-Schneidbett links E10-14

Pos	Benennung	Ident-Nr	Pos	Benennung	Ident-Nr
Σ	Klemm – Schneidbett links E10-14	244 643	8	Federhalter	244 590
1	Führungsplatte links E5-14	244 642	9	Halteleiste links	250 607
1a	Führungsplatte links E5-14	244 632	10	Fangnadel links E10-14	244 630
1b	Deckschiene	243 923	11	Zwischenteil E10-14	244 591
1c	Deckschiene	243 924	12	Kupplungsteil E4-8	200 682
1d	Fixierdraht	243 925	13	Zwischenschieber gebremst E5-8	237 323
1e	Achse	211 349	14	Auswahlplatine E10-14	200 687
1f	Führungsstift	211 351	15	Platinenfeder E4-8	200 690
1g	Fixierdraht	244 588	500	Zylinder-Schraube M4x10	023 136
1h	Fixierdraht	244 589	501	Sechskantmutter M4-8	023 046
510	Passtift 3x16	020 649	502	U-Scheibe 4	020 870
511	Gewindestift M5x5	236 061	503	Senkkopfschraube M3x10	242 029
2	Abdeckung links komplett	211 771	504	Zugfeder 5x0,5x17,4	023 377
3	Fanghaken links	213 151	505	Druckfeder D 117 B 07x4,3x12,1	023 521
4	Schieber E10-14	211 104	506	Gewindestift M6x8-45h	022 581
5	Klinge	243 948	560*	Passtift 6x16	023 335
6	Klemme links komplett	244 633	570*	Zylinder-Schraube M6x20	244 824
7	Federhalter	244 032			

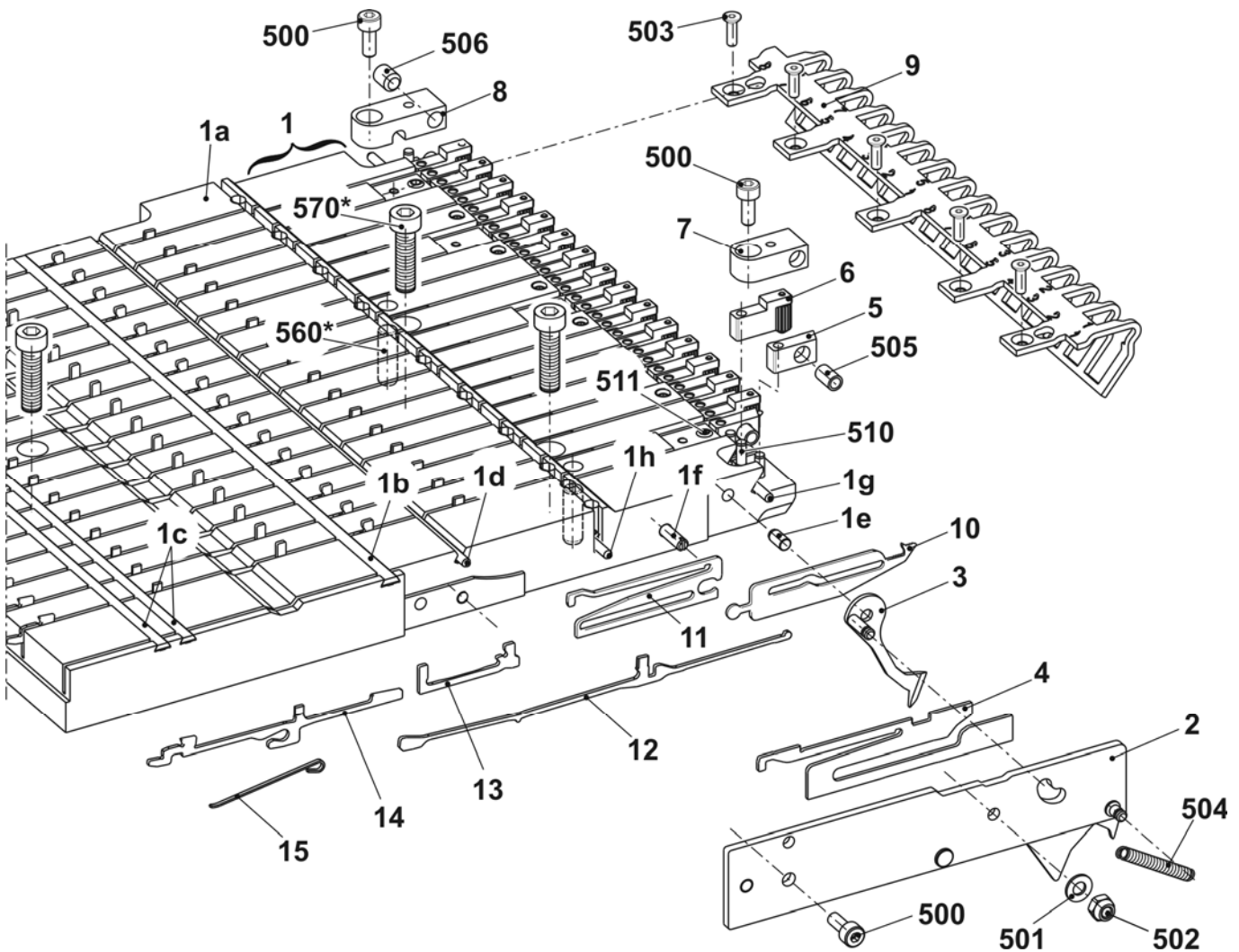

Klemm-Schneidbett links E16-18

Pos	Benennung	Ident-Nr	Pos	Benennung	Ident-Nr
Σ	Klemm – Schneidbett links E16-18	244 821			
1	Führungsplatte links E16-18	244 760	8	Federhalter	244 590
	1a Führungsplatte links	244 738	9	Halteleiste links	250 607
	1b Deckschiene	243 923	10	Fangnadel links E16-18	244 740
	1c Deckschiene	243 924	11	Zwischenteil (E16-18)	244 741
	1d Fixierdraht	243 925	12	Kupplungsteil E10-12	200 683
	1e Achse	211 349	13	Zwischenschieber gebremst E10-12	237 324
	1f Führungsstift	211 351	14	Auswahlplatine E10-12	200 688
	1g Fixierdraht	244 588	15	Platinenfeder E10-12	200 691
	1h Fixierdraht	244 589	500	Zylinder-Schraube M4x10	023 136
	510 Passstift 3x16	020 649	501	Sechskantmutter M4-8	023 046
	511 Gewindestift M5x5	236 061	502	U-Scheibe 4	020 870
2	Abdeckung links komplett E16-20	242 835	503	Senkkopfschraube M3x10	242 029
3	Fanghaken links E16-18	242 831	504	Zugfeder 5x0,5x17,4	023 377
4	Schieber E16-20	242 828	505	Druckfeder D 117 B 07x4,3x12,1	023 521
5	Klinge	243 948	506	Gewindestift M6x8-45h	022 581
6	Klemme links komplett	244 633	560*	Passstift 6x16	023 335
7	Federhalter	244 032	570*	Zylinder-Schraube M6x20	244 824

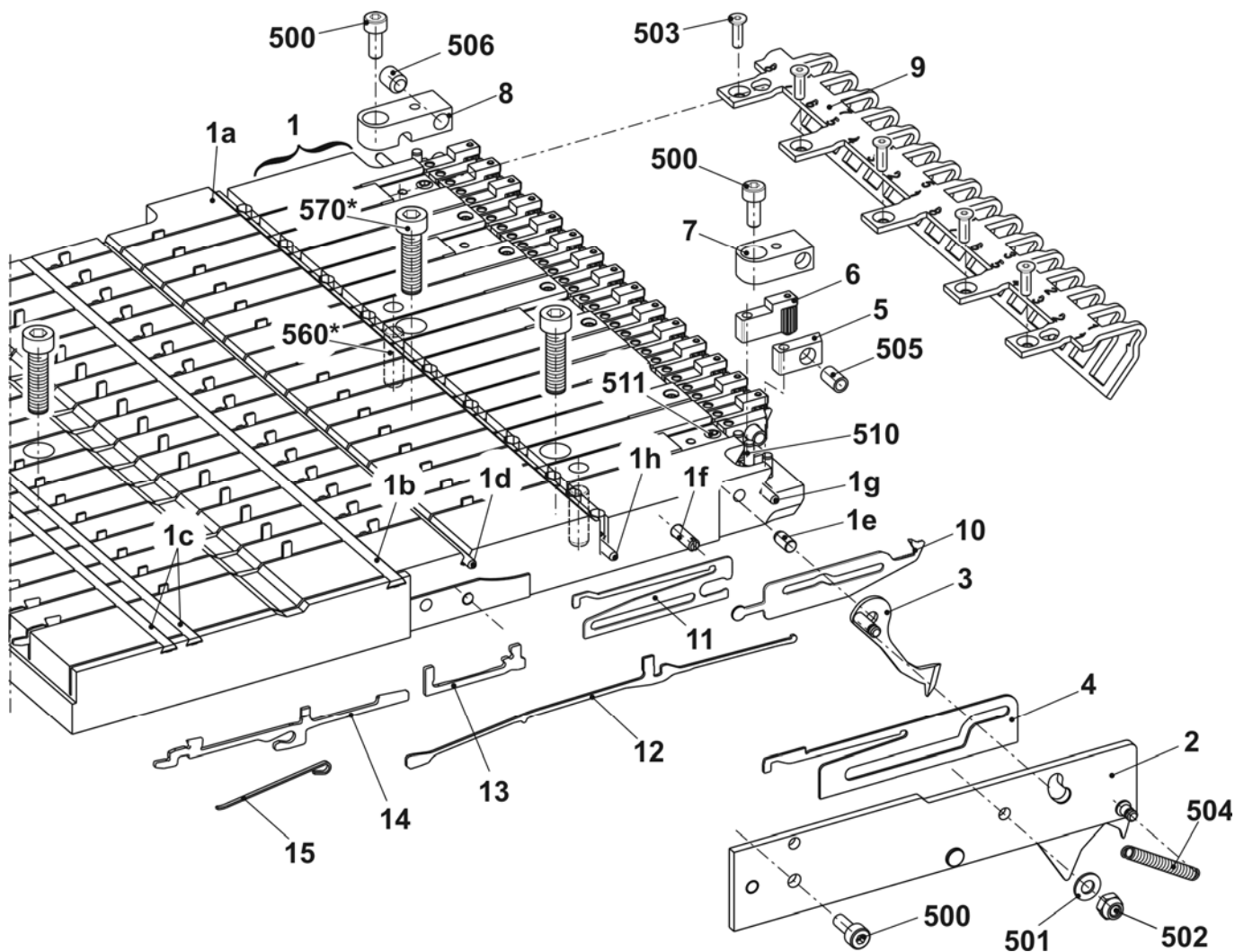

Klemm-Schneidbett rechts E5-8

Pos	Benennung	Ident-Nr	Pos	Benennung	Ident-Nr
Σ	Klemm – Schneidbett rechts E5-8	244 731			
1	Führungsplatte rechts E5-14	244 601	8	Federhalter	244 590
	1a Führungsplatte rechts E5-14	244 586	9	Halteleiste rechts	250 510
	1b Deckschiene	243 923	10	Fangnadel rechts E5-8	244 728
	1c Deckschiene	243 924	11	Zwischenteil E10-14	244 591
	1d Fixierdraht	243 925	12	Kupplungsteil E4-8	200 682
	1e Achse	211 349	13	Zwischenschieber gebremst E5-8	237 323
	1f Führungsstift	211 351	14	Auswahlplatine E4-8	200 687
	1g Fixierdraht	244 588	15	Platinenfeder E4-8	200 690
	1h Fixierdraht	244 589	500	Zylinder-Schraube M4x10	023 136
	510 Passstift 3x16	020 649	501	Sechskantmutter M4-8	023 046
	511 Gewindestift M5x5	236 061	502	U-Scheibe 4	020 870
2	Abdeckung rechts komplett	211 347	503	Senkkopfschraube M3x10	242 029
3	Fanghaken rechts	213 150	504	Zugfeder 5x0,5x17,4	023 377
4	Schieber E4-8	211 096	505	Druckfeder D 117 B 07x4,3x12,1	023 521
5	Klinge	243 948	506	Gewindestift M6x8-45h	022 581
6	Klemme rechts komplett	244 602	560*	Passstift 6x16	023 335
7	Federhalter	244 032	570*	Zylinder-Schraube M6x20	244 824

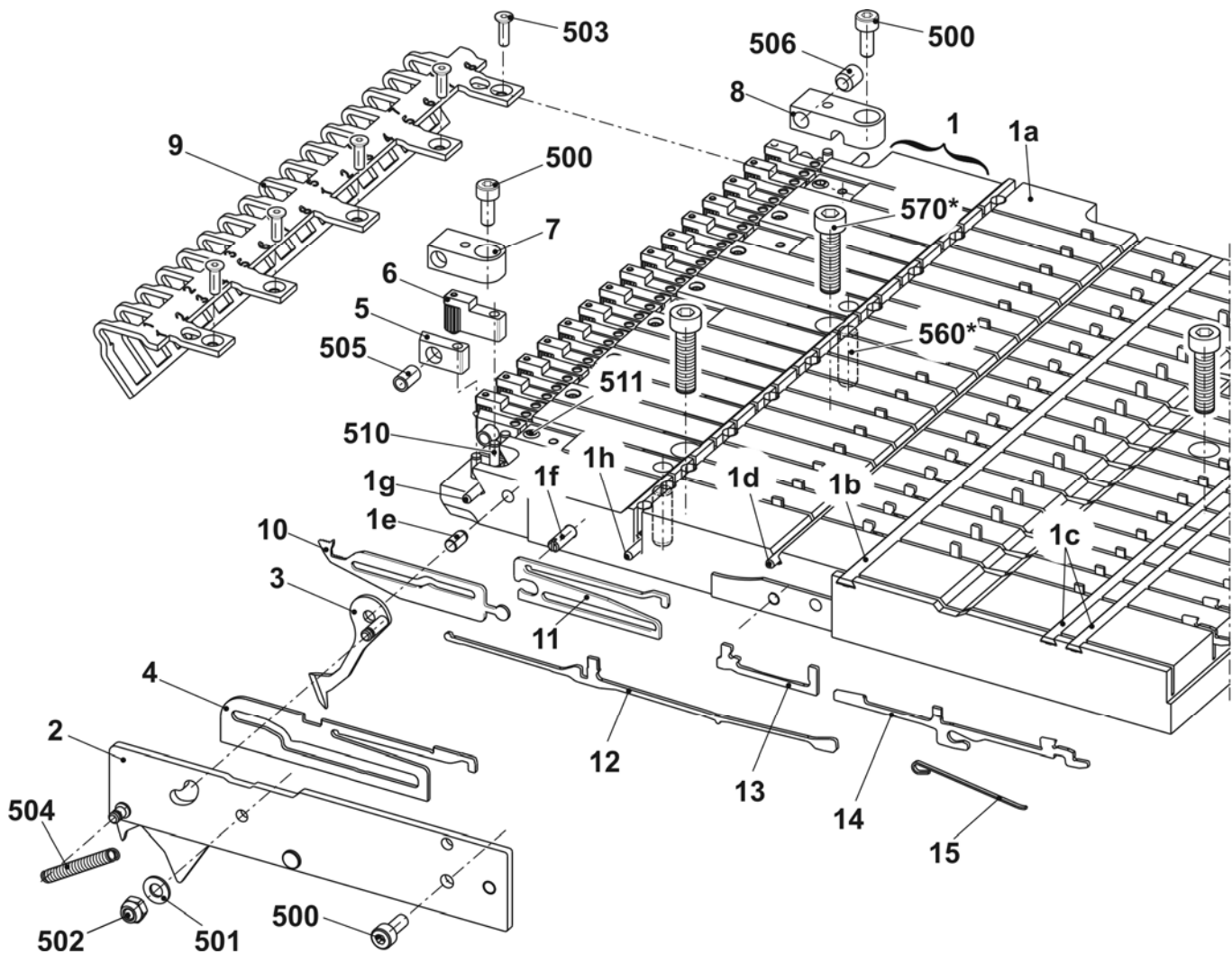

Klemm-Schneidbett rechts E10-14

Pos	Benennung	Ident-Nr	Pos	Benennung	Ident-Nr
Σ	Klemm – Schneidbett rechts E10-14	244 610			
1	Führungsplatte rechts E5-14	244 601	8	Federhalter	244 590
	1a Führungsplatte rechts E5-14	244 586	9	Halteleiste rechts	250 510
	1b Deckschiene	243 923	10	Fangnadel rechts E10-14	244 592
	1c Deckschiene	243 924	11	Zwischenteil E10-14	244 591
	1d Fixierdraht	243 925	12	Kupplungsteil E4-8	200 682
	1e Achse	211 349	13	Zwischenschieber gebremst E5-8	237 323
	1f Führungsstift	211 351	14	Auswahlplatine E10-14	200 687
	1g Fixierdraht	244 588	15	Platinenfeder E4-8	200 690
	1h Fixierdraht	244 589	500	Zylinder-Schraube M4x10	023 136
	510 Passstift 3x16	020 649	501	Sechskantmutter M4-8	023 046
	511 Gewindestift M5x5	236 061	502	U-Scheibe 4	020 870
2	Abdeckung rechts komplett	211 347	503	Senkkopfschraube M3x10	242 029
3	Fanghaken rechts	213 150	504	Zugfeder 5x0,5x17,4	023 377
4	Schieber E10-14	211 104	505	Druckfeder D 117 B 07x4,3x12,1	023 521
5	Klinge	243 948	506	Gewindestift M6x8-45h	022 581
6	Klemme rechts komplett	244 602	560*	Passstift 6x16	023 335
7	Federhalter	244 032	570*	Zylinder-Schraube M6x20	244 824

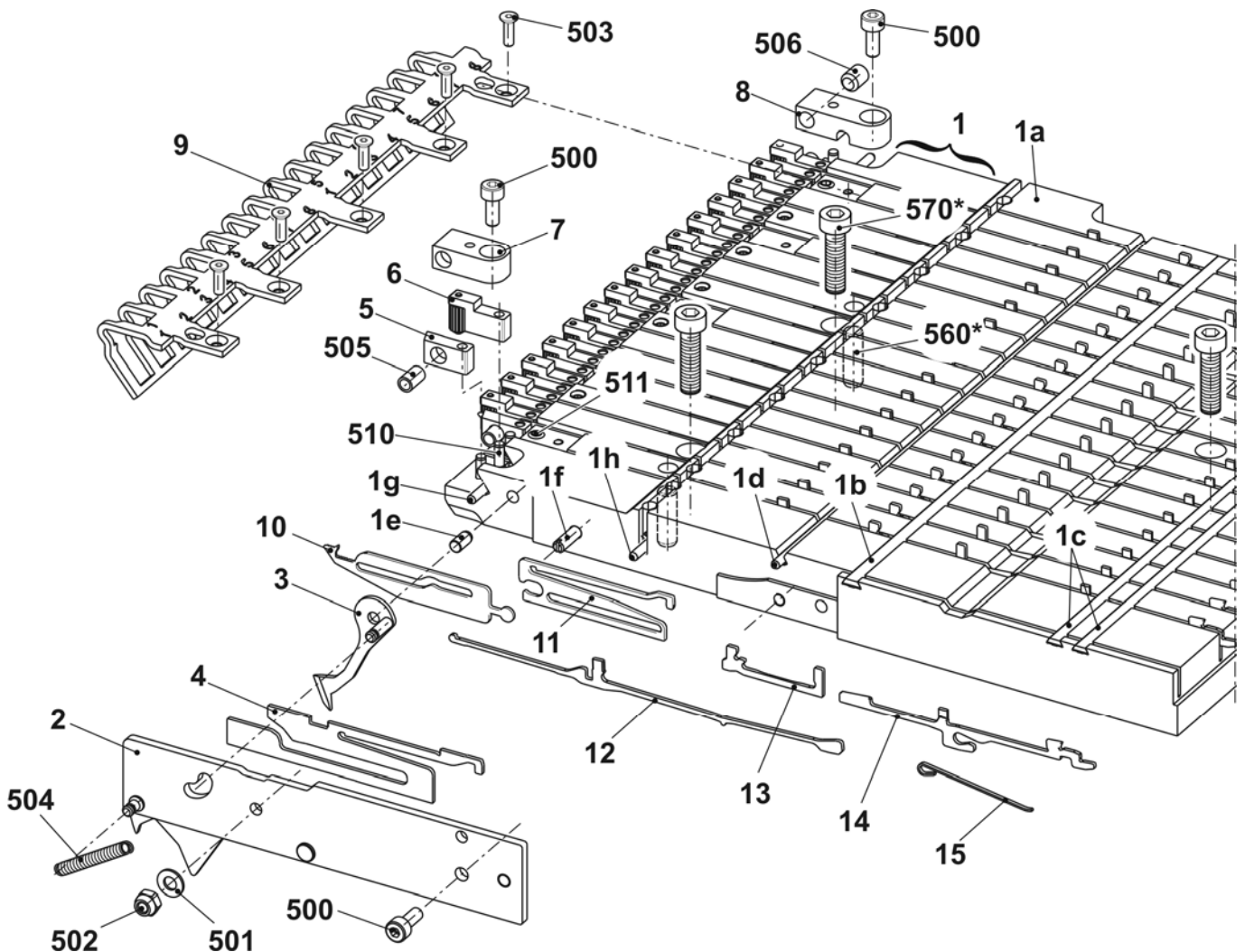

Klemm-Schneidbett rechts E16-18

Pos	Benennung	Ident-Nr	Pos	Benennung	Ident-Nr
Σ	Klemm – Schneidbett rechts E16-18	244 062			
1	Führungsplatte rechts E16-18	244 759	8	Federhalter	244 590
	1a Führungsplatte rechts	244 737	9	Halteleiste rechts	250 510
	1b Deckschiene	243 923	10	Fangnadel rechts E16-18	244 739
	1c Deckschiene	243 924	11	Zwischenteil E10-14	244 591
	1d Fixierdraht	243 925	12	Kupplungsteil E10-12	200 683
	1e Achse	211 349	13	Zwischenschieber gebremst E10-12	237 324
	1f Führungsstift	211 351	14	Auswahlplatine E10-12	200 688
	1g Fixierdraht	244 588	15	Platinenfeder E10-12	200 691
	1h Fixierdraht	244 589	500	Zylinder-Schraube M4x10	023 136
	510 Passstift 3x16	020 649	501	Sechskantmutter M4-8	023 046
	511 Gewindestift M5x5	236 061	502	U-Scheibe 4	020 870
2	Abdeckung rechts komplett E16-20	242 836	503	Senkkopfschraube M3x10	242 029
3	Fanghaken rechts E16-18	242 833	504	Zugfeder 5x0,5x17,4	023 377
4	Schieber E16-20	242 828	505	Druckfeder D 117 B 07x4,3x12,1	023 521
5	Klinge	243 948	506	Gewindestift M6x8-45h	022 581
6	Klemme rechts komplett	244 602	560*	Passstift 6x16	023 335
7	Federhalter	244 032	570*	Zylinder-Schraube M6x20	244 824

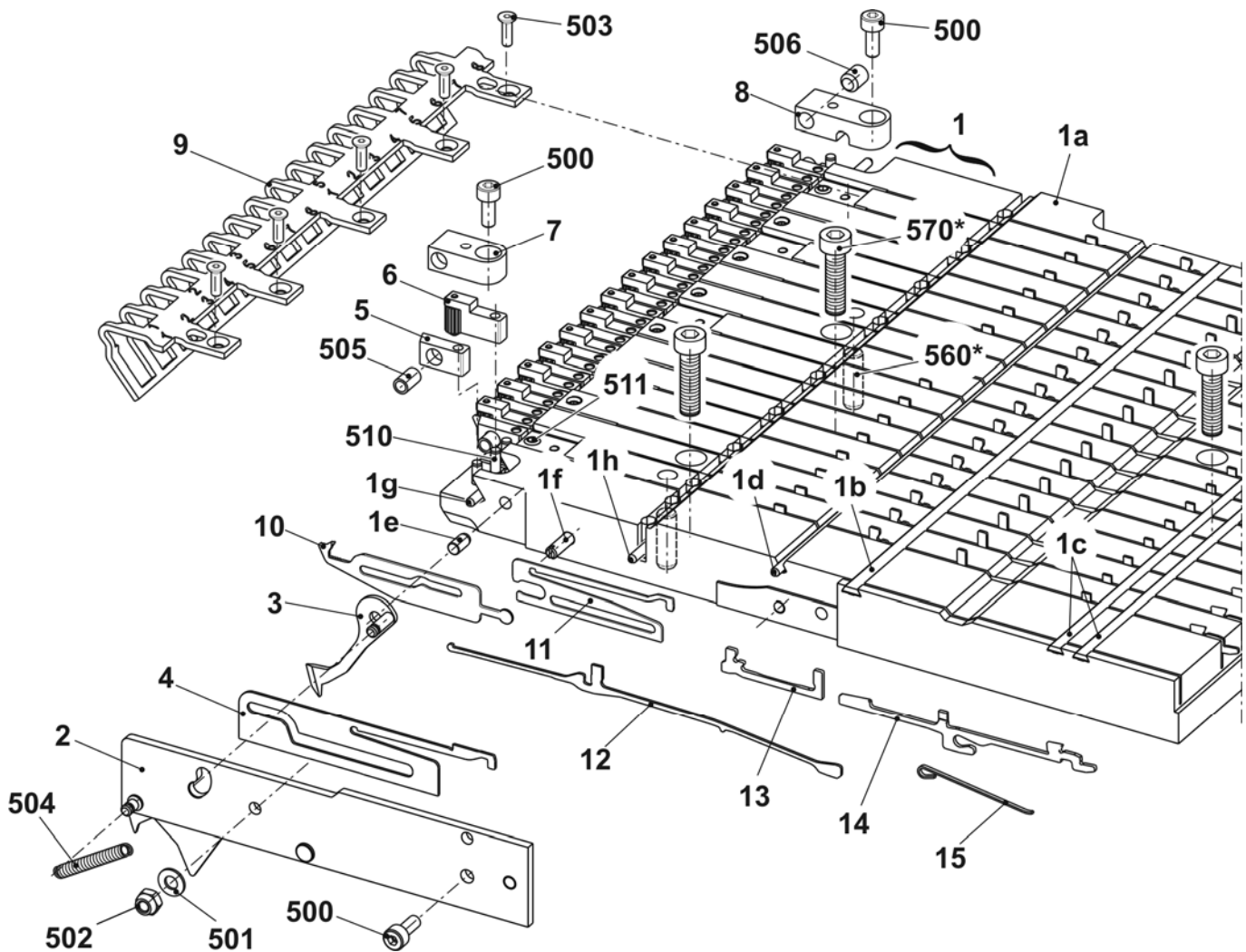

Fadenbremse links und rechts

Pos	Benennung	Ident-Nr	Pos	Benennung	Ident-Nr
Σ L	Fadenbremse links	245 031	Σ R	Fadenbremse rechts	245 032
1	Abdeckung links	240 020	1	Abdeckung links	240 022
2	Klemmstück	245 030	2	Klemmstück	245 030
3	Blattfeder	232 164	3	Blattfeder	232 164
500	Zylinder-Schraube M4x8	022 501	500	Zylinder-Schraube M4x8	022 501

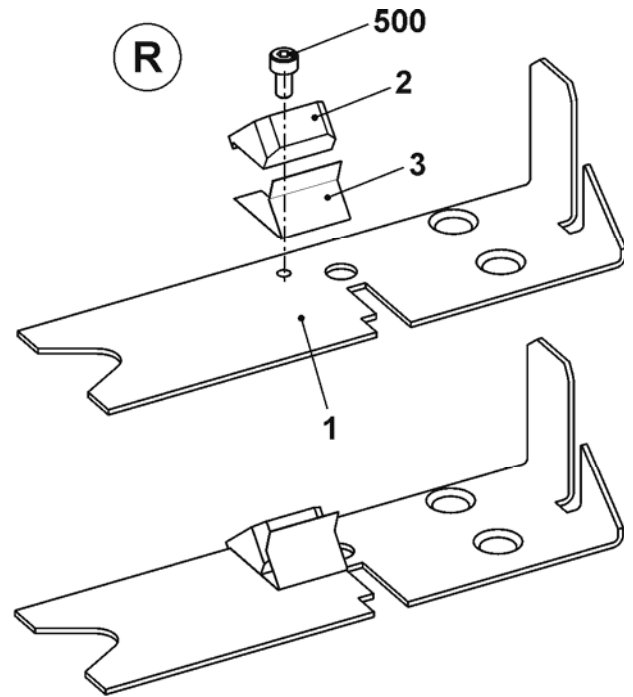
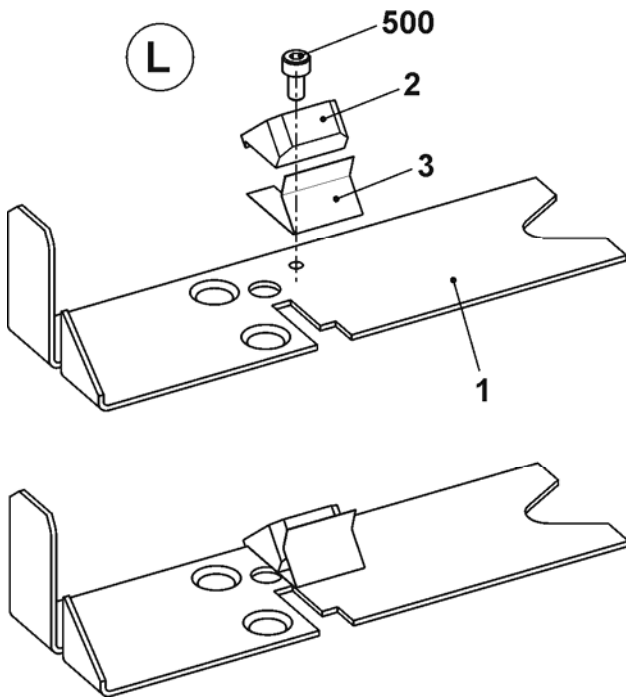

Einstellteil

<i>Pos</i>	<i>Benennung</i>	<i>Ident-Nr</i>	<i>Pos</i>	<i>Benennung</i>	<i>Ident-Nr</i>
	Einstellteil	250 119			

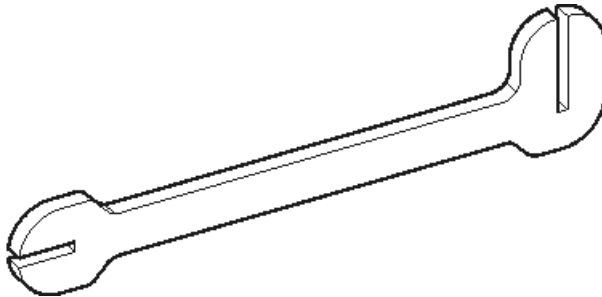

Fadenführung komplett E5 IFF

Pos	Benennung	Ident-Nr	Pos	Benennung	Ident-Nr
Σ	Fadenführung komplett E5 IFF (E2,5.2/3,5.2/5.2)	245 161			
1	IFF Schlitten komplett 1+8 E5	250 319	4	IFF Schlitten komplett 4+5 E5	250 322
	1a IFF Schlitten 1+8	250 315		4a IFF Schlitten 4+5	250 318
	1b Fadenführerkopf 1+8 komplett E5	244 076		4b Fadenführerkopf 3-6 komplett E5	244 078
2	IFF Schlitten komplett 2+7 E5	250 320	5	Begrenzer links mit zwei Ösen	244 446
	2a IFF Schlitten 2+7	250 316	6	Begrenzer rechts mit zwei Ösen	244 445
	2b Fadenführerkopf 2+7 komplett E5	244 077	C	Fadenleitwinkel	242 863
3	IFF Schlitten komplett 3+6 E5	250 321	500	Flachkopf Schraube M4x5	239 549
	3a IFF Schlitten 3+6	250 317	501	U-Scheibe 4	020 870
	3b Fadenführerkopf 3-6 komplett E5	244 078			

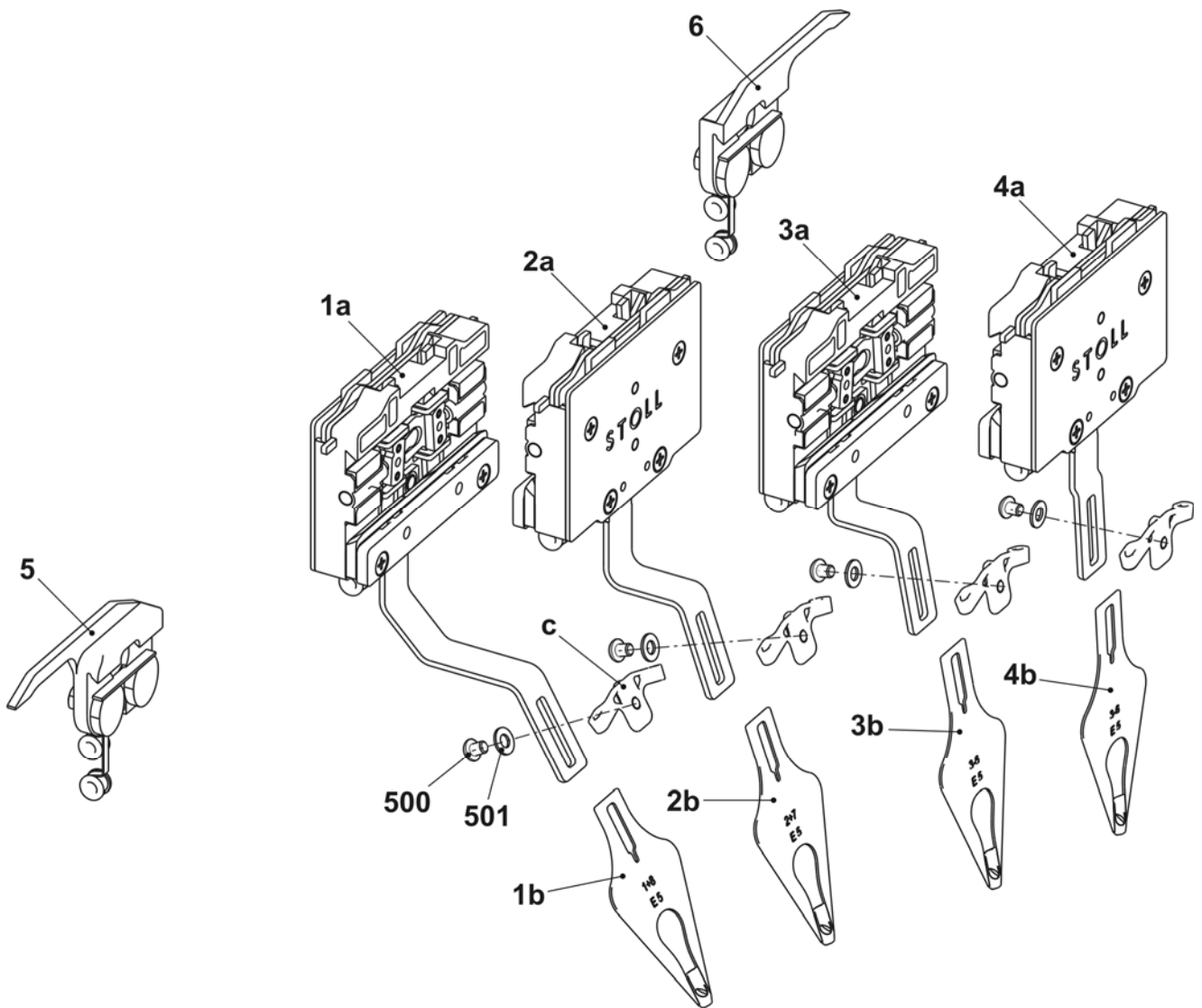

Fadenführung komplett E7-8 IFF

Pos	Benennung	Ident-Nr	Pos	Benennung	Ident-Nr
Σ	Fadenführung komplett E7-8 IFF (E6.2)	245 162			
1	IFF Schlitten komplett 1+8 E7-8	250 323	4	IFF Schlitten komplett 4+5 E7-8	250 326
	1a IFF Schlitten 1+8	250 315		4a IFF Schlitten 4+5	250 318
	1b Fadenführerkopf 1+8 komplett E7-8	244 082		4b Fadenführerkopf 3-6 komplett E7-8	244 084
2	IFF Schlitten komplett 2+7 E7-8	250 324	5	Begrenzer links mit zwei Ösen	244 446
	2a IFF Schlitten 2+7	250 316	6	Begrenzer rechts mit zwei Ösen	244 445
	2b Fadenführerkopf 2+7 komplett E7-8	244 083	C	Fadenleitwinkel	242 863
3	IFF Schlitten komplett 3+6 E7-8	250 325	500	Flachkopf Schraube M4x5	239 549
	3a IFF Schlitten 3+6	250 317	501	U-Scheibe 4	020 870
	3b Fadenführerkopf 3-6 komplett E7-8	244 084			

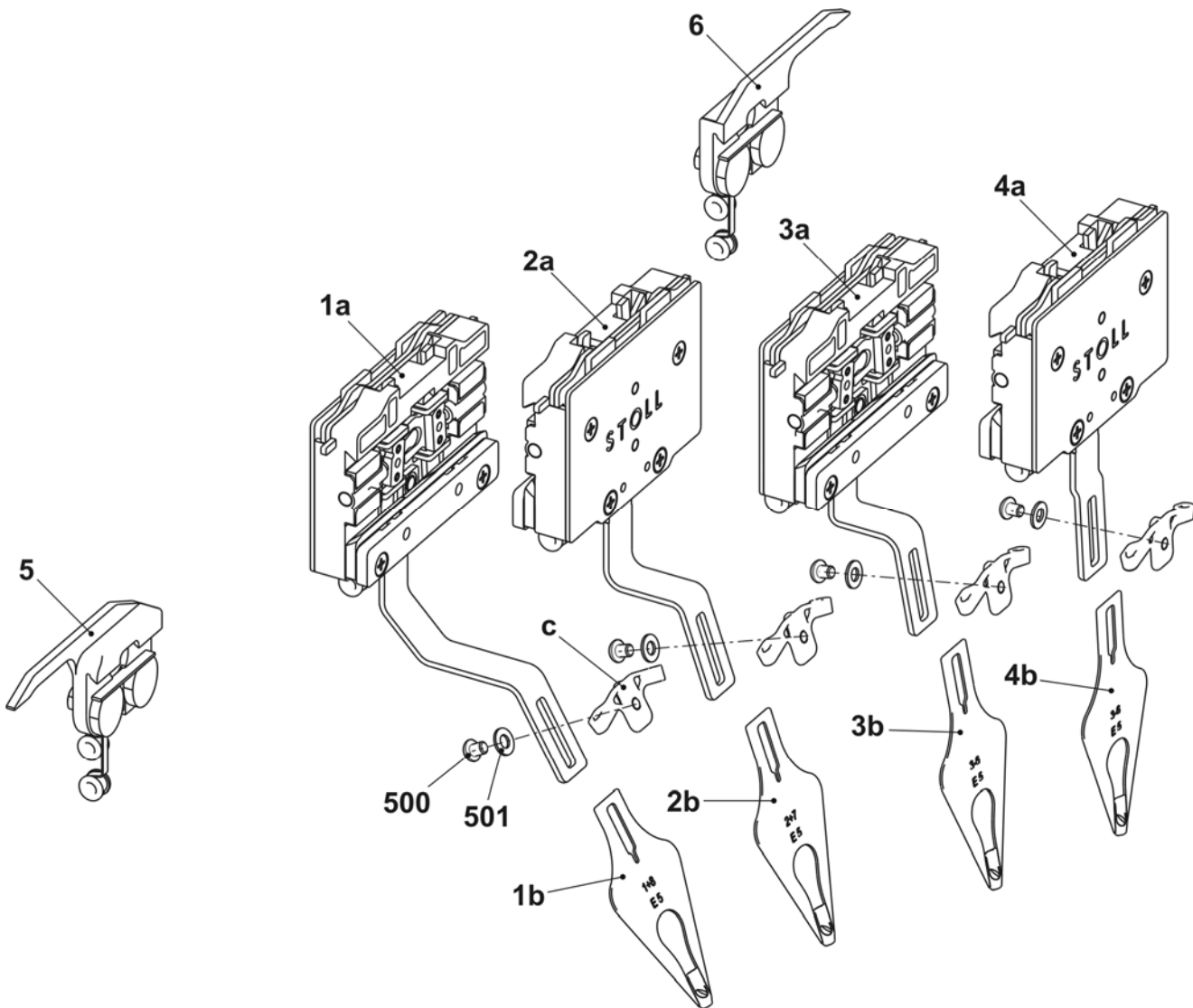

Fadenführung komplett E10-14 IFF

Pos	Benennung	Ident-Nr	Pos	Benennung	Ident-Nr
Σ	Fadenführung komplett E10-14 IFF (E7.2/8.2/9.2)	245 163			
1	IFF Schlitten komplett 1+8 E10-14	250 327	4	IFF Schlitten komplett 4+5 E10-14	250 330
	1a IFF Schlitten 1+8	250 315		4a IFF Schlitten E10-14	250 318
	1b Fadenführerkopf 1+8 komplett E10-14	250 008		4b Fadenführerkopf 3-6 komplett E10-14	250 010
2	IFF Schlitten komplett 2+7 E10-14	250 328	5	Begrenzer links mit zwei Ösen	244 446
	2a IFF Schlitten 2+7	250 316	6	Begrenzer rechts mit zwei Ösen	244 445
	2b Fadenführerkopf 2+7 komplett E10-14	250 009	C	Fadenleitwinkel	242 863
3	IFF Schlitten komplett 3+6 E10-14	250 329	500	Flachkopf Schraube M4x5	239 549
	3a IFF Schlitten 3+6	250 317	501	U-Scheibe 4	020 870
	3b Fadenführerkopf 3-6 komplett E10-14	250 010			

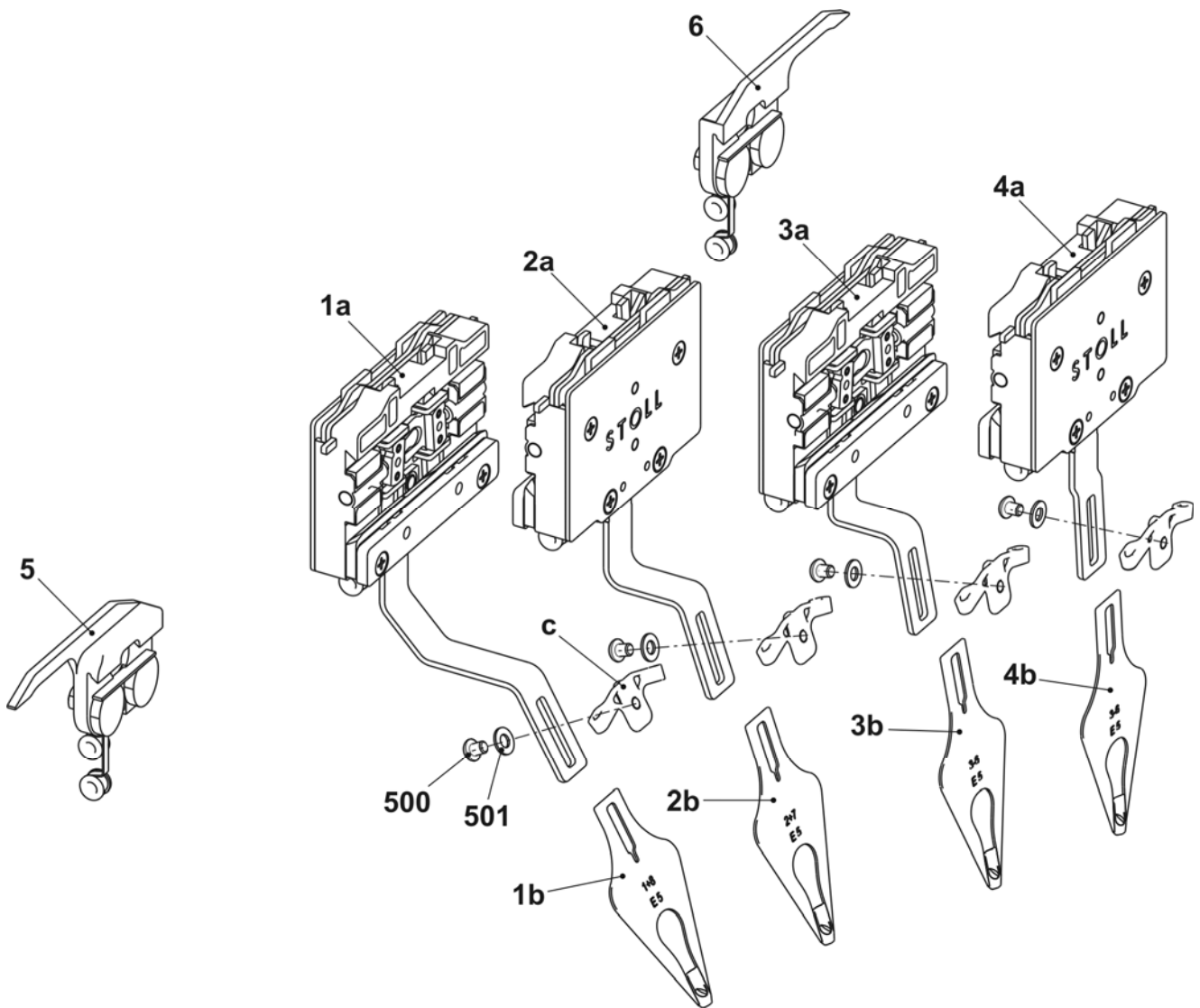

Fadenführung komplett E16-18 IFF

Pos	Benennung	Ident-Nr	Pos	Benennung	Ident-Nr
Σ	Fadenführung komplett E16-18 IFF	245 164			
1	IFF Schlitten komplett 1+8 E16-18	250 331	4	IFF Schlitten komplett 4+5 E16-18	250 334
	1a IFF Schlitten 1+8	250 315		4a IFF Schlitten E10-14	250 318
	1b Fadenführerkopf 1+8 komplett E16-18	250 011		4b Fadenführerkopf 3-6 komplett E16-18	250 013
2	IFF Schlitten komplett 2+7 E16-18	250 332	5	Begrenzer links mit zwei Ösen	244 446
	2a IFF Schlitten 2+7	250 316	6	Begrenzer rechts mit zwei Ösen	244 445
	2b Fadenführerkopf 2+7 komplett E16-18	250 012	c	Fadenleitwinkel	242 863
3	IFF Schlitten komplett 3+6 E16-18	250 333	500	Flachkopf Schraube M4x5	239 549
	3a IFF Schlitten 3+6	250 317	501	U-Scheibe 4	020 870
	3b Fadenführerkopf 3-6 komplett E16-18	250 013			

